

DRUŠTVO ZA PROJEKTOVANJE I DRUGE USLUGE
„INGPOINT“ d.o.o. Nikšić



ADRESA: VUKA KARADŽIĆA bb; INSTITUT CRNE METALURGIJE AD NIKŠIĆ – KANCELARIJA BR. 158; KONTAKT TELEFON: +382 68 863 465 I
+382 67 300 927; E-MAIL: studio@ingpoint.me; PIB: 03395758; PDV: 40/31-03797-8; ŽIRO RAČUN: 520-43188-06(HIPOTEKARNA BANKA)

OBRAZAC 1

Elektronski potpis projektanta	Elektronski potpis revidenta	Elektronski potpis nadležnog organa za izdavanje građevinske dozvole
--------------------------------	------------------------------	----------------------------------------------------------------------

INVESTITOR¹

BILJANA VUJISIĆ

OBJEKAT²

POMOĆNI OBJEKAT – OGRADA

LOKACIJA³

KP 1151/1 KO RASTOVAC, U ZAHVATU IZMJENA I
DOPUNA PUP-A _GUR-A OPŠTINE NIKŠIĆ

DIO TEHNIČKE
DOKUMENTACIJE⁴

IDEJNO RJEŠENJE

AUTOR PROJEKTA⁵

JELENA MEĐEDOVIĆ, spec. sci. arh

PROJEKTANT⁶

"INGPOINT" d.o.o. NIKŠIĆ

ODGOVORNO LICE⁷

JELENA MEĐEDOVIĆ, spec. sci. arh

VODEĆI PROJEKTANT⁸

JELENA MEĐEDOVIĆ, spec. sci. arh

ODGOVORNI
PROJEKTANT⁹

JELENA MEĐEDOVIĆ, spec. sci. arh

SARADNICI NA
PROJEKTU¹⁰

OGNJEN BJELICA, spec. sci. arh.
DR VLADIMIR BOJKOVIĆ, spec. sci. arh
DANILO MARKOVIĆ, MSc arh.

¹ Naziv/ime investitora

² Naziv objekta koji se gradi

³ Mjesto gradnje, planski dokument, urbanistička parcela, katastarska opština, katastarska parcela

⁴ Idejno rješenje, idejni projekat, glavni projekat, projekat izvedenog stanja, projekat održavanja

⁵ Ime i prezime autora projekta

⁶ Naziv privrednog društva, pravnog lica odnosno preduzetnika koji je izradio tehničku dokumentaciju, adresa

⁷ Ime i prezime odgovornog lica u privrednom društvu ili pravnom licu ili ime i prezime preduzetnika

⁸ Ime i prezime vodećeg projektanta

⁹ Ime i prezime odgovornog projektanta

¹⁰ Ime i prezime saradnika na izradi dijela tehničke dokumentacije

DRUŠTVO ZA PROJEKTOVANJE I DRUGE USLUGE
„INGPOINT“ d.o.o. Nikšić



ADRESA: VUKA KARADŽIĆA bb; INSTITUT CRNE METALURGIJE AD NIKŠIĆ – KANCELARIJA BR. 158; KONTAKT TELEFON: + 382 68 863 465 I
+ 382 67 300 927; E-MAIL: studio@ingpoint.me; PIB: 03395758; PDV: 40/31-03797-8; ŽIRO RAČUN: 520-43188-06(HIPOTEKARNA BANKA)

OBRAZAC 2

Elektronski potpis projektanta	Elektronski potpis revidenta	Elektronski potpis nadležnog organa za izdavanje građevinske dozvole
--------------------------------	------------------------------	-------------------------------------------------------------------------

INVESTITOR¹¹

BILJANA VUJISIĆ

OBJEKAT¹²

POMOĆNI OBJEKAT – OGRADA

LOKACIJA¹³

KP 1151/1 KO RASTOVAC, U ZAHVATU IZMJENA I
DOPUNA PUP-A _GUR-A OPŠTINE NIKŠIĆ

VRSTA TEHNIČKE
DOKUMENTACIJE¹⁴

IDEJNO RJEŠENJE
OPŠTA DOKUMENTACIJA

AUTOR PROJEKTA¹⁵

JELENA MEĐEDOVIĆ, spec. sci. arh

PROJEKTANT¹⁶

"INGPOINT" d.o.o. NIKŠIĆ

ODGOVORNO LICE¹⁷

JELENA MEĐEDOVIĆ, spec. sci. arh

VODEĆI PROJEKTANT¹⁸

JELENA MEĐEDOVIĆ, spec. sci. arh
Lic. br. UPI 09-332/25-3322/2 OD 01.10.2025.

¹¹ Naziv/ime investitora

¹² Naziv objekta koji se gradi

¹³ Mjesto gradnje, planski dokument, urbanistička parcela, katastarska opština, katastarska parcela

¹⁴ Idejno rješenje, idejni projekat, glavni projekat, projekat izvedenog stanja, projekat održavanja

¹⁵ Ime i prezime autora projekta

¹⁶ Naziv privrednog društva, pravnog lica odnosno preduzetnika koji je izradio tehničku dokumentaciju, adresa

¹⁷ Ime i prezime odgovornog lica u privrednom društvu ili pravnom licu ili ime i prezime preduzetnika

¹⁸ Ime i prezime vodećeg projektanta

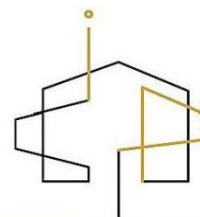

SADRŽAJ IDEJNOG RJEŠENJA

OPŠTA DOKUMENTACIJA.....	4
IZVOD IZ CRPS-A PROJEKTANTA	5
LICENCA PRIVREDNOG DRUŠTVA ZA IZRADU TEHNIČKE DOKUMENTACIJE.....	8
POLISA OSIGURANJA OD PROFESIONALNE ODGOVORNOSTI	11
RJEŠENJE O IMENOVANJU GLAVNOG I ODGOVORNOG INŽENJERA ZA IZRADU INVESTICIONO TEHNIČKE DOKUMENTACIJE – IDEJNOG RJEŠENJA POMOČNOG OBJEKTA – OGRADE.....	15
OBRAZAC 3	16
LICENCA I ČLANSTVO U IKCG GLAVNOG I ODGOVORNOG INŽENJERA	17
OBRAZAC 4	21
TEHNIČKA DOKUMENTACIJA.....	22
UGOVOR SA INVESTITOROM O IZRADI PROJEKTNE DOKUMENTACIJE	23
URBANISTIČKO TEHNIČKI I OSTALI USLOVI.....	27
LIST NEPOKRETNOSTI.....	37
IZJAVA PROJEKTANTA.....	38

DRUŠTVO ZA PROJEKTOVANJE I DRUGE USLUGE
„INGPOINT“ d.o.o. Nikšić



ADRESA: VUKA KARADŽIĆA bb; INSTITUT CRNE METALURGIJE AD NIKŠIĆ – KANCELARIJA BR. 158; KONTAKT TELEFON: +382 68 863 465 I
+382 67 300 927; E-MAIL: studio@ingpoint.me; PIB: 03395758; PDV: 40/31-03797-8; ŽIRO RAČUN: 520-43188-06(HIPOTEKARNA BANKA)

OPŠTA DOKUMENTACIJA

DRUŠTVO ZA PROJEKTOVANJE I DRUGE USLUGE
„INGPOINT“ d.o.o. Nikšić



ADRESA: VUKA KARADŽIĆA bb; INSTITUT CRNE METALURGIJE AD NIKŠIĆ – KANCELARIJA BR. 158; **KONTAKT TELEFON:** +382 68 863 465 I
+382 67 300 927; **E-MAIL:** studio@ingpoint.me; **PIB:** 03395758; **PDV:** 40/31-03797-8; **ZIRO RAČUN:** 520-43188-06(HIPOTEKARNA BANKA)

IZVOD IZ CRPS-A PROJEKTANTA



Crna Gora
Poreska uprava
Sektor za usluge i registraciju
Odsjek za centralni registar privrednih i drugih
subjekata (CRPS)

Ilije Plamenca broj 2
81000, Podgorica, Crna Gora
tel. +38220230858
www.gov.me/poreskauprava

Broj: 02/02-057/2026-76482/2

Podgorica, 23.04.2026 godine

IZVOD IZ CENTRALNOG REGISTRA PRIVREDNIH I DRUGIH SUBJEKATA

Registarski broj: 5 - 0996950 / 001

Datum upisa u Registar: 22.11.2021. godine

PIB: 03395758

Status: Registrovan

DRUŠTVO ZA PROJEKTOVANJE I DRUGE USLUGE "INGPOINT" DOO NIKŠIĆ

Skraćeno poslovno ime: **INGPOINT DOO**

Oblik organizovanja: **Društvo sa ograničenom odgovornošću**

Adresa sjedišta: **VUKA KARADŽIĆA BB (ZGRADA ICM-KANCELARIJA 158), Nikšić, Crna Gora**

Adresa za prijem službene pošte: **VUKA KARADŽIĆA BB (ZGRADA ICM-KANCELARIJA 158), Nikšić, Crna Gora**

Šifra područne jedinice poreskog organa: **400**

Broj telefona: **+38269090001**

Adresa E-pošte: **dobrana@t-com.me**

Pretežna djelatnost: **7112, Inženjerske djelatnosti i tehničko savjetovanje**

Datum donošenja statuta: **16.11.2021**

Datum odluke/ugovora o osnivanju: **16.11.2021**

Način nastanka: **Osnivanje**

Oblik svojine: **Privatna**

Porijeklo kapitala: **Domaći**

Osnovni kapital: **1,00€ (novčani 1,00€; nenovčani 0,00€)**

Spoljno-trgovinsko poslovanje: **DA**

Lica sa vlasničkom ulogom

JMB/Broj ID dokumenta/PIB	Ime i prezime/Poslovno ime	Adresa	Vlasnička uloga	Udio u vlasništvu (%)
Lični podatak zaštićen zakonom	OGNJEN BJELICA	Lični podatak zaštićen zakonom	Osnivač	33,30
Lični podatak zaštićen zakonom	JELENA MEĐEDOVIĆ	Lični podatak zaštićen zakonom	Osnivač	33,30
Lični podatak zaštićen zakonom	VLADIMIR BOJKOVIĆ	Lični podatak zaštićen zakonom	Osnivač	33,40

Lica u društvu

JMB/Broj ID dokumenta/PIB	Ime i prezime/Poslovno ime	Adresa	Uloga	Ovlašćenja u prometu	Način djelovanja
Lični podatak zaštićen zakonom	JELENA MEĐEDOVIĆ	Lični podatak zaštićen zakonom	Izvršni direktor	Neograničena	Pojedinačno
Lični podatak zaštićen zakonom	JELENA MEĐEDOVIĆ	Lični podatak zaštićen zakonom	Ovlašćeni zastupnik	Neograničena	Pojedinačno

Izdato:
23.04.2026 godine u 10:52

DRUŠTVO ZA PROJEKTOVANJE I DRUGE USLUGE
„INGPOINT“ d.o.o. Nikšić

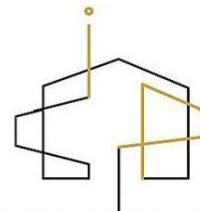

ADRESA: VUKA KARADŽIĆA bb; INSTITUT CRNE METALURGIJE AD NIKŠIĆ – KANCELARIJA BR. 158; KONTAKT TELEFON: +382 68 863 465 I
+ 382 67 300 927; E-MAIL: studio@ingpoint.me; PIB: 03395758; PDV: 40/31-03797-8; ZIRO RAČUN: 520-43188-06(HIPOTEKARNA BANKA)

LICENCA PRIVREDNOG DRUŠTVA ZA IZRADU TEHNIČKE
DOKUMENTACIJE



Crna Gora
Ministarstvo prostornog planiranja,
urbanizma i državne imovine

Adresa: IV proleterske brigade broj 19
81000 Podgorica, Crna Gora
tel: +382 20 446 200
fax: +382 20 446 215

Broj: UPI 09-332/25-3388/2

Podgorica, 02.10.2025. godine

Ministarstvo prostornog planiranja, urbanizma i državne imovine, postupajući po zahtjevu privrednog društva DOO „INGPOINT“ NIKŠIĆ, broj UPI 09-332/25-3388/1 od 30.07.2025. godine, za izdavanje licence za izradu tehničke dokumentacije i izvođenje radova, na osnovu člana 107 Zakona o izgradnji objekata ("Službeni list CG", br. 019/25 od 04.03.2025), člana 15 Uredbe o organizaciji i načinu rada državne uprave ("Službeni list CG", br. 098/23, 102/23, 071/24 i 072/24), člana 7 Pravilnika o bližem načinu i postupku izdavanja i mirovanja licenci za obavljanje djelatnosti u oblasti izgradnje objekata i načinu vođenja registra licenci ("Službeni list CG", br. 042/25 od 30.04.2025), i čl. 18 i 46 stav 1 Zakona o upravnom postupku ("Službeni list CG", br. 56/14, 20/15, 40/16, 37/17), po ovlaštenju ministra broj:15-100/25-6175/2 od 02.08.2025. godine, donosi

R J E Š E N J E

Privrednom društvu **D.O.O. „INGPOINT“ NIKŠIĆ**, izdaje se

LICENCA

za izradu tehničke dokumentacije i izvođenje radova

na period od **pet godina**.

O b r a z l o ž e n j e

Aktom broj UPI 09-332/25-3388/1 od 30.07.2025. godine, ovom ministarstvu, obratilo se privredno društvo DOO „INGPOINT“ NIKŠIĆ, pretežna djelatnost - 7112 - Inženjerske djelatnosti i tehničko savjetovanje, zahtjevom za izdavanje licence za izradu tehničke dokumentacije i izvođenje radova. Uz zahtjev, privredno društvo je priložilo sledeće dokaze:

- 1) rješenje broj UPI 09-332/25-3322/2 od 01.10.2025. godine, kojim je **Jeleni Međedović, specijalisti arhitekture** izdata licenca za izradu tehničke dokumentacije i izvođenje radova u svojstvu odgovornog projektanta i odgovornog inženjera građenja, donijeto od strane Ministarstva prostornog planiranja, urbanizma i državne imovine;
- 2) ugovor o radu sa Jelenom Međedović od 22.11.2021. godine na neodređeno vrijeme;
- 3) rješenje broj UPI 09-332/25-3321/2 od 01.10.2025. godine, kojim je **Andriji Krivokapić, stepen specijaliste (Spec.Sci) građevinarstvo, smjer - konstruktivni** izdata licenca za izradu tehničke dokumentacije i izvođenje radova u svojstvu

- odgovornog projektanta i odgovornog inženjera građenja, donijeto od strane Ministarstva prostornog planiranja, urbanizma i državne imovine;
- 4) ugovor o radu sa Andrijom Krivokapićem od od 01.06.2022. godine na neodređeno vrijeme;
 - 5) izvod iz Centralnog registra privrednih subjekata, registarski broj 5 - 0996950 / 001, **izvršni direktor Jelena Međedović.**

Ministarstvo prostornog planiranja, urbanizma i državne imovine, razmotrilo je podnijeti zahtjev sa priloženom dokumentacijom i odlučilo kao u dispozitivu rješenja, a ovo iz sledećih razloga:

Naime, članom 156 stav 1 Zakona o izgradnji objekata propisano je da je privredno društvo, pravno lice odnosno preduzetnik, kao i fizičko lice koje je, do stupanja na snagu zakona steklo licencu u oblasti izgradnje objekata, dužno je da u roku od šest mjeseci od dana stupanja na snagu ovog zakona pribavi licencu u skladu sa pomenutim zakonom.

Odredbom člana 76 stav 1 Zakona o izgradnji objekata propisano je da djelatnost izrade tehničke dokumentacije može da obavlja projektant koji ima najmanje jednog zaposlenog licenciranog arhitektu odnosno licenciranog inženjera po vrsti projekta iz člana 9 stav 2 ovog zakona koji izrađuje.

Nadalje, članom 84 stav 1 istog zakona propisano je da djelatnost građenja objekta obavlja izvođač radova koji ima najmanje jednog zaposlenog licenciranog arhitektu odnosno licenciranog inženjera građenja po vrsti radova.

Članom 107 stav 6 prethodno navedenog zakona propisuje se da se licenca za privredno društvo, pravno lice odnosno preduzetnika izdaje se na period od pet godina.

Shodno članu 7 Pravilnika o bližem načinu i postupku izdavanja i mirovanja licenci za obavljanje djelatnosti u oblasti izgradnje objekata i načinu vođenja registra licenci ("Službeni list CG", br. 042/25 od 30.04.2025), propisano je da se uz zahtjev za izradu tehničke dokumentacije i izvođenje radova za projektanta i izvođača radova podnosi: 1) Izvod iz Centralnog registra privrednih subjekata; 2) dokaz da ima najmanje jednog zaposlenog licenciranog arhitektu, odnosno inženjera; 3) licencu za licenciranog arhitektu, odnosno inženjera.

Postupajući po predmetnom zahtjevu, Ministarstvo je, na osnovu raspoloživih dokaza, utvrdilo da su ispunjeni uslovi propisani Zakonom i Pravilnikom, i odlučilo kao u dispozitivu rješenja.

UPUTSTVO O PRAVNOJ ZAŠTITI: Protiv ovog rješenja može se pokrenuti upravni spor tužbom kod Upravnog suda, u roku od 20 dana od dana prijema istog.

OVLAŠĆENO SLUŽBENO LICE

Petar Vučinić



DRUŠTVO ZA PROJEKTOVANJE I DRUGE USLUGE
„INGPOINT“ d.o.o. Nikšić



ADRESA: VUKA KARADŽIĆA bb; INSTITUT CRNE METALURGIJE AD NIKŠIĆ – KANCELARIJA BR. 158; KONTAKT TELEFON: +382 68 863 465 I
+382 67 300 927; E-MAIL: studio@ingpoint.me; PIB: 03395758; PDV: 40/31-03797-8; ZIRO RAČUN: 520-43188-06(HIPOTEKARNA BANKA)

POLISA OSIGURANJA OD PROFESIONALNE ODGOVORNOSTI

POLISA - RAČUN POL-00318426

Zastupnik:	Ristić Slavica, 81-002		
Ugovarač			
Naziv	DRUŠTVO ZA PROJEKTOVANJE I DRUGE USLUGE "INGPOINT" DOO	MB	03395758
Adresa	VUKA KARADŽIĆA (ZGRADA ICM-KANCELARIJA BB, 81400 NIKŠIĆ_GRAD, Crna Gora	Telefon	0038269090001
Trajanje:	Godišnje osiguranje		
Period osiguranja	17.11.2025 (24:00) - 17.11.2026 (24:00)	Period obračuna	17.11.2025 - 17.11.2026

Predmet osiguranja: Profesionalna odgovornost projektanata: Osiguranje pokriva odštetne zahtjeve naručioca usluga ili trećih lica, uključujući i direktne finansijske gubitke/štete, koji su posljedica stručne greške osiguranika koji posjeduje licencu projektanta i izvođača radova izdatu od strane Ministarstva prostornog planiranja, urbanizma i državne imovine broj: UPI 09-332/25-3388/2, pri obavljanju djelatnosti izrade projektne (tehničke) dokumentacije, a za koje osiguranik odgovara na osnovu zakona u skladu sa uslovima osiguranja.

Vrsta projektovanja: Arhitektonsko
Planirani godišnji prihod: 50000€

Vrsta osiguranja:	Osiguranje od projektantske odgovornosti	Šifra:	1310
-------------------	------------------------------------------	--------	------

Osiguranik

Naziv	DRUŠTVO ZA PROJEKTOVANJE I DRUGE USLUGE "INGPOINT" DOO	MB	03395758
Adresa	VUKA KARADŽIĆA (ZGRADA ICM-KANCELARIJA BB, 81400 NIKŠIĆ_GRAD, Crna Gora	Telefon	0038269090001

Suma osiguranja

Uloga	Način ugovaranja	Iznos
Jedinstvena suma osiguranja	Na sumu osiguranja	100.000,00

Franšiza

Franšiza	Odbitna franšiza iznosi 10% od priznate štete ali najmanje 500 EUR
----------	--------------------------------------------------------------------

Obračun za predmet

Premija	
	270,00
Popust za jednokratno plaćanje premije	-27,00
Popust za posljednje tri osiguravajuće godine bez šteta	-24,30
Ukupna premija bez poreza	218,70
Porez na premiju	19,68
Ukupna premija sa porezom	238,38

Osiguravajuće pokriće važi za područje Crne Gore

Osiguranje je zaključeno bez garantnog roka

Osiguranje je zaključeno u skladu sa Opštim uslovima za osiguranje odgovornosti projektanata koji su usvojeni 24.05.2018.god. (OU-ODPRK-05/18) i koji su sastavni dio ugovora o osiguranju.

Osiguranje je zaključeno u skladu sa Klauzulom za isključenje odgovornosti u slučaju pandemije koja je usvojena dana 23.02.2021. godine (KL-ISKPAND-02/21) i koja je sastavni dio polise osiguranja.

Ugovarač osiguranja svojim potpisom potvrđuje da mu je blagovremeno, prije zaključenja ugovora, uručen Predugovorni dokument sa ključnim informacijama o proizvodu (KI ODG_PROJ 01/24).

Ugovarač osiguranja u svakom trenutku može preuzeti elektronsku kopiju Predugovornog dokumenta sa ključnim informacijama na sajtu društva (<https://www.sava.co.me/me-me/dokumenti>).

Ukupna isplata odšteta za sve osigurane slučajeve koji se dese u jednoj godini limitirana je iznosom sume osiguranja (godišnji agregat)

POLISA: POL-00318426

Datum štampe: 03.11.2025 12:43

Strana 1

Akcionarsko društvo Sava osiguranje. Adresa sjedišta: ul. Svetlane Kane Radević br.1. 81000 Podgorica, Crna Gora; E-mail: info@sava.co.me; Website: www.sava.co.me

Call centar: +382 (0) 20 40 30 20 Žiro račun: Nlb banka 530-12245-41, Erste banka 540-394-30, Hipotekarna banka 520-528105-61

PDV: 30/31-04077-8 M.B. 02303388 CRPS reg. br. 40004670

Predmet osiguranja: Odgovornost prema trećim licima: Osigurava se profesionalna odgovornost osiguranika koji posjeduje licencu projektanta i izvođača radova izdatu od strane Ministarstva prostornog planiranja, urbanizma i državne imovine broj: UPI 09-332/25-3388/2, zbog stručne greške kod građenja objekata odnosno izvođenja pojedinih radova na građenju objekta, koja se manifestuje odnosno ima za posljedicu tjelesne povrede, oboljenje ili smrt trećih lica (povreda lica), oštećenje, uništenje ili nestanak stvari trećih lica (oštećenje stvari) i/ili direktne finansijske gubitke/štete koje proizilaze iz povrede lica i oštećenja stvari.

U svrhu ovog proširenja naručioci usluge - investitori se smatraju trećim licem.

Broj zaposlenih lica: 2 (4741697)

Karakteristike	Vrijednost	Valuta/Jed. mere
Opis pojedinačne djelatnosti	Svi vidovi građevinarstva (visokogradnja, niskogradnja, završni radovi u građevinarstvu)	
Vrsta osiguranja:	Osiguranje od opšte (zakonske) odgovornosti	Šifra: 1301
Osiguranik		
Naziv	DRUŠTVO ZA PROJEKTOVANJE I DRUGE USLUGE "INGPOINT" DOO	MB 03395758
Adresa	VUKA KARADŽIĆA (ZGRADA ICM-KANCELARIJA BB, 81400 NIKŠIĆ_GRAD, Crna Gora	Telefon 0038269090001
Suma osiguranja		
Uloga	Način ugovaranja	Iznos
Jedinstvena suma osiguranja	Na sumu osiguranja	100.000,00
Franšiza		
Franšiza	Učešće osiguranika u šteti iznosi 10% od odštete, a najmanje 250,00 Eur.	
Obračun za predmet		
Premija		263,00
Komercijalni popust		-49,23
Doplatak za jedinstvenu sumu osiguranja od 100.000 Eur		78,90
Popust za jednokratno plaćanje premije		-34,19
Ukupna premija bez poreza		258,48
Porez na premiju		23,26
Ukupna premija sa porezom		281,74
Teritorijalno pokriva Crna Gora.		
Osiguravajućim pokrićem nisu obuhvaćene indirektno štete/gubici kao što su izgubljena dobit, prekid rada i ostali slični zahtjevi za (drugu) posrednu štetu.		
Osiguranje je zaključeno u skladu sa Opštim uslovima za osiguranje od odgovornosti koji su usvojeni 29.07.2010.godine (OU-ODG-07/10) i koji su sastavni dio ugovora o osiguranju.		
Osiguranje je zaključeno u skladu sa Klauzulom za isključenje odgovornosti u slučaju pandemije koja je usvojena dana 23.02.2021.godine (KL-ISKPAND-02/21) i koja je sastavni dio polise osiguranja.		
Ugovarač osiguranja svojim potpisom potvrđuje da mu je blagovremeno, prije zaključenja ugovora, uručen Predugovorni dokument sa ključnim informacijama o proizvodu (KI O_ODG 01/24).		
Ugovarač osiguranja u svakom trenutku može preuzeti elektronsku kopiju Predugovornog dokumenta sa ključnim informacijama na sajtu društva (https://www.sava.co.me/me-me/dokumenti).		
Godišnji agregat šteta je jednak sumi osiguranja.		

UKUPAN OBRAČUN

Ukupna premija bez poreza	477,18
Porez na premiju	42,94
Ukupna premija sa porezom	520,12
Način plaćanja	U cjelosti

Sve međusobne nesporazume stranke će rješavati mirnim putem, a u slučaju spora ugovaraju nadležnost suda u Podgorici.

Ugovorne strane su saglasne da ukoliko osiguranik ostvari pravo na naknadu štete, osiguravač ima pravo da dug po toj ili nekoj drugoj polisi odbije od iznosa obračunate štete.

POLISA: POL-00318426

Datum štampe: 03.11.2025 12:43

Akcionarsko društvo Sava osiguranje. Adresa sjedišta: ul. Svetlane Kane Radević br.1. 81000 Podgorica, Crna Gora; E-mail: info@sava.co.me; Website: www.sava.co.me

Call centar: +382 (0) 20 40 30 20 Žiro račun: Nlb banka 530-12245-41, Erste banka 540-394-30, Hipotekarna banka 520-528105-61

PDV: 30/31-04077-8 M.B. 02303388 CRPS reg. br. 40004670

Strana 2 od 3

Polisa se smatra računom. Oslobođeni plaćanja PDV-a po članu 27. zakona o PDV-u. Osiguravač zadržava pravo ispravke računске ili neke druge greške učinjene od strane zastupnika. Obaveza osiguravača iz ugovora o osiguranju počinje po isteku 24-og časa dana koji je u ugovoru o osiguranju naveden kao početak osiguranja, ali nikako prije isteka 24-og časa dana kada je Ugovarač osiguranja uplatio ugovorenu premiju u cjelosti ili prvu ratu premije osiguranja, a prestaje 24-og časa onog dana koji je u ugovoru označen kao istek osiguranja.

Na međusobne odnose ugovarača osiguranja/osiguranika i osiguravača koji nijesu definisani ugovorom o osiguranju primjenjuju su odredbe Zakona o obligacionim odnosima.

Potpisom polise ugovarač osiguranja potvrđuje da je primio Uslove zaključenog osiguranja.

Sankcijska klauzula: Osiguravač nije dužan pružiti pokriće, platiti nijednu štetu, niti dati bilo kakvu naknadu, ukoliko bi pružanje takvog pokrića, plaćanje štete ili davanje naknade izložilo osiguravača bilo kakvim sankcijama, zabranama ili ograničenjima po rezolucijama Ujedinjenih nacija ili trgovinskim i/ili ekonomskim sankcijama, zakonima i direktivama bilo koje jurisdikcije koja se primjenjuje na osiguravača.

Polisa je važeća bez pečata Osiguravača.

Ugovarač osiguranja je dužan da plati premiju u cjelosti prilikom zaključenja ugovora o osiguranju.

Osiguravač: 

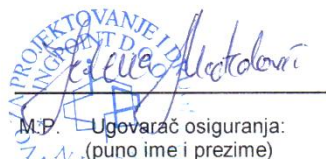
M.P. Ugovarač osiguranja:
(puno ime i prezime)

Podružnica Nikšić, Podružnica Nikšić, 03.11.2025

POLISA: POL-00318426

Na osnovu statuta i Zakona o uređenju prostora i izgradnji objekata (Sl. list CG 19/25) donosim sljedeće:

RJEŠENJE O IMENOVANJU GLAVNOG I ODGOVORNOG INŽENJERA ZA IZRADU
INVESTICIONO TEHNIČKE DOKUMENTACIJE – IDEJNOG RJEŠENJA POMOĆNOG
OBJEKTA – OGRADE

Objekat: POMOCNI OBJEKAT – OGRADA

Mjesto: KP 1151/1 KO RASTOVACU ZAHVATU IZMJENA I DOPUNA PROSTORNOG
URBANISTIČKOG PLANA – GENERALNA URBANISTIČKA RAZRADA OPŠTINE NIKŠIĆ

Investitor: BILJANA VUJISIC

Za vodećeg projektanta izrade investiciono- tehničke dokumentacije imenujem:

JELENA MEĐEDOVIĆ, spec. sci. arh. „INGPOINT“ d.o.o., Nikšić

Za odgovornog projektanta djela investiciono-tehničke dokumentacije imenujem:

1. PROJEKAT ARHITEKTURE:

JELENA MEĐEDOVIĆ, spec. sci. arh. „INGPOINT“ d.o.o. Nikšić

Radnik određen ovim Rješenjem ispunjava uslove u pogledu stručne spreme i prakse predviđene zakonom.

U Nikšiću,
maj 2026. god.

„INGPOINT“ d.o.o. Nikšić
Izvršni direktor:

Jelena Međedović



.....

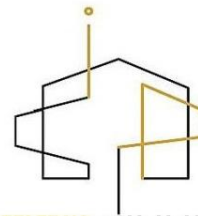

OBRAZAC 3

PODACI O PROJEKTANTIMA

NAZIV OBJEKTA	PROJEKTANT ¹	VODEĆI PROJEKTANT ²
POMOĆNI OBJEKAT – OGRADA	„INGPOINT“ d.o.o. Nikšić Lic. Br. UPI 09-332/25-3388/2 od 02.10.2025. Tel: +382 68 863 465 e-mail:studio@ingpoint.me	Jelena Međedović, spec.sci.arh. Licenca br. UPI 09-332/25- 3388/2 od 01.10.2025.

DJELOVI TEHNIČKE DOKUMENTACIJE		
PROJEKAT ³	PROJEKTANT ⁴	ODGOVORNI PROJEKTANT ⁵
IDEJNO RJEŠENJE FAZA ARHITEKTURE	„INGPOINT“ d.o.o. Nikšić Lic. Br. UPI 09-332/25-3388/2 od 02.10.2025. Tel: +382 68 863 465 e-mail:studio@ingpoint.me	Jelena Međedović, spec.sci.arh. Licenca br. UPI 09-332/25- 3388/2 od 01.10.2025.

U Nikšiću, MAJ 2026.

„INGPOINT“ d.o.o. Nikšić
Izvršni direktor:
Jelena Međedović

¹ Naziv privrednog društva, pravnog lica, odnosno preduzetnika koji je izradio tehničku dokumentaciju, broj licence, adresa, telefon, e-mail

² Ime i prezime vodećeg projektanta,

³ Dio tehničke dokumentacije (arhitektonski projekat, građevinski projekat, elektrotehnički projekat,.....)

⁴ Naziv privrednog društva, pravnog lica odnosno preduzetnika koji je izradio dio tehničke dokumentacije, broj licence, adresa, telefon, e-mail

⁵ Ime i prezime odgovornog projektanta dijela tehničke dokumentacije

DRUŠTVO ZA PROJEKTOVANJE I DRUGE USLUGE
„INGPOINT“ d.o.o. Nikšić

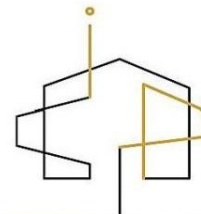

ADRESA: VUKA KARADŽIĆA bb; INSTITUT CRNE METALURGIJE AD NIKŠIĆ – KANCELARIJA BR. 158; KONTAKT TELEFON: +382 68 863 465 I
+382 67 300 927; E-MAIL: studio@ingpoint.me; PIB: 03395758; PDV: 40/31-03797-8; ŽIRO RAČUN: 520-43188-06(HIPOTEKARNA BANKA)

LICENCA I ČLANSTVO U IKCG GLAVNOG I ODGOVORNOG
INŽENJERA



Crna Gora
Ministarstvo prostornog planiranja,
urbanizma i državne imovine

Adresa: IV proleterske brigade broj 19
81000 Podgorica, Crna Gora
tel: +382 20 446 200
fax: +382 20 446 215

Broj: UPI 09-332/25-3322/2

Podgorica, 01.10.2025. godine

Ministarstvo prostornog planiranja, urbanizma i državne imovine, postupajući po zahtjevu Međedović Jelene, broj UPI 09-332/25-3322/1 od 29.07.2025. godine, za izdavanje licence za izradu tehničke dokumentacije i izvođenje radova, na osnovu člana 107 Zakona o izgradnji objekata ("Službeni list CG", br. 019/25 od 04.03.2025), člana 15 Uredbe o organizaciji i načinu rada državne uprave ("Službeni list CG", br. 098/23, 102/23, 071/24 i 072/24), člana 3 Pravilnika o bližem načinu i postupku izdavanja i mirovanja licenci za obavljanje djelatnosti u oblasti izgradnje objekata i načinu vođenja registra licenci ("Službeni list CG", br. 042/25 od 30.04.2025), Stručnog uputstva broj: 06-333/25-6008/1 od 08.05.2025. godine i čl. 18 i 46 stav 3 Zakona o upravnom postupku ("Službeni list CG", br. 56/14, 20/15, 40/16, 37/17), po ovlaštenju ministra broj: 15-100/25-6175/2 od 02.08.2025. godine, donosi

R J E Š E N J E

Međedović Jelena specijalisti arhitekture, iz Nikšića, izdaje se

LICENCA

za izradu tehničke dokumentacije i izvođenje radova u svojstvu odgovornog projektanta i odgovornog inženjera građenja

na neodređeno vrijeme.

O b r a z l o ž e n j e

Aktom broj UPI 09-332/25-3322/1 od 29.07.2025. godine, ovom ministarstvu, obratila se Međedović Jelena, zahtjevom za izdavanje licence za izradu tehničke dokumentacije i izvođenje radova. Uz zahtjev je dostavljena sledeća dokumentacija: kopija lične karte; rješenje Ministarstva ekologije, prostornog planiranja i urbanizma, broj UPI 072/7-137/2 od 26.05.2021. godine, kojim se Međedović Jelena specijalisti arhitekture, izdaje licenca ovlašćenog inženjera za obavljanje djelatnosti izrade tehničke dokumentacije i građenje objekta; potvrda o članstvu u Inženjerskoj komori Crne Gore, broj 05-3828 od 10.12.2024. godine.

Ministarstvo prostornog planiranja, urbanizma i državne imovine, razmotrilo je podnijeti zahtjev sa priloženom dokumentacijom, te je izvršen uvid u rješenje Ministarstva ekologije, prostornog planiranja i urbanizma, pravnog prethodnika ovog ministarstva, broj UPI 072/7-137/2 od 26.05.2021. godine, i odlučilo kao u dispozitivu rješenja, a ovo iz sledećih razloga:

Naime, članom 156 stav 1 Zakona o izgradnji objekata propisano je da je privredno društvo, pravno lice odnosno preduzetnik, kao i fizičko lice koje je, do stupanja na snagu zakona steklo licencu u oblasti izgradnje objekata, dužno je da u roku od šest mjeseci od dana stupanja na snagu ovog zakona pribavi licencu u skladu sa pomenutim zakonom.

Odredbom člana 78 stav 2 Zakona o izgradnji objekata propisano je da rukovođenje izradom dijela tehničke dokumentacije, u svojstvu odgovornog projektanta, može da vrši licencirani arhitekta odnosno licencirani inženjer odgovarajuće struke, dok je stavom 3 propisano da licencirani arhitekta odnosno licencirani inženjer iz st. 1 i 2 ovog člana može da bude fizičko lice koje posjeduje najmanje VIII nivo kvalifikacije obrazovanja i najmanje tri godine radnog iskustva na stručnim poslovima izrade tehničke dokumentacije i/ili građenja objekta, položen stručni ispit i koje je upisano u registar iz člana 122 zakona.

Nadalje, članom 85 st. 1, 2 i 3 istog zakona propisano je da rukovodilac građenja može da bude licencirani arhitekta, licencirani građevinski inženjer, licencirani inženjer elektrotehnike ili licencirani mašinski inženjer. Izvođenje dijela radova, u svojstvu odgovornog inženjera građenja može da vrši licencirani arhitekta odnosno licencirani inženjer odgovarajuće struke. Licencirano lice iz st. 1 i 2 ovog člana može da bude fizičko lice koje posjeduje najmanje VIII nivo kvalifikacije obrazovanja i najmanje tri godine radnog iskustva na stručnim poslovima izrade tehničke dokumentacije i/ili građenja objekta, položen stručni ispit i koji je upisan u registar iz člana 122 zakona.

Članom 107 stav 7 prethodno navedenog zakona propisuje se da se licenca za fizičko lice izdaje na neodređeno vrijeme.

Članom 157 propisano je da lica koja su položila stručni ispit, po propisima koji su bili na snazi u vrijeme njihovog polaganja odnosno stekla ovlaštenje ili licencu u oblasti izgradnje objekta, nijesu obavezni da polažu stručni ispit u skladu sa ovim zakonom.

Shodno članu 3 Pravilnika o bližem načinu i postupku izdavanja i mirovanja licenci za obavljanje djelatnosti u oblasti izgradnje objekata i načinu vođenja registra licenci ("Službeni list CG", br. 042/25 od 30.04.2025), propisano je da se uz zahtjev za izdavanje licence za izradu tehničke dokumentacije i izvođenje radova za odgovornog projektanta i odgovornog inženjera građenja podnosi: 1) fotokopija lične karte, odnosno pasoša; 2) dokaz o stručnoj spremi 3) dokaz o najmanje tri godine radnog iskustva na stručnim poslovima izrade tehničke dokumentacije i/ili građenja objekta 4) dokaz o položenom stručnom ispitu i 5) dokaz da je upisan u registar Komore arhitekata i planera Crne Gore, odnosno Inženjerske komore Crne Gore.

U cilju praktične primjene novih zakonskih rješenja Ministarstvo prostornog planiranja, urbanizma i državne imovine dalo je Stručno uputstvo br. 06-333/25-6008/1 od 08.05.2025. godine, u kojem je navedeno da licence za izradu tehničke dokumentacije i/ili građenje objekata, kao i licence za reviziju tehničke dokumentacije i stručni nadzor izdate fizičkim licima po propisima koji su važili do donošenja Zakona o izgradnji objekata, treba usklađivati sa licencama propisanim pomenutim zakonom odnosno Pravilnikom o bližem načinu i postupku izdavanja, mirovanja i oduzimanja licenci za obavljanje djelatnosti u oblasti izgradnje objekata i načinu vođenja registra licenci. Navedeno usklađivanje treba vršiti na osnovu licence izdate po propisima koji su važili do donošenja Zakona odnosno Pravilnika, izvršenog uvida u dokumentaciju dostupnu u Arhivi Ministarstva, kao i dokaza da je fizičko lice upisano u registar Komore arhitekata i planera Crne Gore odnosno Inženjerske komore Crne Gore.

Postupajući po predmetnom zahtjevu, Ministarstvo je, na osnovu raspoloživih dokaza, utvrdilo da su ispunjeni uslovi propisani Zakonom i Pravilnikom, i odlučilo kao u dispozitivu rješenja.

UPUTSTVO O PRAVNOJ ZAŠTITI: Protiv ovog rješenja može se pokrenuti upravni spor tužbom kod Upravnog suda, u roku od 20 dana od dana prijema istog.

OVLAŠĆENO SLUŽBENO LICE
Petar Vučinić



Na osnovu člana 124 Zakona o uređenju prostora ("Službeni list Crne Gore", br. 019/25, 028/25 i 049/25), i evidencije
Registra članova Komore arhitekata i planera Crne Gore izdaje se

POTVRDA O ČLANSTVU

MEĐEDOVIĆ JELENA

IME I PREZIME

Nikšić

MJESTO ROĐENJA

ARHITEKTA

STRUČNA KVALIFIKACIJA



ČLAN KOMORE OD
13.05.2021.

ČLANSTVO VAŽI DO
31.12.2026.

Podgorica, 02.02.2026.



PREDSJEDNIK KOMORE
mr Novica Mitrović

Potvrda je elektronski generisana i validna je bez potpisa i pečata.
Validnost potvrde provjerite skeniranjem QR koda (www.kaipcg.me).

Dokument generisan: 02.02.2026. u 10:39 | ID: agvtJxnVpJOnZNF1

OBRAZAC 4

IZJAVA ODGOVORNOG PROJEKTANTA DA JE TEHNIČKA DOKUMENTACIJA IZRAĐENA
U SKLADU SA VAŽEĆIM PROPISIMA

OBJEKAT¹

POMOĆNI OBJEKAT – OGRADA

LOKACIJA²

KP 1151/1 KO RASTOVAC U
ZAHVATU IZMJENA I DOPUNA PUP-
GUR-A OPŠTINE NIKŠIĆ

VRSTA TEHNIČKE DOKUMENTACIJE³

IDEJNO RJEŠENJE

ODGOVORNI PROJEKTANT⁴

JELENA MEĐEDOVIĆ, spec. sci. arh.,
Lic. br. UPI 09-332/25-3322/2 od 01.10.2025.

IZJAVLJUJEM

Da je dio tehničke dokumentacije: IDEJNO RJEŠENJE POMOĆNOG OBJEKTA – OGRADE urađeno u skladu sa:

- Zakonom o izgradnji objekata i podzakonskim aktima donešenim na osnovu navedenog zakona;
- urbanističko-tehničkim uslovima;
- posebnim propisima koji direktno ili na drugi način utiču na osnovne uslove za objekte;
- pravilima struke.

Pod krivičnom i materijalnom odgovornošću izjavljujemo da su svi podaci navedeni u ovoj izjavi istiniti.

(elektronski potpis odgovornog projektanta)

JELENA MEĐEDOVIĆ
za projektanta odgovorno lice (ime)

(elektronski potpis odgovornog lica)

NIKŠIĆ, MAJ 2026.
(mjesto i datum)

¹ Naziv projektovanog objekta

² Mjesto gradnje, planski dokument, urbanistička parcela, katastarska opština, katastarska parcela

³ Idejno rješenje, idejni projekat, glavni projekat, projekat izvedenog stanja, projekat održavanja

⁴ Ime i prezime odgovornog projektanta

DRUŠTVO ZA PROJEKTOVANJE I DRUGE USLUGE
„INGPOINT“ d.o.o. Nikšić

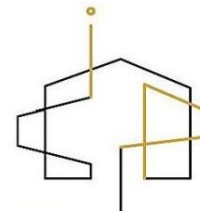

ADRESA: VUKA KARADŽIĆA bb; INSTITUT CRNE METALURGIJE AD NIKŠIĆ – KANCELARIJA BR. 158; KONTAKT TELEFON: +382 68 863 465 I
+382 67 300 927; E-MAIL: studio@ingpoint.me; PIB: 03395758; PDV: 40/31-03797-8; ZIRO RAČUN: 520-43188-06(HIPOTEKARNA BANKA)

TEHNIČKA DOKUMENTACIJA

DRUŠTVO ZA PROJEKTOVANJE I DRUGE USLUGE
„INGPOINT“ d.o.o. Nikšić

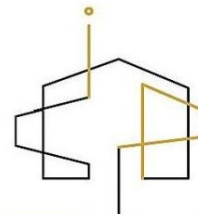

ADRESA: VUKA KARADŽIĆA bb; INSTITUT CRNE METALURGIJE AD NIKŠIĆ – KANCELARIJA BR. 158; KONTAKT TELEFON: +382 68 863 465 I
+382 67 300 927; E-MAIL: studio@ingpoint.me; PIB: 03395758; PDV: 40/31-03797-8; ZIRO RAČUN: 520-43188-06(HIPOTEKARNA BANKA)

UGOVOR SA INVESTITOROM O IZRADI PROJEKTNE
DOKUMENTACIJE

U G O V O R

O IZRADI TEHNIČKE DOKUMENTACIJE

Zaključen dana 15.05.2026. godine, u Nikšiću između:

1. "INGPOINT" d.o.o. Nikšić, ul. Vuka Karadžića bb (ICM-kancelarija br. 158) Nikšić, PIB 03395758, koga zastupa Jelena Međedović, u daljnjem tekstu IZVRŠILAC usluga,
- i
2. VUJISIĆ BILJANA, u daljem tekstu NARUČILAC usluga.

I PREDMET UGOVORA

Član 1

Ugovorene strane su saglasne da će Izvršilac izraditi ili organizovati izradu IDEJNOG RJEŠENJA POMOĆNOG OBJEKTA – OGRADE NA KATASTARSKOJ PARCELI 1151/1 KO RASTOVAC U ZAHVATU IZMJENA I DOPUNA PUP-GUR-A OPŠTINE NIKŠIĆ, a naručilac se obavezuje da će platiti usluge izvršiocu, a sve u skladu sa prihvaćenom ponudom.

Član 2

Saradnja iz predhodnog člana bliže obuhvata:

Naručilac i Izvršilac će saradivati u toku procesa izrade Idejnog rješenja i Glavnog projekta na način što će:

- Naručilac izvršiti sve prethodne radnje i pribaviti dokumenta (geodetski snimak terena, urbanističko-tehničke uslove, kao i druge uslove i saglasnosti neophodne za realizaciju projekta).
- Izvršilac će blagovremeno obavještavati Naručioca o napretku u realizaciji projekta prema sadržaju i obimu i sa odgovarajućim kvalitetom u skladu sa ovim Ugovorom, Projektnim zadatkom, građevinskim normama, pravilnicima i propisima važećim na teritoriji Crne Gore.

II ROKOVI

Član 3

Rok za izradu Projektne dokumentacije po ovom Ugovoru iznosi 2 (dva) mjeseca od dana konačno definisanog koncepta, ovjerenog od strane investitora.

III CIJENA

Član 4

Ugovorene strane su se saglasile da se vrijednost izrade dokumentacije po ovom Ugovoru obračunava po prihvaćenoj ponudi od strane investitora. Ugovorne strane su saglasne da svaka promjena ulaznih podataka može uticati na konačnu cijenu usluge.

Član 5

Plaćanje po Ugovoru se vrši u eurima na račun izvršioca usluga na osnovu dostavljenih profaktura naručiocu.

Član 6

U cijenu ugovora nijesu uključeni iznosi koji treba da se plaćaju ovlašćenim organima državne vlasti i lokalne samouprave i organizacijama koje izdaju TU i Saglasnosti, kao ni eventualne nove faze projekta (Enterijer, Elaborat zaštite na radu, Protivpožarni i slično) a koji mogu da zatraže ili zahtjevaju Naručilac ili nadležni državni organi. U slučaju novonastalih faza projekta, Ugovorene strane se obavezuju sporazumnom dogovoru i izvršenju obaveza, što može da se reguliše aneksom ovog Ugovora.

IV UNAPREĐENJE SARADNJE

Član 7

Ugovorene strane su se obavezale ovim Ugovorom da stalno preduzimaju mjere za unapređivanje kooperativnog odnosa, usavršavaju tehnologije rada, i sl.

Član 8

Ugovorene strane su saglasne da će, shodno obimu i sadržaju svih poslova koje su predmet ovog ugovora angažovati se do punog obima i štiti interese obje strane.

V ZAVRŠNE ODREDBE

Član 9

Eventualna sporna pitanja ugovorene strane će nastojati da riješe sporazumno, a u protivnom priznaju nadležnost suda u Nikšiću.

Član 10

Ugovorene strane ne snose odgovornost za neizvršavanje ili neodgovarajuće izvršavanje svojih obaveza po ovom Ugovoru, ako je ono izazvano djelovanjem više sile. Okolnosti koje više sile predstavljaju vanredne okolnosti, koje ne mogu da se spriječe u datim uslovima, koje ne mogu da budu kontrolisane od strane Projektanta i (ili) Naručioca i koje nisu povezane sa njihovim djelovanjem.

Član 11

Ovaj Ugovor je sačinjen u 4 (četiri) istovjetna primjerka , od kojih svaki potpisnik dobija po dva primjerka.

Član 12

Ovaj Ugovor stupa na snagu danom obostranog potpisivanja.

Član 13

Ovaj Ugovor je zaključen na određeno vrijeme predviđenim rokom ovim Ugovorom (član 3) i može se raskinuti sporazumno ili jednostrano uz prethodnu najavu svake ugovorene strane najmanje petnaest dana unaprijed. U slučaju raskida Ugovora ugovorene strane se obavezuju da započete poslove završe i izmire preuzete obaveze.

<p>IZVRŠILAC usluga "INGPOINT" d.o.o. Nikšić</p> <p><i>Jelena Međedović</i></p>  	<p>NARUČILAC usluga, Biljana Vujišić</p> <p><i>Biljana Vujišić</i></p>
-------------------------------------------------------------------------------------------------------------------------------------------------------------------------------------------------------------------------------------------------------------	----------------------------------------------------------------------------

URBANISTIČKO - TEHNIČKI USLOVI

1	<p>Crna Gora OPŠTINA NIKŠIĆ Sekretarijat za uređenje prostora i zaštitu životne sredine UP/Io br. 07-350-1487 Nikšić 06. 11. 2025. godine</p>	
2	<p>Sekretarijat za uređenje prostora i zaštitu životne sredine, na osnovu člana 74 stav 5 i 11 Zakona o planiranju prostora i izgradnji objekata („Sl. list CG“ br. 64/17, 44/18, 11/19, 82/20, 86/22 i 04/23), člana 143 stav 2 i 3 Zakona o uređenju prostora („Sl. list CG“ br. 19/25), Uredbe o povjeravanju dijela poslova Ministarstva prostornog planiranja, urbanizma i državne imovine jedinicama lokalne samouprave (»Službeni list Crne Gore« br. 012/24 od 15. 02. 2024, 073/24 od 31. 07. 2024, 128/24 od 31. 12. 2024), Pravilnika o obrascu za izdavanje urbanističko tehničkih uslova Pravilnika o obrascu za izdavanje urbanističko tehničkih uslova („Sl. list CG“ br. 70/17), Odluke o postavljanju odnosno građenju i uklanjanju pomoćnih objekata na teritoriji Opštine Nikšić (»Službeni list Crne Gore« Opštinski propisi broj 01/14, 022/16 i 045/20), Odluke o donošenju Izmjena i dopuna Prostorno – urbanističkog plana Opštine Nikšić („Sl. list Crne Gore br. 72/24) i podnietog zahtjeva Vujisić Biljana iz Nikšića, izdaje:</p>	
3	<p>URBANISTIČKO-TEHNIČKE USLOVE za izradu tehničke dokumentacije</p>	
4	<p>Za izvođenje radova na podizanju pomoćnog objekta-ograde na lokaciji Grudska Mahala, koju čini katastarska parcela broj 1151/1 KO Rastovac, u zahvatu Izmjena i dopuna Prostornog urbanističkog plana Opštine Nikšić-Generalna urbanistička razrada.</p>	
5	PODNOŠILAC ZAHTJEVA:	Vujisić Biljana
6	<p>POSTOJEĆE STANJE</p> <p>Opis lokacije - izvod iz planskog dokumenta Vujisić Biljana je vlasnik katastarske parcele broj 1151/1 KO Nikšić, površine 2128,00 m², po listu nepokretnosti 1089-prepis, obimu prava 1/1.</p> <p>Predmetna katastarska parcela broj 1151/1 KO Nikšić po kulturi je livada 3. klase.</p>	
7	<p>PLANIRANO STANJE</p>	
7.1.	<p>Namjena parcele odnosno lokacije</p> <p>Predmetna lokacija se nalazi se u obuhvatu Izmjena i dopuna Prostornog urbanističkog plana Opštine Nikšić-Generalna urbanistička razrada, u III (trećoj) građevinskoj zoni, a predviđena namjena površina u ovoj zoni je: poljoprivredne površine-obrađivo zemljište (PO) i stanovanje malih gustina (SMG).</p>	

7.2.	Pravila parcelacije
	Ograde su pomoćni objekti uređenja terena tip 5 na osnovu člana 2, stav 1, alineja 5, Odluke o postavljanju odnosno građenju i uklanjanju pomoćnih objekata na teritoriji Opštine Nikšić («Službeni list Crne Gore» Opštinski propisi broj 01/14, 022/16 i 045/20).
7.3.	Građevinska i regulaciona linija, odnos prema susjednim parcelama
	<p>Pomoćni objekat – ograda izvodi se sa unutrašnje strane granice predmetnih katastarskih parcela broj 547 KO Nikšić, prema susjednim parcelama.</p> <p>Regulaciona linija susjednih parcela treba da se poštuje.</p> <p>Prema Izmjenama i dopunama Prostorno – urbanističkog plana Opštine Nikšić („Sl.list Crne Gore br. 72/24):</p> <ul style="list-style-type: none"> - Zidane i druge vrste ograda postavljaju se iza regulacione linije, i to tako da ograda, stubovi ograde i kapije budu na parceli koja se ograđuje - Dijelovi ograda u raskrsnicama moraju biti transparentni ili na odstojanju koje obezbjeđuje odgovarajuću preglednost. <p>Na osnovu Odluke o postavljanju odnosno građenju i uklanjanju pomoćnih objekata na teritoriji Opštine Nikšić («Službeni list Crne Gore» Opštinski propisi broj 01/14, 022/16 i 045/20) ograda prema javnoj površini, odnosno prema putu, mora biti prozirna, iznad visine od 60 cm, izuzev ako se postavlja živa ograda, a materijali moraju biti u skladu sa ambijentom. Maksimalna visina ograde koja se postavlja odnosno gradi oko urbanističke ili katastarske parcele na kojoj se planira izgradnja stambenog objekta iznosi 1,60 m.</p> <p>Prema susjednim urbanističkim, odnosno katastarskim parcelama ograda može biti i neprozirna pod uslovom da ne prelazi visinu od 1,60 m. Izuzetno visina neprozirne ograde može iznositi do 3,00 m, uz saglasnost susjeda, i pod uslovom da nije ugrožena saobraćajna bezbjednost u neposrednoj blizini.</p>
8	PREPORUKE ZA SMANJENJE UTICAJA I ZAŠTITU OD ZEMLJOTRESA, KAO I DRUGE USLOVE ZA ZAŠTITU OD ELEMENTARNIH NEPOGODA I TEHNIČKO-TEHNOLOŠKIH I DRUGIH NESREĆA
	<p>Seizmička zaštita od zemljotresa predstavlja kontinuiran proces koji obuhvata prostorno, urbanističko i detaljno urbanističko planiranje i projektovanje, kao i arhitektonsko-građevinsko projektovanje i građene objekata. Mjere seizmičke zaštite koje se sprovode pri planiranju i projektovanju imaju kompleksan karakter i obezbjeđuju kolektivnu zaštitu stanovništva i materijalnih dobara i urbanih sredina u cjelini.</p> <p>Preporuke i uputstva imaju za cilj da urbanističke i detaljne urbanističke planove i projekte usklade sa seizmogeološkim osobinama terena. Sa time se u cjelini smanjuje nivo povredljivosti objekata i seizmičkog rizika, a sa time i potencijalne štete od budućih zemljotresa.</p> <p>Pri planiranju i projektovanju neophodno je slijediti preporuke koje su date Studijom "Seizmogeološke podloge i seizmička mikrojeonizacija urbanog područja Nikšića i Grahova" koju je uradio Zavod za geološka istraživanja SR Crne Gore-Titograd-OUR Inženjerska geologija i hidrogeologija 1984.g. Studijom se daju: Preporuke za urbanističko planiranje i projektovanje, Preporuke za planiranje i projektovanje infrastrukturnih i saobraćajnih objekata, Preporuke za arhitektonsko i građevinsko planiranje i projektovanje, (Sistem izgradnje i gabariti objekata, Spratnost objekta, Lociranje i fundiranje objekata).</p>

13	USLOVI ZA POSTAVLJANJE I GRADNJU POMOĆNIH OBJEKATA
	Pomoćni objekat postavlja se odnosno gradi u granicama urbanističke parcele u skladu sa planskim dokumentom, odnosno u granicama katastarske parcele ukoliko nije donijet plan detaljne razrade. Planski parametri u smislu zauzetosti i izgrađenosti urbanističke odnosno katastarske parcele za pomoćne objekte tipa 2,4 i 5 se ne primjenjuju. Ukoliko se pomoćni objekat postavlja odnosno gradi na postoru za koji nije donijet planski dokument ili ako planskim dokumentom za isti nijesu utvrđeni uslovi postavljanja odnosno građenja, uslovi se određuju odredbama Odluke o postavljanju odnosno građenju i uklanjanju pomoćnih objekata na teritoriji Opštine Nikšić («Službeni list Crne Gore» Opštinski propisi broj 01/14, 022/16 i 045/20).
14	USLOVI ZA OBJEKTE KOJI MOGU UTICATI NA BEZBJEDNOST VAZDUŠNOG SAOBRAĆAJA
	/
15	USLOVI ZA OBJEKTE KOJI MOGU UTICATI NA PROMJENE U VODNOM REŽIMU
	/
16	MOGUĆNOST FAZNOG GRAĐENJA OBJEKTA
	/
17	USLOVI ZA PRIKLJUČENJE NA INFRASTRUKTURU
17.1.	Uslovi priključenja na elektroenergetsku infrastrukturu
	/
17.2.	Uslovi priključenja na vodovodnu i kanalizacionu infrastrukturu
	/
17.3.	Uslovi priključenja na saobraćajnu infrastrukturu
	Nadležnost Sekretarijata za komunalne poslove i saobraćaj Nikšić.
17.4.	Ostali infrastrukturni uslovi
	/
18	POTREBA IZRADE GEODETSKIH, GEOLOŠKIH (GEOTEHNIČKIH, INŽENJERSKO-GEOLOŠKIH, HIDROGEOLOŠKIH, GEOMEHANIČKIH I SEIZMIČKIH) PODLOGA, KAO I VRŠENJA GEOTEHNIČKIH ISTRAŽNIH RADOVA I DRUGIH ISPITIVANJA
	/

19	POTREBA IZRADE URBANISTIČKOG PROJEKTA	
	/	
20	ZA ZGRADE URBANISTIČKO-TEHNIČKI USLOVI SADRŽE I URBANISTIČKE PARAMETRE	
	Oznaka urbanističke parcele	Pripada Izmjenama i dopunama PUP-a-GUR-i Opštine Nikšić .
	Površina urbanističke parcele	Pripada Izmjenama i dopunama PUP-a-GUR-i Opštine Nikšić .
	Maksimalni indeks zauzetosti	/
	Maksimalni indeks izgrađenosti	/
	Bruto građevinska površina objekata (max BGP)	/
	Maksimalna spratnost objekata	/
	Maksimalna visinska kota objekta	/
	Parametri za parkiranje odnosno garažiranje vozila	Potrebe za parkiranjem rješavati unutar granica parcele.
	Smjernice za oblikovanje i materijalizaciju, posebno u odnosu na ambijentalna svojstva područja	Arhitektonsko oblikovanje objekta treba da bude u skladu sa namjenom i sadržajem objekta, tako da objekat ima prepoznatljivost adekvatnu funkciji, uz obavezu da se ostvari vizuelno jedinstvo cjelovitog prostornog rešenja, i sklad sa okolnim strukturama. U projektovanju objekata je moguće koristiti savremene i tradicionalne materijale, vodeći računa o usaglašenosti likovnog izraza i ambijenta. Materijalizacija ograda može biti meta i zelena ograda ili kombinacija navedenih materijala.
	Uslovi za unapređenje energetske efikasnosti	/
21	DOSTAVLJENO: Podnosiocu zahtjeva, Sekretarijatu za komunalne poslove i saobraćaj Opštine Nikšić, u spise predmeta i arhivi.	
22	OBRAĐIVAČI URBANISTIČKO-TEHNIČKIH USLOVA:	Olivera Karadžić , dipl. ing. građ.
		

23	OVLAŠĆENO SLUŽBENO LICE:	V.D.SEKRETAR-a Željko Knežević, dipl. ing. građ.
24	M.P.	 potpis ovlaštenog službenog lica
25	PRILOZI	
	-Grafički prilozi iz planskog dokumenta	



Izvod iz Geoportala

- **Predmetna katastarska parcela broj: 1151/1 KO Rastovac**

dalje
množić ✓

Izvod iz PUP-a-GUP-a OPŠTINE NIKŠIĆ - Izmjene i dopune- Plan namjene površina

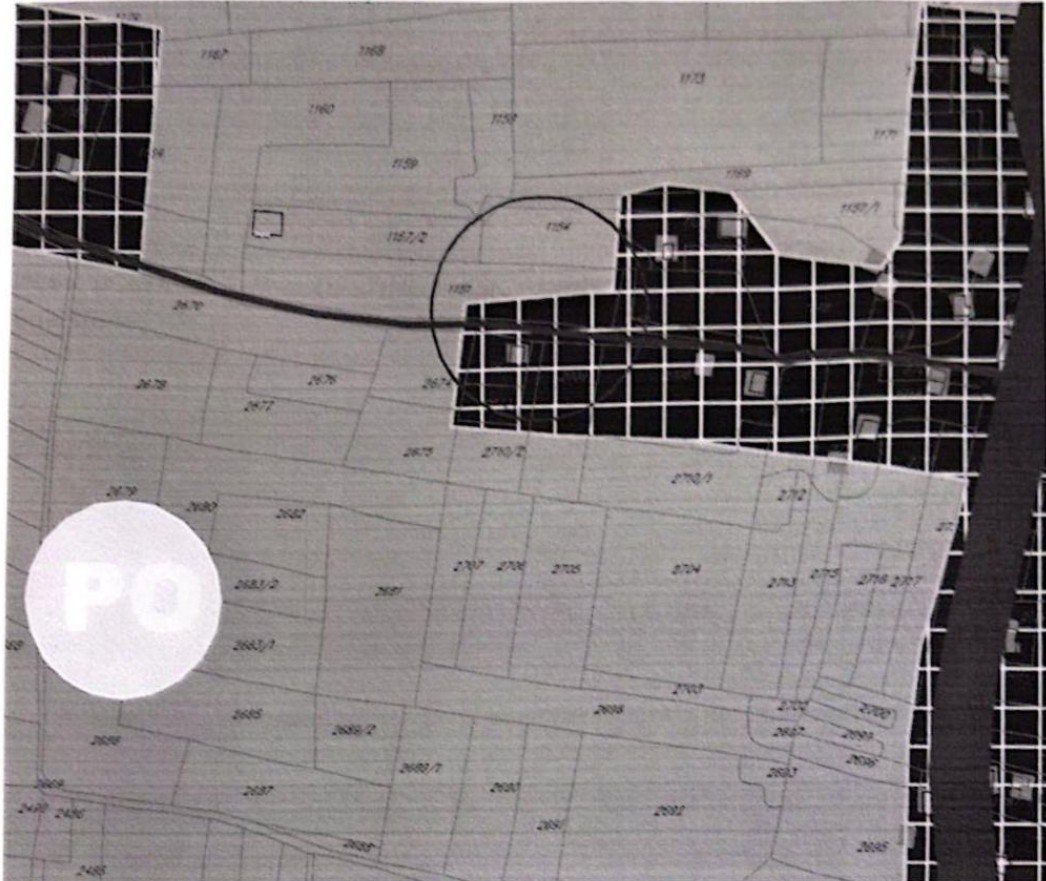

POVRŠINE ZA STANOVANJE, CENTRALNE D. I MJEŠOVITU NAMJENU



površina za stanovanje male gustine

POLJOPRIVREDNE POVRŠINE



obrađivo zemljište



Crna Gora
OPŠTINA NIKŠIĆ
Sekretarijat za komunalne poslove i
saobraćaj
Broj: 09- 340 – 1374/2025
Nikšić, 02.02.2026.godine

INVESTITOR: Vujisić Biljana iz Nikšića
KAT. PARCELE: broj 1151/1 KO Rastovac
PLANSKI DOKUMENT: Izmjena i dopuna Prostorno urbanističkog plana – Generalna urbanistička razrada Opštine Nikšić („Službeni list Crne Gore“, br. 72/24)

Na osnovu člana 74 Zakona o planiranju prostora i izgradnji objekata („Službeni list CG“ br.64/17, 44/18, 11/19, 82/20, 86/22 i 04/23), člana 8 stav 6 Zakona o izgradnji objekata („Službeni list CG“ br. 019/25), člana 143 stav 2 i 3 Zakona o uređenju prostora („Sl. list CG“ br. 19/25) i podnjetog zahtjeva Sekretarijata za uređenje prostora i zaštitu životne sredine broj: 09-340-1374/2025 od 19.11.2025.godine u predmetu izdavanja urbanističko - tehničkih uslova za izradu tehničke dokumentacije za *radove na izgradnji pomoćnog objekta – ograde*, na katastarskoj parceli broj 1151/1 KO Rastovac, Sekretarijat za komunalne poslove i saobraćaj p r o p i s u j e:

SAOBRAĆAJNO-TEHNIČKE USLOVE za izradu tehničke dokumentacije

za priključenje lokacije za *radove na izgradnji pomoćnog objekta – ograde*, na katastarskoj parceli broj 1151/1 KO Rastovac na nekategorisani put u opštoj upotrebi na katastarskoj parceli broj 3402 KO Rastovac

LOKACIJA: Nekategorisani put u opštoj upotrebi na katastarskoj parceli broj 3406 KO Rastovac
NAMJENA: Nekategorisani put u opštoj upotrebi na katastarskoj parceli broj 3406 KO Rastovac je namjenjen za mješoviti saobraćaj vozila.
VRSTA KOLOVOZA: Kolovoz puta je izgrađen od asfaltnog zastora.
OSTALI ELEMENTI: Brzina kretanja vozila na ovoj saobraćajnici propisana je opštinskom Odlukom na 40 km/h.

USLOVI ZA PRIKLJUČENJE

Postojeće stanje - lokacija

Lokacija za *radove na izgradnji pomoćnog objekta – ograde*, na katastarskoj parceli broj 1151/1 KO Rastovac, se nalazi u zahvatu Izmjena i dopuna Prostorno urbanističkog plana

– Generalna urbanistička razrada Opštine Nikšić („Službeni list Crne Gore“, br. 72/24), pored nekategorisanog puta u opštoj upotrebi na katastarskoj parceli broj 3406 KO Rastovac.

Katastarska parcela broj 3406 KO Rastovac upisana je u LN 963, u svojini Crne Gore, raspolaganje Opština Nikšić, u obimu prava 1/1, način korišćenja – nekategorisani putevi.

Mjesto i način priključenja

Priključak lokacije za radove na izgradnji pomoćnog objekta – ograde, na katastarskoj parceli broj 1151/1 KO Rastovac, *planirati preko jednog priključka, preko putnog zemljišta na nekategorisani put u opštoj upotrebi na katastarskoj parceli broj 3406 KO Rastovac.*

U projektu prikazati mjesto i način priključka.

Saobraćajno-tehnički uslovi za izradu tehničke dokumentacije su sastavni dio Urbanističko – tehničkih uslova Up/Io br. 07-350-1487 od 06.11.2025.godine izdatih od Sekretarijata za uređenje prostora i zaštitu životne sredine.

Izmjena odnosno dopuna tehničkih uslova sa predlogom drugačijeg rješenja u pogledu priključaka

Investitor odnosno projektant može Sekretarijatu za urbanizam i stambene poslove podnijeti zahtjev za izmjenu odnosno dopunu tehničkih uslova sa predlogom drugačijeg rješenja u pogledu priključaka.

Zahtjev za izmjenu odnosno dopunu tehničkih uslova sa predlogom drugačijeg rješenja u pogledu priključaka Sekretarijat za urbanizam i stambene poslove dostavlja Sekretarijatu za komunalne poslove i saobraćaj na saglasnost.

Ako Sekretarijatu za komunalne poslove i saobraćaj ne dostavi saobraćajno - tehničke uslove, u roku od 15 dana od dana prijema zahtjeva smatraće se da je saglasan sa urbanističko-tehničkim uslovima utvrđenim planskim dokumentom odnosno predlogom drugačijeg rješenja u pogledu priključaka.

TEHNIČKA DOKUMENTACIJA:

Projektnu dokumentaciju uraditi prema gore propisanim uslovima i dostaviti ovom Sekretarijatu za izdavanje saobraćajne saglasnosti.

DOSTAVLJENO:

2 x Sekretarijat za urbanizam i stambene poslove

1 x u spise predmeta

1 x a/a

OBRADILI:

Jasmina Bulajić

Igor Perunović

J. Bulajić
I. Perunović



V.D. SEKRETARA

Milorad Zečević, dipl.ing.polj.

M. Zečević



UPRAVA ZA NEKRETNINE

CRNA GORA

PODRUČNA JEDINICA
NIKSIC

Broj: 103-919-10374/2025

Datum: 24.09.2025

KO: RASTOVAC

Na osnovu člana 173 Zakona o državnom premjeru i katastru nepokretnosti ("Sl. list RCG" br. 29/07, "Sl. list CG" br. 73/10, 032/11, 040/11, 043/15, 037/17 i 17/18), postupajući po zahtjevu VUJISIĆ BILJANE, NIKŠIĆ NIKŠIĆ, za potrebe DOKUMENTACIJE izdaje se

LIST NEPOKRETNOSTI 1089 - PREPIS

Podaci o parcelama									
Broj	Podbroj	Broj zgrade	Plan Skica	Datum upisa	Potes ili ulica i kućni broj	Način korišćenja Osnov sticanja	Bon. klasa	Površina m ²	Prihod
1151	1		004 8/24	08/08/2025	GREBNICE	Livada 3. klase KUPUVINA		2128	9.58
								2128	9.58

Podaci o vlasniku ili nosiocu			
Matični broj - ID broj	Naziv nosioca prava - adresa i mjesto	Prava	Obim prava
1012962265148	VUJISIĆ RADISLAV BILJANA BRATSTVA I JEDINSTVA 7/2 Podgorica	Svojina	1/1

Ne postoje tereti i ograničenja.

Taksa naplaćena na osnovu Tarifnog broja 1, Zakona o administrativnim taksama ("Sl. list CG, br. 18/19) u iznosu od 2 eura. Naknada za korišćenje podataka premjera, katastra nepokretnosti i usluga, naplaćena na osnovu člana 174 Zakona o državnom premjeru i katastru nepokretnosti ("Sl. list RCG" br. 29/07, "Sl. list CG" br. 73/10, 032/11, 040/11, 043/15, 037/17 i 17/18) u iznosu od 3 eura.

Načelnik:

 Miletić Veselin, dipl.pravnik

Datum i vrijeme: 24.09.2025. 10:43:51

1 / 1

DRUŠTVO ZA PROJEKTOVANJE I DRUGE USLUGE
„INGPOINT“ d.o.o. Nikšić



ADRESA: VUKA KARADŽIĆA bb; INSTITUT CRNE METALURGIJE AD NIKŠIĆ – KANCELARIJA BR. 158; KONTAKT TELEFON: +382 68 863 465 1
 + 382 67 300 927; E-MAIL: studio@ingpoint.me; PIB: 03395758; FDV: 40/31-03787-8; ZIRO RAČUN: 520-43188-06HIPOTEKARNA BANKA)

Investitor: BILJANA VUJISIĆ

Projekat: IDEJNO RJEŠENJE ARHITEKTONSKOG PROJEKTA

Objekat: POMOĆNI OBJEKAT – OGRADA

Lokacija: KP 1151/1 KO RASTOVAC, U ZAHVATU IZMJENA I DOPUNA PUP-A _GUR-A
 OPŠTINE NIKŠIĆ

Projektant: „INGPOINT“ D.O.O. NIKŠIĆ

Na osnovu uputstva Ministarstva ekologije, prostornog planiranja i urbanizma br. 01-1894/1 od 17.11.2021. godine daje se:

IZJAVA

Izjavljujem da je Idejno rješenje arhitektonskog projekta izrađeno u skladu sa smjernicama planskog dokumenta i urbanističko-tehničkih uslova, za oblikovanje i materijalizaciju Zakona o izgradnji objekata („Službeni list Crne Gore, broj 19/2025) kao i Zakona o uređenju prostora (Službeni list Crne Gore, broj 19/2025) osnovnih urbanističkih parametara (indeks izgrađenosti, indeks zauzetosti, spratnost odnosno visina objekta i odnos prema građevinskoj liniji).

Pregled zadatih i ostvarenih urbanističkih parametara dat je u tabeli:

<u>Parametri zadati UT uslovima</u>	<u>Ostvareni parametri</u>
maksimalni indeks zauzetosti /	/
maksimalni indeks izgrađenosti /	/
Maksimalna spratnost objekta /	/
Maskimalna visinska kota objekta /	/
materijalizacija ograda može biti meta ili zelena ograda ili kombinacija nevedenih materijala	Prema saobraćajnici ograda je metalna u antracit sivoj boji, a stubovi betonski. Prema susjedu ograda od gotovih prefabrikovanih panela i stubova.
Na osnovu Odluke o postavljanju odnosno građenju i uklanjanju pomoćnih objekata na teritoriji Opštine Nikšić (»Službeni list Crne Gore« Opštinski propisi broj 01/14, 022/16 i 045/20) ograda prema javnoj površini, odnosno prema putu, mora biti prozirna, iznad visine od 60 cm, izuzev ako se postavlja živa ograda, a materijali moraju biti u skladu sa ambijentom. Maksimalna visina ograde koja se postavlja odnosno gradi oko urbanističke ili katastarske parcele na kojoj se planira izgradnja stambenog objekta iznosi 1,60 m. Prema susjednim urbanističkim, odnosno katastarskim parcelama ograda može biti i neprozirna pod uslovom da ne prelazi visinu od 1,60 m. Izuzetno visina neprozirne ograde može iznositi do 3,00 m, uz saglasnost susjeda, i pod uslovom da nije ugrožena saobraćajna bezbjednost u neposrednoj blizini.	Ograda prema putu prozirna, iznad visine od 60cm.

Datum: 20.05.2026. godine

Jelena Međedović, spec. sci.arh.

Jelena Međedović



OBRAZAC 1

Elektronski potpis projektanta	Elektronski potpis revidenta	Elektronski potpis nadležnog organa za izdavanje građevinske dozvole
--------------------------------	------------------------------	----------------------------------------------------------------------

INVESTITOR¹

BILJANA VUJISIĆ

OBJEKAT²

POMOĆNI OBJEKAT – OGRADA

LOKACIJA³

KP 1151/1 KO RASTOVAC, U ZAHVATU IZMJENA I
DOPUNA PUP-A _GUR-A OPŠTINE NIKŠIĆ

DIO TEHNIČKE
DOKUMENTACIJE⁴

IDEJNO RJEŠENJE

AUTOR PROJEKTA⁵

JELENA MEĐEDOVIĆ, spec. sci. arh

PROJEKTANT⁶

"INGPOINT" d.o.o. NIKŠIĆ

ODGOVORNO LICE⁷

JELENA MEĐEDOVIĆ, spec. sci. arh

VODEĆI PROJEKTANT⁸

JELENA MEĐEDOVIĆ, spec. sci. arh

ODGOVORNI
PROJEKTANT⁹

JELENA MEĐEDOVIĆ, spec. sci. arh

SARADNICI NA
PROJEKTU¹⁰

OGNJEN BJELICA, spec. sci. arh.
DR VLADIMIR BOJKOVIĆ, spec. sci. arh
DANILO MARKOVIĆ, MSc arh.

¹ Naziv/ime investitora

² Naziv objekta koji se gradi

³ Mjesto gradnje, planski dokument, urbanistička parcela, katastarska opština, katastarska parcela

⁴ Idejno rješenje, idejni projekat, glavni projekat, projekat izvedenog stanja, projekat održavanja

⁵ Ime i prezime autora projekta

⁶ Naziv privrednog društva, pravnog lica odnosno preduzetnika koji je izradio tehničku dokumentaciju, adresa

⁷ Ime i prezime odgovornog lica u privrednom društvu ili pravnom licu ili ime i prezime preduzetnika

⁸ Ime i prezime vodećeg projektanta

⁹ Ime i prezime odgovornog projektanta

¹⁰ Ime i prezime saradnika na izradi dijela tehničke dokumentacije

DRUŠTVO ZA PROJEKTOVANJE I DRUGE USLUGE
„INGPOINT“ d.o.o. Nikšić

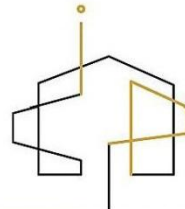

ADRESA: VUKA KARADŽIĆA bb; INSTITUT CRNE METALURGIJE AD NIKŠIĆ – KANCELARIJA BR. 158; KONTAKT TELEFON: + 382 68 863 465 I
+ 382 67 300 927; E-MAIL: studio@ingpoint.me; PIB: 03395758; PDV: 40/31-03797-8; ŽIRO RAČUN: 520-43188-06(HIPOTEKARNA BANKA)

OBRAZAC 2

Elektronski potpis projektanta	Elektronski potpis revidenta	Elektronski potpis nadležnog organa za izdavanje građevinske dozvole
--------------------------------	------------------------------	-------------------------------------------------------------------------

INVESTITOR¹

BILJANA VUJISIĆ

OBJEKAT²

POMOĆNI OBJEKAT – OGRADA

LOKACIJA³

KP 1151/1 KO RASTOVAC, U ZAHVATU IZMJENA I
DOPUNA PUP-A _GUR-A OPŠTINE NIKŠIĆ

VRSTA TEHNIČKE
DOKUMENTACIJE⁴

IDEJNO RJEŠENJE
ARHITEKTURA

AUTOR PROJEKTA⁵

JELENA MEĐEDOVIĆ, spec. sci. arh

PROJEKTANT⁶

"INGPOINT" d.o.o. NIKŠIĆ

ODGOVORNO LICE⁷

JELENA MEĐEDOVIĆ, spec. sci. arh

VODEĆI PROJEKTANT⁸

JELENA MEĐEDOVIĆ, spec. sci. arh
Lic. br. UPI 09-332/25-3322/2 OD 01.10.2025.

¹ Naziv/ime investitora

² Naziv objekta koji se gradi

³ Mjesto gradnje, planski dokument, urbanistička parcela, katastarska opština, katastarska parcela

⁴ Idejno rješenje, idejni projekat, glavni projekat, projekat izvedenog stanja, projekat održavanja

⁵ Ime i prezime autora projekta

⁶ Naziv privrednog društva, pravnog lica odnosno preduzetnika koji je izradio tehničku dokumentaciju, adresa

⁷ Ime i prezime odgovornog lica u privrednom društvu ili pravnom licu ili ime i prezime preduzetnika

⁸ Ime i prezime vodećeg projektanta

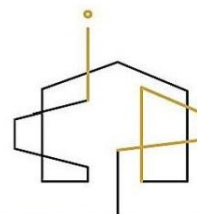

SADRŽAJ IDEJNOG RJEŠENJA – arhitektura

TEKSTUALNI DIO	42
PROJEKTNII ZADATAK	43
TEHNIČKI OPIS	45
GRAFIČKI DIO	48
• SITUACIONI PRIKAZ	49
• PREDNJI IZGLED OGRADE	50
• BOČNI IZGLED OGRADE	51
• ZADNJI IZGLED OGRADE.....	52
• BOČNI IZGLED OGRADE	53
• DETALJ	54
• 3D PRIKAZI	55

DRUŠTVO ZA PROJEKTOVANJE I DRUGE USLUGE
„INGPOINT“ d.o.o. Nikšić



ADRESA: VUKA KARADŽIĆA bb; INSTITUT CRNE METALURGIJE AD NIKŠIĆ – KANCELARIJA BR. 158; KONTAKT TELEFON: +382 68 863 465 I
+382 67 300 927; E-MAIL: studio@ingpoint.me; PIB: 03395758; PDV: 40/31-03797-8; ZIRO RAČUN: 520-43188-06(HIPOTEKARNA BANKA)

TEKSTUALNI DIO

DRUŠTVO ZA PROJEKTOVANJE I DRUGE USLUGE
„INGPOINT“ d.o.o. Nikšić

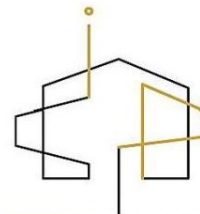

ADRESA: VUKA KARADŽIĆA bb; INSTITUT CRNE METALURGIJE AD NIKŠIĆ – KANCELARIJA BR. 158; KONTAKT TELEFON: +382 68 863 465 I
+382 67 300 927; E-MAIL: studio@ingpoint.me; PIB: 03395758; PDV: 40/31-03797-8; ŽIRO RAČUN: 520-43188-06(HIPOTEKARNA BANKA)

PROJEKTNI ZADATAK

.PROJEKTNI ZADATAK

za izradu TEHNIČKE DOKUMENTACIJE POMOĆNOG OBJEKTA - OGRADE

Investitor : **BILJANA VUJISIĆ**

Objekat : **POMOĆNI OBJEKAT - OGRADA**

Lokacija : **KP 1151/1 KO RASTOVAC, U ZAHVATU IZMJENA I DOPUNA PUP-A _GUR-A
OPŠTINE NIKŠIĆ**

Izraditi tehničku dokumentaciju za stambeni objekat u svemu prema:

- -urbanističko-tehničkim uslovima Up/Io 07-350-1487 od 06.11. 2025. godine, koji su izdati od strane Sekretarijata uređenje prostora i zaštitu životne sredine, Opštine Nikšić;

OSNOVNI SADRŽAJ I FUNKCIJA:

Uraditi ogradu oko čitave predmetne parcele. Dio prema saobraćajnici da bude neprozoran do visine od 25, a ostatak do visine 160cm da budu od HOP profila. Prema susjedina sa bočnih i zadnje strane da bude od gotovih prefabrikovanih panela i stubova.

U Nikšiću, Maj 2026.

Investitor:

Biljana Vujisic

DRUŠTVO ZA PROJEKTOVANJE I DRUGE USLUGE
„INGPOINT“ d.o.o. Nikšić

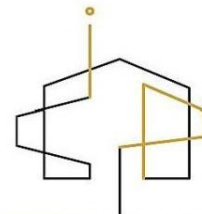

ADRESA: VUKA KARADŽIĆA bb; INSTITUT CRNE METALURGIJE AD NIKŠIĆ – KANCELARIJA BR. 158; KONTAKT TELEFON: +382 68 863 465 I
+ 382 67 300 927; E-MAIL: studio@ingpoint.me; PIB: 03395758; PDV: 40/31-03797-8; ZIRO RAČUN: 520-43188-06(HIPOTEKARNA BANKA)

TEHNIČKI OPIS

TEHNIČKI OPIS

uz idejno rješenje podizanja pomoćnog objekta – ograde na K.P. 1151/1 KO Rastovac, Opština Nikšić, u zahvatu Izmjena i dopuna PUP GUR-a Opštine Nikšić

Investitor: Vujisić Biljana

1. UVODNE NAPOMENE

Idejno rješenje je urađeno na osnovu:

- projektnog zadatka koji je izdao Investitor,
- važeće planske dokumentacije – Izmjena i dopuna PUP GUR-a Opštine Nikšić,
- uslova nadležnih organa i važećih tehničkih propisa za ovu vrstu objekata.

2. LOKACIJA

Planirano je podizanje ograde na K.P. 1151/1 KO Rastovac, Opština Nikšić, u zahvatu Izmjena i dopuna PUP GUR-a Opštine Nikšić.

Predmetna ograda projektovana je duž granica parcele, u skladu sa konfiguracijom terena, pristupnom saobraćajnicom i zahtjevima investitora.

3. ARHITEKTONSKO RJEŠENJE

Sa urbanističko–arhitektonskog aspekta, prilikom izrade idejnog rješenja ispoštovani su svi uslovi definisani planskom dokumentacijom, kao i zahtjevi investitora.

Prednja strana ograde, koja se nalazi prema asfaltiranoj ulici, projektovana je kao armirano–betonska konstrukcija sa AB coklom širine 20 cm. Temeljna greda ograde ukopava se 30 cm u teren, preko tampona debljine 15 cm, koji se nabija do potrebne zbijenosti radi postizanja stabilnosti i trajnosti konstrukcije.

AB cokla izdignuta je 25 cm iznad kote uređenog terena. Na coklu se postavljaju armirano–betonski stubovi visine 135 cm. Ukupna visina ograde od kote uređenog terena ne prelazi 160 cm, u skladu sa važećim urbanističkim uslovima.

Između AB stubova projektovana je ispuna od čeličnih kutijastih profila dimenzija 60/30/2 mm, sa ostalim potrebnim horizontalnim i vertikalnim elementima. Svi čelični elementi se nakon izrade čiste, antikorozivno zaštićuju i završno boje odgovarajućim zaštitnim premazima otpornim na atmosferske uticaje.

Kolaska kapija projektovana je kao klizna kapija svijetlog otvora 430 cm, sa sistemom vođenja preko šine i točkova. Pješačka kapija projektovana je kao dvokrilna, ukupne širine 130 cm, izrađena od istih bravarskih elemenata kao i ostatak frontalne ograde.

Preostale strane ograde projektovane su od gotovih zelenih PVC panelnih sistema tipa „Euro panel“ ili ekvivalent. Paneli se montiraju na gotove čelične stubove koji se ankerišu u armirano–betonsku gredu.

Na ovim stranama nije predviđena izrada AB stubova, već samo armirano–betonska greda koja je izdignuta 25 cm iznad kote terena, na koju se ankerišu pomenuti stubovi panelne ograde. Ukupna visina ograde na ovim djelovima takođe ne prelazi 160 cm od kote uređenog terena.

Montaža panelne ograde vrši se prema tehničkim uputstvima proizvođača sistema.

Projektovana ograda svojim gabaritima, materijalizacijom i visinom ne narušava uslove definisane planskom dokumentacijom, niti ugrožava preglednost i bezbjednost odvijanja saobraćaja.

4. OPIS GRAĐEVINSKIH I GRAĐEVINSKO-ZANATSKIH RADOVA I KONSTRUKCIJE

Betonski radovi

Da bi betonski i armirano-betonski radovi bili kvalitetno izvedeni potrebno je ispuniti sljedeće uslove:

- svi betonski i armirano-betonski radovi moraju se izvoditi u skladu sa važećim tehničkim propisima i standardima za beton i armirani beton;
- svi elementi moraju biti izvedeni prema projektnoj dokumentaciji, detaljima i pravilima struke;
- armirano-betonske temelje, grede i stubove izvoditi u kvalitetno pripremljenoj oplati;
- beton ugrađivati mašinskim putem uz obavezno vibriranje radi postizanja potrebne zbijenosti i homogenosti;
- tampon sloj ispod temelja izvesti od drobljenog kamenog agregata debljine 15 cm, sa potrebnim nabijanjem;
- temeljenje ograde izvršiti na prethodno pripremljenom i zbijenom tlu odgovarajuće nosivosti;
- prilikom izvođenja radova potrebno je obezbijediti pravilno odvođenje površinskih voda kako ne bi došlo do zadržavanja vode uz temelje ograde i degradacije konstrukcije.

Bravarski radovi

Svi bravarski elementi izvode se od čeličnih kutijastih profila predviđenih projektom.

Prije ugradnje potrebno je izvršiti:

- čišćenje i pripremu metalnih površina;
- nanošenje osnovnog antikorozivnog premaza;
- završnu zaštitu odgovarajućim završnim premazima otpornim na spoljne uticaje i koroziju.

Klizna kapija mora biti izvedena sa kompletnim sistemom vođenja, šinom, točkovima i potrebnim elementima za nesmetano funkcionisanje i stabilnost tokom eksploatacije.

PVC panelna ograda izvodi se kao gotovi panelni sistem sa pripadajućim stubovima i spojnim elementima proizvođača.

ODGOVORNI PROJEKTANT
Jelena Međedović spec.sci.arh.



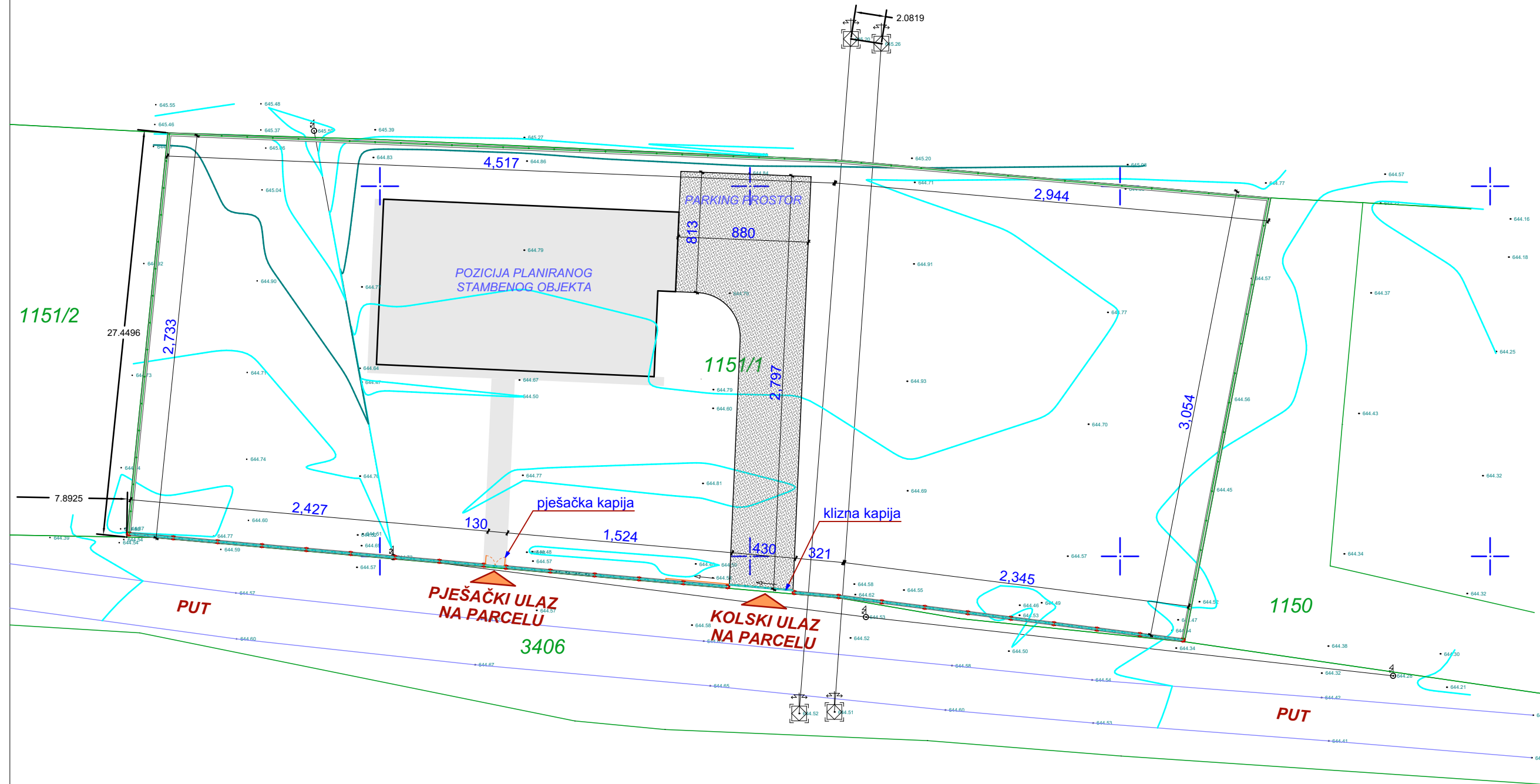
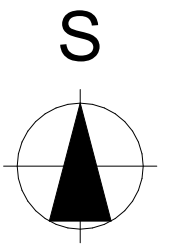

UŽA SITUACIJA OGRADE
R: 1:300



PROJEKTANT:  "INGPOINT" d.o.o. Nikšić		INVESTITOR: VUJISIĆ BILJANA	
Objekat: POMOĆNI OBJEKAT - OGRADA		Lokacija: KP 1151/1 KO RASTOVAC, U ZAHVATU IZMJENA I DOPUNA PROSTORNO URBANISTIČKOG PLANA OPŠTINE NIKŠIĆ - GENERALNA URBANISTIČKA RAZRADA	
Autor projekta: Jelena Međedović, spec.sci.arh.		Vrsta tehničke dokumentacije: IDEJNO RJEŠENJE	
Vodeći projektant: Jelena Međedović, spec.sci.arh.		Dio tehničke dokumentacije: faza - ARHITEKTURA	RAZMJERA: R=1:50
Odgovorni projektant: Jelena Međedović, spec.sci.arh.		Prilog: 3D PRIKAZ	Br. priloga: 01.
Saradnici: Ognjen Bjelica, spec.sci.arh. dr Vladimir Bojković, spec.sci.arh.		Datum revizije i M.P.	
Datum izrade i M.P. MAJ 2026. god.		Datum revizije i M.P.	

PREDNJI IZGLED OGRADE
južna strana
R: 1:50



PROJEKTANT:		INVESTITOR:	
 "INGPOINT" d.o.o. Nikšić		VUJISIĆ BILJANA	
Objekat:		Lokacija:	
POMOĆNI OBJEKAT – OGRADA		KP 1151/1 KO RASTOVAC, U ZAHVATU IZMJENA I DOPUNA PROSTORNO URBANISTIČKOG PLANA OPŠTINE NIKŠIĆ – GENERALNA URBANISTIČKA RAZRADA	
Autor projekta:		Vrsta tehničke dokumentacije:	
Jelena Mededović, spec.sci.arh.		IDEJNO RJEŠENJE	
Vodeći projektant:		Dio tehničke dokumentacije:	
Jelena Mededović, spec.sci.arh.		faza – ARHITEKTURA	
Odgovorni projektant:		RAZMJERA:	
Jelena Mededović, spec.sci.arh.		R=1:50	
Saradnici:		Prilog:	
Ognjen Bjelica, spec.sci.arh. dr. Vladimir Bojković, spec.sci.arh.		br. priloga: 02. br. strana:	
Datum izrade i M.P. MAJ 2026. god.		Datum revizije i M.P.	

ZADNJI IZGLED OGRADE
sjeverna strana
R: 1:50



PROJEKTANT:		INVESTITOR:	
 "INGPOINT" d.o.o. Nikšić		VUJISIĆ BILJANA	
Objekat: POMOĆNI OBJEKAT – OGRADA		Lokacija: KP 1151/1 KO RASTOVAC, U ZAHVATU IZMJENA I DOPUNA PROSTORNO URBANISTIČKOG PLANA OPŠTINE NIKŠIĆ – GENERALNA URBANISTIČKA RAZRADA	
Autor projekta: Jelena Mededović, spec. sc. arh.		Vrsta tehničke dokumentacije: IDEJNO RJEŠENJE	
Voditelj projektanta: Jelena Mededović, spec. sc. arh.		Dio tehničke dokumentacije: faza – ARHITEKTURA	
Odgovorni projektant: Jelena Mededović, spec. sc. arh.		RAZMERA: R=1:50	
Saradnici: dr. Vladimir Bojković, spec. sc. arh.		Prilog: zadnji izgled ograde	
Datum izrade i M.P.: MAJ 2026. god.		Br. priloga: 04. Br. strana:	
		Datum revizije i M.P.:	

BOČNI IZGLED OGRADE
zapadna strana
R: 1:50

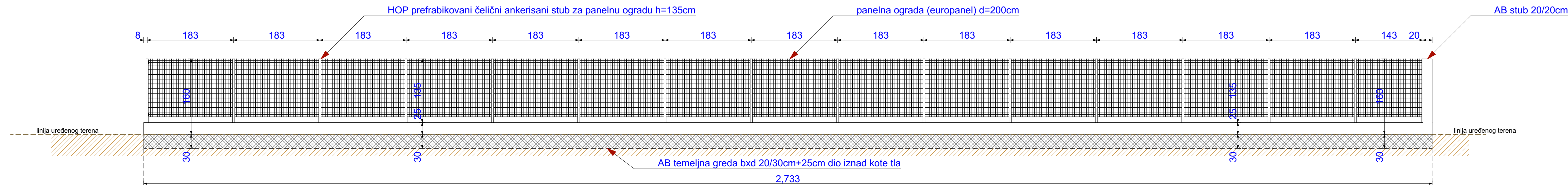



PROJEKTANT:		INVESTITOR:	
 "INGPOINT" d.o.o. Nikšić		VUJISIĆ BILJANA	
Objekat:		Lokacija:	
POMOĆNI OBJEKAT - OGRADA		KP 1151/1 KO RASTOVAC, U ZAHVATU IZMJENA I DOPUNA PROSTORNO URBANISTIČKOG PLANA OPŠTINE NIKŠIĆ - GENERALNA URBANISTIČKA RAZRADA	
Autor projekta:		Vrsta tehničke dokumentacije:	
Jelena Mededović, spec. sci. arh.		IDEJNO RJEŠENJE	
Vodeći projektant:		Dio tehničke dokumentacije:	
Jelena Mededović, spec. sci. arh.		faza - ARHITEKTURA	
Odgovorni projektant:		RAZMJERA:	
Jelena Mededović, spec. sci. arh.		R=1:50	
Saradnici:		Prilog:	
Ognjen Bjelica, spec. sci. arh. dr. Vladimir Bojković, spec. sci. arh.		bočni izgled ograde	
Datum izrade i M.P.		Br. priloga:	
MAJ 2026. god.		05.	
		Br. strane:	
		05.	
		Datum revizije i M.P.	

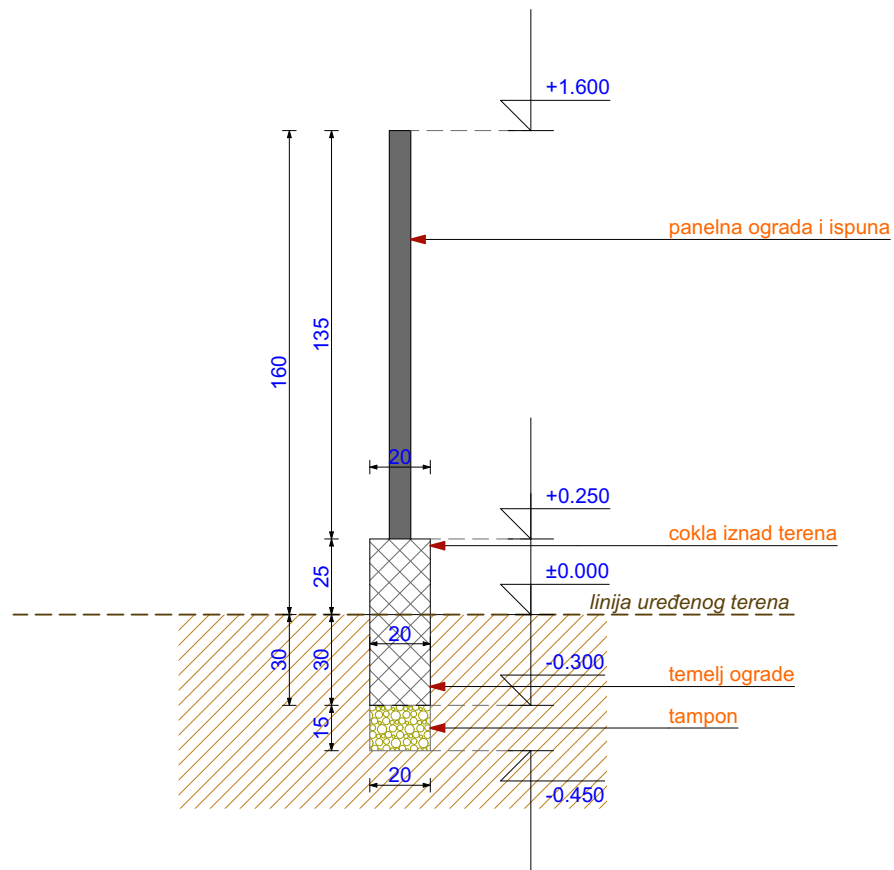

DETALJ OGRADE

R: 1:25



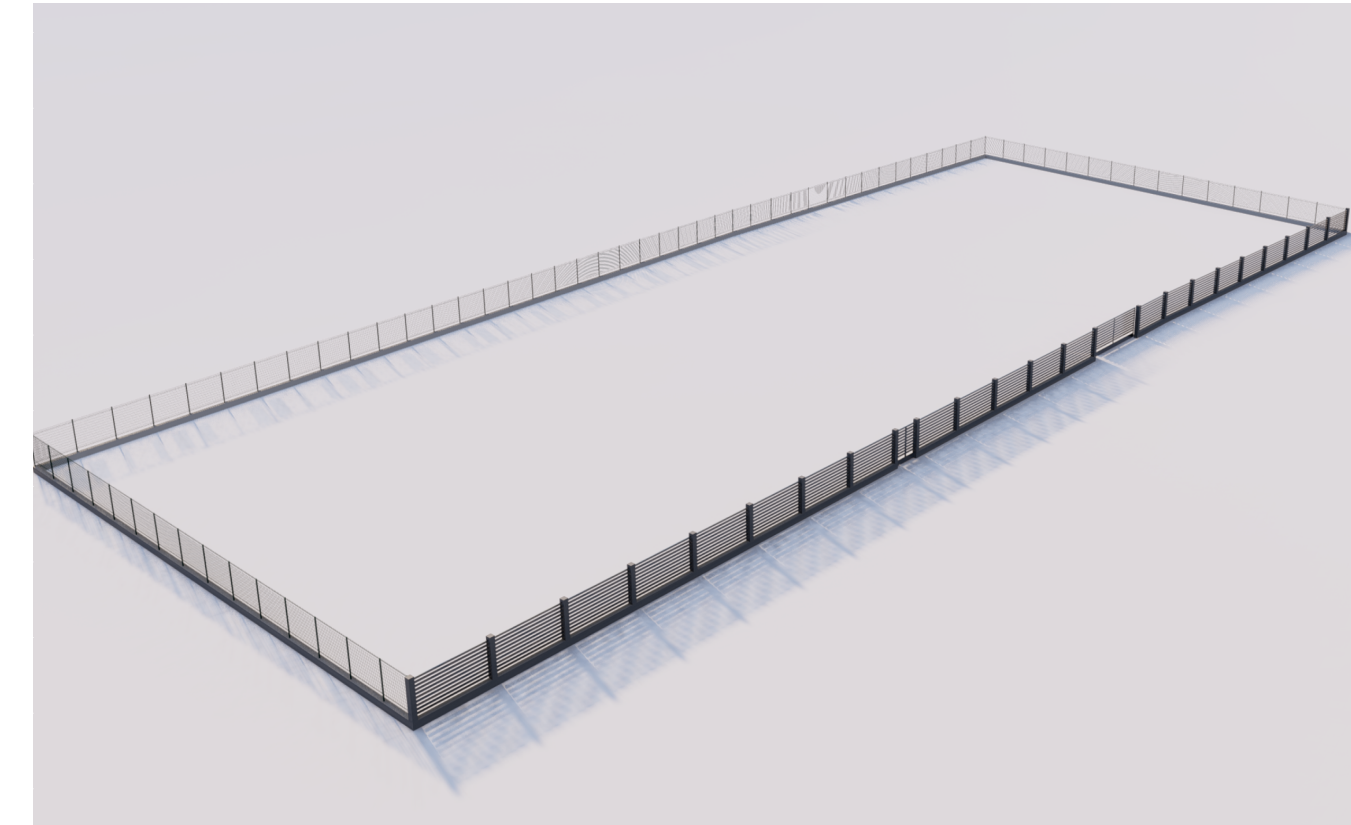

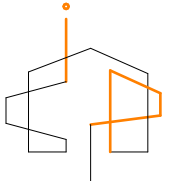
PROJEKTANT:		INVESTITOR:	
 <p>"INGPOINT" d.o.o. Nikšić</p>		<p>VUJISIĆ BILJANA</p>	
Objekat: POMOĆNI OBJEKAT – OGRADA		Lokacija: KP 1151/1 KO RASTOVAC, U ZAHVATU IZMJENA I DOPUNA PROSTORNO URBANISTIČKOG PLANA OPŠTINE NIKŠIĆ – GENERALNA URBANISTIČKA RAZRADA	
Autor projekta: Jelena Međedović, spec.sci.arh.		Vrsta tehničke dokumentacije: IDEJNO RJEŠENJE	
Vodeći projektant: Jelena Međedović, spec.sci.arh.		Dio tehničke dokumentacije: faza – ARHITEKTURA	RAZMJERA: R=1:50
Odgovorni projektant: Jelena Međedović, spec.sci.arh.		Prilog: detalj	Br. priloga: 06.
Saradnici: Ognjen Bjelica, spec.sci.arh. dr Vladimir Bojković, spec.sci.arh.		Datum revizije i M.P.	
Datum izrade i M.P. MAJ 2026. god.			

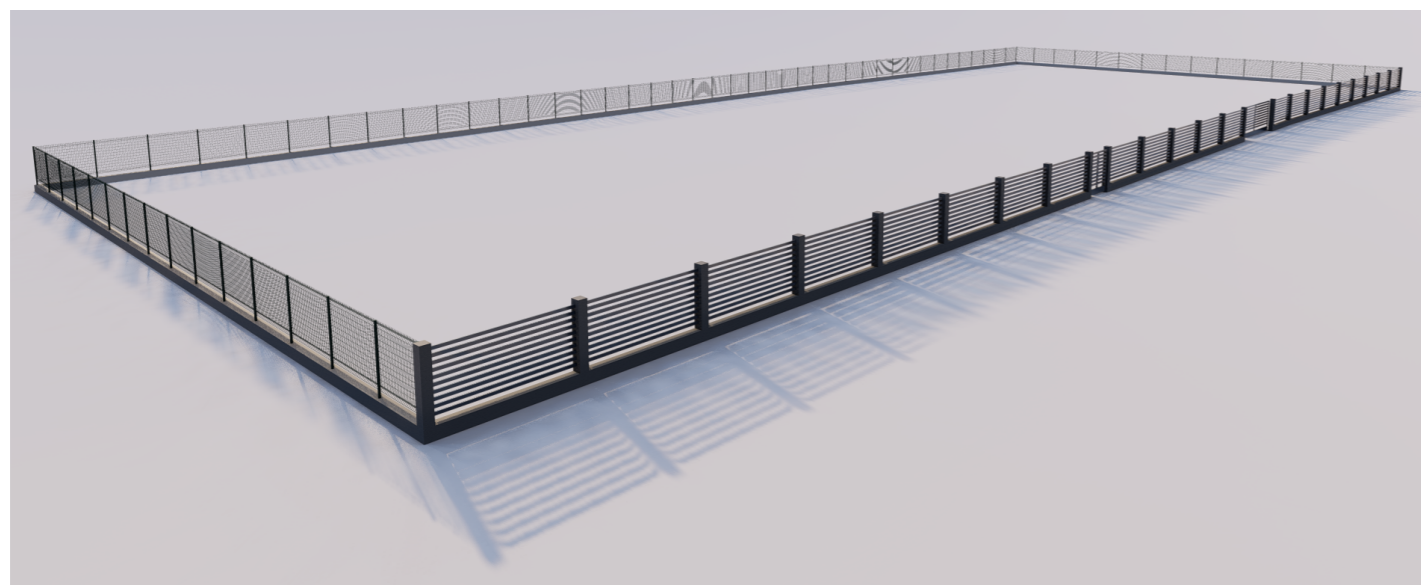
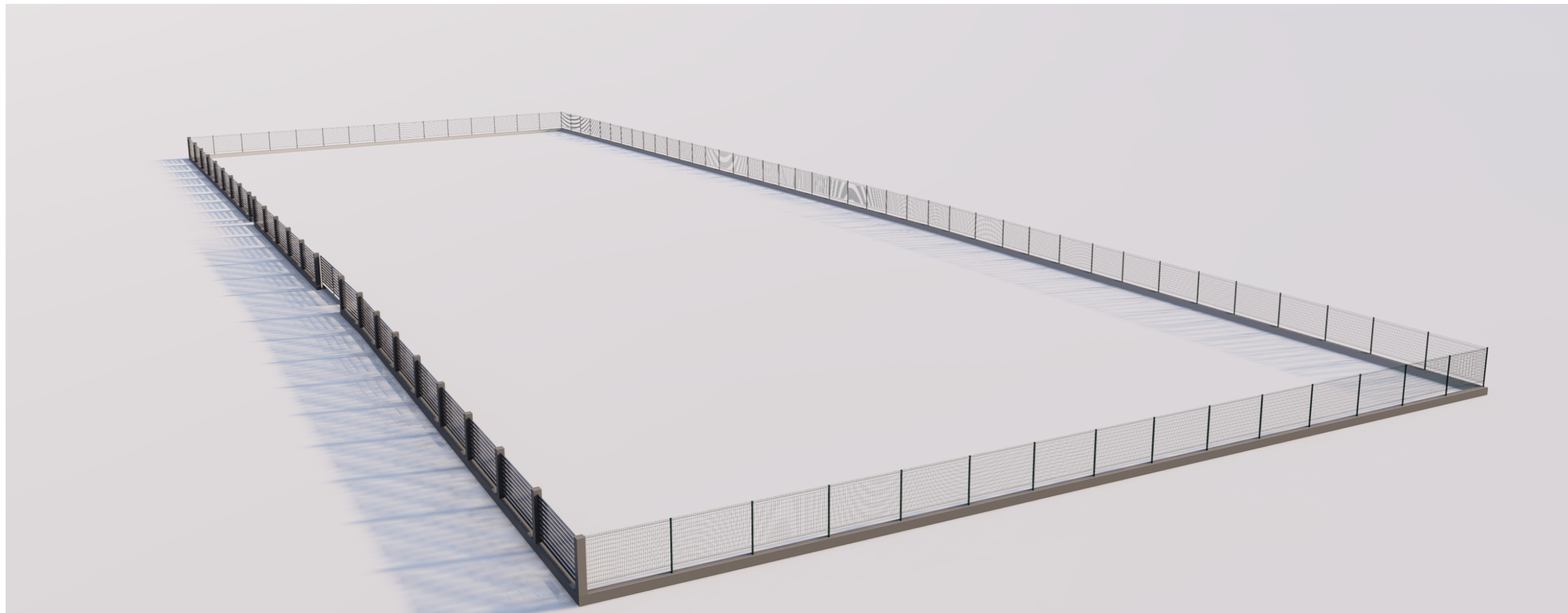

PROJEKTANT:  "INGPOINT" d.o.o. Nikšić		INVESTITOR: VUJISIĆ BILJANA	
Objekat: POMOĆNI OBJEKAT - OGRADA		Lokacija: KP 1151/1 KO RASTOVAC, U ZAHVATU IZMJENA I DOPUNA PROSTORNO URBANISTIČKOG PLANA OPŠTINE NIKŠIĆ - GENERALNA URBANISTIČKA RAZRADA	
Autor projekta: Jelena Međedović, spec.sci.arh.		Vrsta tehničke dokumentacije: IDEJNO RJEŠENJE	
Vodeći projektant: Jelena Međedović, spec.sci.arh.		Dio tehničke dokumentacije: faza - ARHITEKTURA	RAZMJERA: R=1:50
Odgovorni projektant: Jelena Međedović, spec.sci.arh.		Prilog: 3D PRIKAZ	Br. priloga: 07.
Saradnici: Ognjen Bjelica, spec.sci.arh. dr. Vladimir Bojković, spec.sci.arh.		Datum revizije i M.P.	
Datum izrade i M.P. MAJ 2026. god.		Datum revizije i M.P.	

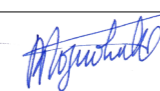

PROJEKTANT:		INVESTITOR:	
 "INGPOINT" d.o.o. Nikšić		VUJISIĆ BILJANA	
Objekat: POMOĆNI OBJEKAT - OGRADA		Lokacija: KP 1151/1 KO RASTOVAC, U ZAHVATU IZMJENA I DOPUNA PROSTORNO URBANISTIČKOG PLANA OPŠTINE NIKŠIĆ - GENERALNA URBANISTIČKA RAZRADA	
Autor projekta: Jelena Međedović, spec. sci. arh.		Vrsta tehničke dokumentacije: IDEJNO RJEŠENJE	
Vodeći projektant: Jelena Međedović, spec. sci. arh.		Dio tehničke dokumentacije: faza - ARHITEKTURA	RAZMJERA: R=1:50
Odgovorni projektant: Jelena Međedović, spec. sci. arh.		Prilog: 3D PRIKAZ	Br. priloga: 08.
Saradnici: Ognjen Bjelica, spec. sci. arh. dr Vladimir Bojković, spec. sci. arh.	 	Datum revizije i M.P.	
Datum izrade i M.P. MAJ 2026. god.			