



## OBRAZAC 1

elektronski potpis projektanta	elektronski potpis revidenta
--------------------------------	------------------------------

INVESTITOR<sup>1</sup>:

KANKARAŠ MARKO

OBJEKAT<sup>2</sup>:

POMOĆNI OBJEKAT – OGRADA

LOKACIJA<sup>3</sup>:

K.P. 1749/7 K.O. KLIČEVO,  
U OBUHVATU PUP-GUR-A OPŠTINE NIKŠIĆ

VRSTA TEHNIČKE DOKUMENTACIJE<sup>4</sup>:

IDEJNO RJEŠENJE

PROJEKTANT<sup>5</sup>:

"INGPOINT" d.o.o. NIKŠIĆ

ODGOVORNO LICE<sup>6</sup>:

JELENA MEĐEDOVIĆ, spec.sci.arh.

GLAVNI INŽENJER<sup>7</sup>:

JELENA MEĐEDOVIĆ, spec. sci. arh.  
Lic.br. UPI 072/7-137/2 od 26.05.2021.

<sup>1</sup> Naziv/ime investitora

<sup>2</sup> Naziv projektovanog objekta

<sup>3</sup> Mjesto građenja, planski dokument, urbanistička parcela, katastarska parcela

<sup>4</sup> Idejno rješenje, idejni projekat, glavni projekat odnosno projekat izvedenog objekta projekat (ako je u pitanju naslovna strana cjelokupne tehničke dokumentacije)

<sup>5</sup> Naziv privrednog društva, pravnog lica odnosno preduzetnika koji je izradio tehničku dokumentaciju

<sup>6</sup> Ime odgovornog lica u privrednom društvu, pravnom licu odnosno ime i prezime preduzetnika

<sup>7</sup> Ime i prezime glavnog inženjera



## SADRŽAJ OPŠTE DOKUMENTACIJE

<b>1. OPŠTA DOKUMENTACIJA .....</b>	<b>3</b>
<b>OBRAZAC 2.....</b>	<b>4</b>
IZVOD IZ CRPS-A PROJEKTANTA .....	5
LICENCA PROJEKTANTA.....	9
POLISA OSIGURANJA OD PROFESIONALNE ODGOVORNOSTI .....	12
RJEŠENJE <u>O</u> IMENOVANJU GLAVNOG I ODGOVORNOG INŽENJERA ZA IZRADU INVESTICIONO TEHNIČKE DOKUMENTACIJE – IDEJNOG RJEŠENJA POMOĆNOG OBJEKTA-OGRADE .....	15
LICENCA GLAVNOG I ODGOVORNOG INŽENJERA .....	16
OBRAZAC 3 .....	20
<b>2. TEHNIČKA DOKUMENTACIJA.....</b>	<b>21</b>
UGOVOR SA INVESTITOROM O IZRADU PROJEKTNE DOKUMENTACIJE .....	22
URBANISTIČKO TEHNIČKI USLOVI .....	26
SAOBRAĆAJNO TEHNIČKI USLOVI .....	39
LIST NEPOKRETNOSTI.....	42
GEODETSKI PODACI .....	48
UVJERENJE RADI PRIKLJUČENJA NA VODOVODNU MREŽU.....	49

DRUŠTVO ZA PROJEKTOVANJE I DRUGE USLUGE  
**„INGPOINT“ d.o.o. Nikšić**



ADRESA: VUKA KARADŽIĆA bb; INSTITUT CRNE METALURGIJE AD NIKŠIĆ – KANCELARIJA BR. 158; **KONTAKT TELEFON:** +383 60 863 405 |  
+382 67 300 827; **E-MAIL:** studiso@ingpoint.me; **PIB:** 033957591; **PDV:** 40/21-03797-81; **ČIRO KRAJČIĆ:** 520-43188-06 (HIPOTEKARNA BANKA)

## 1. OPŠTA DOKUMENTACIJA



## OBRAZAC 2

### PODACI O PROJEKTANTIMA

NAZIV OBJEKTA	PROJEKTANT <sup>1</sup>	GLAVNO INŽENJER <sup>2</sup>
POMOĆNI OBJEKAT- OGRADA	„INGPOINT“ d.o.o. Nikšić Lic. Br. UPI 123-379/4 od 16.06.2022. Tel: + 382 68 863 465 e-mail:studio@ingpoint.me	Jelena Međedović, spec.sci.arh. Licenca br. UPI 072/7-137/2 od 26.05.2021.

### DJELOVI TEHNIČKE DOKUMENTACIJE

PROJEKAT <sup>3</sup>	PROJEKTANT <sup>4</sup>	ODGOVORNI INŽENJER <sup>5</sup>
Idejno rješenje – arhitektura	„INGPOINT“ d.o.o. Nikšić Lic. Br. UPI 123-379/4 od 16.06.2022. Tel: + 382 68 863 465 e-mail:studio@ingpoint.me	Jelena Međedović, spec.sci.arh. Licenca br. UPI 072/7-137/2 od 26.05.2021.

U Nikšiću, septembar 2022.

„INGPOINT“ d.o.o. Nikšić  
Izvršni direktor:  
Jelena Međedović

<sup>1</sup> Naziv privrednog društva, pravnog lica, odnosno preduzetnika koji je izradio tehničku dokumentaciju, broj licence, adresa, telefon, e-mail

<sup>2</sup> Ime i prezime glavnog inženjera,

<sup>3</sup> Dio tehnički dokumentacije (arhitektonski, građevinski, elektrotehnički ili mašinski projekat)

<sup>4</sup> Naziv privrednog društva, pravnog lica odnosno preduzetnika koji je izradio dio tehnički dokumentacije, broj licence, adresa, telefon, e-mail

<sup>5</sup> Ime i prezime odgovornog inženjera dijela tehnički dokumentacije

DRUŠTVO ZA PROJEKTOVANJE I DRUGE USLUGE  
**„INGPOINT“ d.o.o. Nikšić**



ADRESA: VUČA KARADŽIĆA bb; INSTITUT CRNE METALURGIJE AD NIKŠIĆ – KANCELARIJA BR. 156; **KONTAKT TELEFON:** +383 60 663 465 I  
+383 67 300 827; **E-MAIL:** studice@ingpoint.me; **PIB:** 03395789; PDV: 40/21-03797-8; **ČIRO RACUN:** 520-43188-06 (HIPOTEKARNA BANKA)

IZVOD IZ CRPS-A PROJEKTANTA



**CRNA GORA**  
**UPRAVA PRIHODA I CARINA**  
**CENTRALNI REGISTAR PRIVREDNIH SUBJEKATA**

Broj: 5 - 0996950 / 001

U Podgorici, dana 22.11.2021.godine

Uprava prihoda i carina - Centralni registar privrednih subjekata u Podgorici, na osnovu članova 319, 320, 321 i 323 Zakona o privrednim društvima ("Sl.list CG", br. 065/20), rješavajući po prijavi za registraciju osnivanja društva sa ograničenim odgovornošću DRUŠTVO ZA PROJEKTOVANJE I DRUGE USLUGE "INGPOINT" DOO NIKŠIĆ, broj 332621 podnijetoj dana 17.11.2021. u 11:20:42, preko

Ime i prezime: VELIMIR KASALICA

JMBG ili br.pasoša: 0501960260022

Adresa: VI CRNOGORSKE P+4/6 NIKŠIĆ CRNA GORA

donosi

## **RJEŠENJE**

Registruje se osnivanje DRUŠTVO ZA PROJEKTOVANJE I DRUGE USLUGE "INGPOINT" DOO NIKŠIĆ sa sljedećim podacima:

Skraćeni naziv:	INGPOINT DOO
Oblik organizovanja:	DRUŠTVO SA OGRANIČENOM ODGOVORNOŠĆU
Nastanak:	Osnivanjem
Registarski broj:	50996950
PIB:	01395758
Datum statuta:	16.11.2021.
Datum ugovora:	16.11.2021.
Adresa uprave - sjedište:	VUKA KARADŽIĆA BB (ZGRADA ICM-KANCELARIJA 158) NIKŠIĆ
Adresa za prijem službene pošte:	VUKA KARADŽIĆA BB (ZGRADA ICM-KANCELARIJA 158) NIKŠIĆ
Adresa glavnog mjesta poslovanja:	VUKA KARADŽIĆA BB (ZGRADA ICM-KANCELARIJA 158) NIKŠIĆ
Pretežna djelatnost:	7112 Inženjerske djelatnosti i tehničko savjetovanje
Oblik svojine:	Privatna
Kontakt:	Telefon: +38269090001 E-mail: ognjenbjelica93@gmail.com

Podaci o osnovnom kapitalu:	Ukupni kapital: 1,00 Euro Novčani: 1,00 Euro Nenovčani: 0,00 Euro
Porijeklo kapitala:	Domaći
Obavljanje spoljno-trgovinskog poslovanja:	DA
Osnivač:	JELENA MEDEDOVIĆ MB/JMBG/BR. PASOŠA/: 2211994265022 CRNA GORA Adresa: RADOJA ĐAKIĆA 4A NIKŠIĆ CRNA GORA Udio: 33,3%
Osnivač:	OGNJEN BJELICA MB/JMBG/BR. PASOŠA/: 1005993260024 CRNA GORA Adresa: STOJANA KOVAČEVIĆA 22A NIKŠIĆ CRNA GORA Udio: 33,3%
Osnivač:	VLADIMIR BOJKOVIĆ MB/JMBG/BR. PASOŠA/: 3001983260168 CRNA GORA Adresa: JAKOVA OSTOJIĆA 18/6 NIKŠIĆ CRNA GORA Udio: 33,4%
Izvršni direktor:	JELENA MEDEDOVIĆ JMBG/BR. PASOŠA: 2211994265022 CRNA GORA Adresa: RADOJA ĐAKIĆA 4A NIKŠIĆ CRNA GORA Ovlašćenja u prometu: Neograničeno Ovlašćen da djeluje: Pojedinačno
Ovlašćeni zastupnik:	JELENA MEDEDOVIĆ JMBG/BR. PASOŠA: 2211994265022 CRNA GORA Adresa: RADOJA ĐAKIĆA 4A NIKŠIĆ CRNA GORA Ovlašćenja u prometu: Neograničeno Ovlašćen da djeluje: Pojedinačno



### Obrazloženje

Podnosilac je dana 17.11.2021 u 11:20:42 podnio prijavu za registraciju osnivanja društva sa ograničenim odgovornošću INGPOINT DOO.

Odredbama člana 319 preciziran je način registracije u CRPS. Stavom 1 ovog člana je predviđeno da se registracija u CRPS vrši na osnovu registracione prijave ili po službenoj dužnosti. Odredbama člana 320 predviđeno je dostavljanje registracione prijave i prateće dokumentacije. Odredbama člana 321 uređuje se postupak registracije u CRPS. Istim članom, stav 4 su precizirani slučajevi kada nadležni organ za registraciju odbija prijavu za registraciju i to: ako su podaci unijeti u registracionu prijavu nepotpuni, ako uz prijavu nije dostavljena kompletna dokumentacija, ako je pod istim nazivom registrovan neki drugi oblik obavljanja privredne djelatnosti i ako je ispunjen poseban uslov za odbijanje zahtjeva za registraciju propisan drugim zakonom.

Odredbama člana 323 propisano je da nadležni organ za registraciju obezbjeđuje da podaci registrovani u CRPS budu istovjetni sa podacima iz registracione prijave. Lica koja zaključuju pravne poslove sa registrovanim privrednim društvima i preduzetnicima snose rizik utvrđivanja tačnosti podataka sadržanih u registru za njihove potrebe. Rješavajući po predmetnoj prijavi, obzirom da su ispunjeni Zakonom propisani uslovi, odlučeno je kao u dispozitivu rješenja. Visina naplaćene naknade za registraciju propisana je članom 322 Zakona o privrednim društvima ("Sl.list CG", br. 065/20).



Sam. savjetnik I  
*Dijana Filipović*  
Dijana Filipović

**Pravna pouka:**

Protiv ovog rješenja može se izjaviti žalba Ministarstvu finansija i socijalnog staranja CG u roku od 15 dana od dana prijema Rješenja. Žalba se predaje preko ovog organa i taksira administrativnom taksom u iznosu od 8, 00 EUR, shodno Tarifnom broju 5 Taksene tarife za administrativne takse. Taksa se upućuje u korist računa 832-3161017 -60-Administrativna taksa. Žalba ne odlaže izvršenje Rješenja.





## LICENCA PROJEKTANTA



Crna Gora  
Ministarstvo ekologije,  
prostornog planiranja i urbanizma

Adresa: IV proleterske brigade broj 19

81000 Podgorica, Crna Gora

tel: +382 20 446 200

fax: +382 20 446 215

Broj: UPI 123-379/4

Podgorica, 16.06.2022. godine

**Ministarstvo ekologije, prostornog planiranja i urbanizma**, postupajući po zahtjevu privrednog društva DOO "INGPOINT" NIKŠIĆ, broj UPI 123-379/3 od 06.06.2022. godine, za izdavanje licence za projektanta i izvođača radova, na osnovu člana 135 Zakona o planiranju prostora i izgradnji objekata ("Službeni list CG", br. 64/17, 44/18, 63/18, 11/19 i 82/20), člana 12 Uredbe o organizaciji i načinu rada državne uprave ("Službeni list CG", br. 49/22, 52/22 i 56/22) i čl. 18 i 46 stav 1 Zakona o upravnom postupku ("Službeni list CG", br. 56/14, 20/15, 40/16 i 37/17), po ovlaštenju ministarke broj 1230-332/22-3223/1 od 04.05.2022. godine, donijelo je

## RJEŠENJE

Privrednom društvu DOO "INGPOINT" NIKŠIĆ, izdaje se

### LICENCA

projektanta i izvođača radova

na period od **pet godina**.

Ovo rješenje zamjenjuje rješenje broj UPI 123-379/2 od 22.12.2021. godine.

## Obrazloženje

Aktom broj UPI 123-379/3 od 06.06.2022. godine, ovom ministarstvu, obratilo se privredno društvo DOO "INGPOINT" NIKŠIĆ, pretežna djelatnost - 7112 - Inženjerske djelatnosti i tehničko savjetovanje, zahtjevom za izmjenu licence za projektanta i izvođača radova, broj UPI 123-379/2 od 22.12.2021. godine. Uz zahtjev privredno društvo je priložilo sljedeće dokaze:

- 1) rješenje broj UPI 072/7-137/2 od 26.05.2021. godine, kojim je **Jeleni Međedović, specijalista arhitekture**, izdata licenca ovlaštenog inženjera za obavljanje djelatnosti izrade tehničke dokumentacije i građenja objekta, donijeto od strane Ministarstva ekologije, prostornog planiranja i urbanizma;
- 2) ugovor o radu sa Jelenom Međedović, broj 01/21 od 22.11.2021. godine, na neodređeno vrijeme;

- 3) rješenje broj UPI 12-332/22-396/2 od 17.05.2022. godine, kojim je **Andriji Krivokapiću, stepen specijaliste (Spec.Sci) građevinarstvo - smjer konstruktivni**, izdata licenca ovlaštenog inženjera za obavljanje djelatnosti izrade tehničke dokumentacije i građenja objekta, donijeto od strane Ministarstva ekologije, prostornog planiranja i urbanizma;
- 4) ugovor o radu sa **Andrijom Krivokapićem**, broj 61-4/22 od 01.06.2022. godine, na neodređeno vrijeme;
- 5) izvod iz Centralnog registra privrednih subjekata, registarski broj 5 - 0996950 / 001.

Ministarstvo ekologije, prostornog planiranja i urbanizma razmotrilo je podnijeti zahtjev sa priloženom dokumentacijom i odlučilo kao u dispozitivu rješenja a ovo iz sljedećih razloga:

Odredbom člana 122 stav 1 Zakona o planiranju prostora i izgradnji objekata propisano je, u bitnom, da je privredno društvo koje izrađuje tehničku dokumentaciju (projektant), odnosno privredno društvo koje gradi objekat (izvođač radova), dužno da za obavljanje djelatnosti izrade tehničke dokumentacije, dijela tehničke dokumentacije odnosno građenje ili izvođenje pojedinih vrsta radova na građenju objekata, ima najmanje jednog zaposlenog ovlaštenog inženjera po vrsti projekta koji izrađuje i to za: arhitektonski, građevinski, elektrotehnički i mašinski projekat, odnosno vrsti radova koje izvodi na osnovu tih projekata. Stavom 2 prethodno navedenog člana propisano je da obavljanje pojedinih poslova iz prethodnog stava projektant, odnosno izvođač radova može da obezbijedi na osnovu zaključenog ugovora sa drugim privrednim društvom koje ima zaposlenog ovlaštenog inženjera za određenu vrstu projekta, odnosno radova.

Dalje, članom 137 stav 2 prethodno navedenog zakona propisuje se da se licenca za privredno društvo izdaje za period od pet godina.

Prema članu 5 Pravilnika o načinu i postupku izdavanja, mirovanja licence i načinu vođenja registra licenci ("Službeni list CG", br. 79/17 i 78/21), propisano je da se u postupku izdavanja licence projektanta i izvođača radova provjerava: 1) da li podnosilac zahtjeva u radnom odnosu ima zaposlenog ovlaštenog inženjera; i 2) licenca ovlaštenog inženjera.

Odredbom člana 136 stav 4 Zakona o planiranju prostora i izgradnji objekata propisano je da je imalac licence dužan da obavijesti ministarstvo o svim promjenama uslova na osnovu kojih je izdata licenca za obavljanje djelatnosti, u roku od 15 dana od dana nastanka promjene.

Postupajući po predmetnom zahtjevu, ministarstvo je, na osnovu raspoloživih dokaza, utvrdilo da su ispunjeni uslovi propisani zakonom i pravilnikom, i odlučilo kao u dispozitivu rješenja.

**UPUTSTVO O PRAVNOJ ZAŠTITI:** Protiv ovog rješenja može se pokrenuti upravni spor tužbom kod Upravnog suda, u roku od 20 dana od dana prijema istog.



**OVLAŠĆENO SLUŽBENO LICE**

**Olivera Živković**

DRUŠTVO ZA PROJEKTOVANJE I DRUGE USLUGE  
**„INGPOINT“ d.o.o. Nikšić**



ADRESA: VUKA KARADŽIĆA bb; INSTITUT CRNE METALURGIJE AD NIKŠIĆ – KANCELARIJA BR. 156; **KONTAKT TELEFON:** +383 60 863 405 1  
+382 67 302 927; **E-MAIL:** [studije@ingpoint.me](mailto:studije@ingpoint.me); **PIB:** 03395759; **PDV:** 40/91-03797-9; **ČIRO RACIJA:** 520-43188-06 (HIPOTEKARNA BANKA)

POLISA OSIGURANJA OD PROFESIONALNE ODGOVORNOSTI

**POLISA - RAČUN POL-00165709**

Zastupnik:	Ristić Slavica, 81-002		
<b>Ugovarač</b>			
Naziv	DRUŠTVO ZA PROJEKTOVANJE I DRUGE USLUGE "INGPOINT" DOO	MB	03395758
Adresa	VUKA KARADŽIĆA (ZGRADA ICM-KANCELARIJA BB, 81400 NIKŠIĆ_GRAD, Crna Gora	Telefon	0038269090001
Trajanje:	Godišnje osiguranje		
Period osiguranja	17.01.2022 (24:00) - 17.01.2023 (24:00)	Period obračuna	17.01.2022 - 17.01.2023
<b>Predmet osiguranja: Profesionalna odgovornost projektanata: Osiguranje pokriva odštetne zahtjeve naručioca usluga ili trećih lica, uključujući i direktne finansijske gubitke/štete, koji su posljedica stručne greške osiguranika koji posjeduje licencu projektanta i izvođača radova izdatu od strane Ministarstva održivog razvoja i turizma broj: UPI 123-739/2, pri obavljanju djelatnosti izrade projektne (tehničke) dokumentacije, a za koje osiguranik odgovara na osnovu zakona u skladu sa uslovima osiguranja.</b> <b>Vrsta projektovanja: Arhitektonsko</b> <b>Planirani godišnji prihod: 50000€</b>			
Vrsta osiguranja:	Osiguranje od projektantske odgovornosti	Šifra:	1310
<b>Osiguranik</b>			
Naziv	DRUŠTVO ZA PROJEKTOVANJE I DRUGE USLUGE "INGPOINT" DOO	MB	03395758
Adresa	VUKA KARADŽIĆA (ZGRADA ICM-KANCELARIJA BB, 81400 NIKŠIĆ_GRAD, Crna Gora	Telefon	0038269090001
<b>Suma osiguranja</b>			
<b>Uloga</b>		<b>Način ugovaranja</b>	
Jedinstvena suma osiguranja		Na sumu osiguranja	
		100.000,00	
<b>Franšiza</b>			
Franšiza		Odbitna franšiza iznosi 10% od priznate štete ali najmanje 500 EUR	
<b>Obračun za predmet</b>			
Premija			270,00
Popust za nemanje šteta u poslednje tri godine			-27,00
Komercijalni popust 10%			-24,30
Popust za jednokratno plaćanje premije			-21,87
Ukupna premija bez poreza			196,83
Porez na premiju			17,71

POLISA: POL-00165709

Ukupna premija sa porezom	214,54
<p>Osiguravajuće pokrivanje važi za područje Crne Gore</p> <p>Osiguranje je zaključeno bez garantnog roka</p> <p>Osiguranje je zaključeno u skladu sa Opštim uslovima za osiguranje odgovornosti projekatata koji su usvojeni 24.05.2018.god. (OU-ODPRK-05/18) i koji su sastavni dio ugovora o osiguranju.</p> <p>Polisa se smatra računom. Oslobođeni plaćanja PDV-a po članu 27. zakona o PDV-u. Osiguravač zadržava pravo ispravke računске ili neke druge greške učinjene od strane zastupnika. Obaveza osiguravača iz ugovora o osiguranju počinje po isteku 24-og časa dana koji je u ugovoru o osiguranju naveden kao početak osiguranja, ali nikako prije isteka 24-og časa dana kada je Ugovarač osiguranja uplatio ugovorenu premiju u cjelosti ili prvu ratu premije osiguranja, a prestaje 24-og časa onog dana koji je u ugovoru označen kao istek osiguranja.</p> <p>Na međusobne odnose ugovarača osiguranja/osiguranika i osiguravača koji nijesu definisani ugovorom o osiguranju primjenjuju su odredbe Zakona o obligacionim odnosima.</p> <p>Potpisom polise ugovarač osiguranja potvrđuje da je primio Uslove zaključenog osiguranja.</p> <p>Osiguranje je zaključeno u skladu sa Klauzulom za isključenje odgovornosti u slučaju pandemije koja je usvojena dana 23.02.2021. godine (KL-ISKPAND-02/21) i koja je sastavni dio polise osiguranja.</p> <p>Ugovarač osiguranja je dužan da plati premiju u cjelosti prilikom zaključenja ugovora o osiguranju.</p> <p>Ukupna isplata odšteta za sve osigurane slučajeve koji se dese u jednoj godini limitirana je iznosom sume osiguranja (godišnji agregat)</p>	

UKUPAN OBRAČUN	
Ukupna premija bez poreza	196,83
Porez na premiju	17,71
Ukupna premija sa porezom	214,54
Način plaćanja	U cjelosti

Sve međusobne nesporazume stranke će rješavati mirnim putem, a u slučaju spora ugovaraju nadležnost suda u Podgorici.

Na ugovor o osiguranju primjenjuje se Zakon o obligacionim odnosima Crne Gore.

Ugovorne strane su saglasne da ukoliko osiguranik ostvari pravo na naknadu štete, osiguravač ima pravo da dug po toj ili nekoj drugoj polisi odbije od iznosa obračunate štete.

  
 M.P. Osiguravač:

  
 M.P. Ugovarač osiguranja:  
 (puno ime i prezime)

Poslovnica Nikšić, NIKŠIĆ\_GRAD, 17.01.2022

POLISA: POL-00165709

Na osnovu statuta i Zakona o uređenju prostora i izgradnji objekata (Sl. list CG 64/17) donosim sljedeće:

## RJEŠENJE

### O IMENOVANJU GLAVNOG I ODGOVORNOG INŽENJERA ZA IZRADU INVESTICIONO TEHNIČKE DOKUMENTACIJE – IDEJNOG RJEŠENJA POMOĆNOG OBJEKTA – OGRADE

Objekat: POMOĆNI OBJEKAT – OGRADA  
Mjesto: K.P. 1749/7 KO KLIČEVO, U OBUHVATU PUP-GUR-A OPŠTINE NIKŠIĆ  
Investitor: KANKARAŠ MARKO

*Za glavnog inženjera izrade investiciono-tehničke dokumentacije imenujem:*  
JELENA MEĐEDOVIĆ, spec. sci. arh. .... „INGPOINT“ d.o.o., Nikšić

*Za odgovornog inženjera djela investiciono-tehničke dokumentacije imenujem:*

*1. PROJEKAT ARHITEKTURE:*  
JELENA MEĐEDOVIĆ, spec. sci. arh. .... „INGPOINT“ d.o.o., Nikšić

Radnik određen ovim Rješenjem ispunjava uslove u pogledu stručne spreme i prakse predviđene zakonom.

U Nikšiću,  
septembar 2022. god.

„INGPOINT“ d.o.o. Nikšić  
Izvršni direktor:  
Jelena Međedović

  
.....  

DRUŠTVO ZA PROJEKTOVANJE I DRUGE USLUGE  
**„INGPOINT“ d.o.o. Nikšić**



ADRESA: VUKA KARADŽIĆA bb; INSTITUT CRNE METALURGIJE AD NIKŠIĆ – KANCELARIJA BR. 158; KONTAKT TELEFON: +382 60 863 405 1  
+382 67 300 927; E-MAIL: studso@ingpoint.me; PIB: 033967591 PDV: 40/51-03757-8; ŽIRO RAČUN: 520-43188-06(HIPOTEKARNA BANKA)

LICENCA GLAVNOG I ODGOVORNOG INŽENJERA





Crna Gora  
Ministarstvo ekologije,  
prostornog planiranja i urbanizma

Adresa: IV proleterske brigade broj 19  
81000 Podgorica, Crna Gora  
tel: +382 20 446 200  
fax: +382 20 446 215

Broj: UPI 072/7-137/2

Podgorica, 26.5.2021. godine

**Ministarstvo ekologije, prostornog planiranja i urbanizma**, postupajući po zahtjevu Jelene Međedović, broj UPI 072/7-137/1 od 20.5.2021. godine, za izdavanje licence za ovlaštenog inženjera, na osnovu člana 135 Zakona o planiranju prostora i izgradnji objekata ("Službeni list CG", br. 64/17, 44/18, 63/18, 11/19), člana 13 Uredbe o načinu i organizaciji rada državne uprave ("Službeni list CG", br. 118/20, 121/20, 01/21 i 02/21) i člana 46 Zakona o upravnom postupku ("Službeni list CG", br. 56/14, 20/15, 40/16 i 37/17), po ovlaštenju ministra br. 01-2434/1 od 19.05.2021. godine, donijelo je

## RJEŠENJE

Jeleni Međedović, iz Nikšića, specijalisti arhitekture, izdaje se

## LICENCA

**ovlaštenog inženjera za obavljanje djelatnosti izrade tehničke dokumentacije i građenje objekata**

na neodređeni period.

## Obrazloženje

Aktom broj UPI 072/7-137/1 od 20.5.2021. godine, ovom organu obratila se Jelena Međedović, specijalista arhitekture, sa zahtjevom za izdavanje licence za ovlaštenog inženjera za obavljanje djelatnosti izrade tehničke dokumentacije i građenje objekata. Uz zahtjev, imenova je priložila sljedeće dokaze: ovjerenu kopiju lične karte; ovjerenu kopiju radne knjižice; ovjerenu kopiju diplome o završenim postdiplomskim specijalističkim studijama, i stečenom stručnom zvanju specijalista arhitekture, broj 333 od 20.3.2018. godine, izdatu od strane Arhitektonskog fakulteta u Podgorici, Univerzitet Crne Gore; potvrdu o članstvu u Inženjerskoj komori, broj 02-895/2 od 14.5.2021. godine; uvjerenje o položenom stručnom ispitu, broj A 221194 031 od 6.5.2021. godine; potvrdu o radnom iskustvu, izdatu od strane DOO "ARHITEKTONIKA" NIKŠIĆ.

Ministarstvo ekologije, prostornog planiranja i urbanizma razmotrilo je podnijeti zahtjev sa priloženom dokumentacijom i odlučilo kao u dispozitivu rješenja a ovo iz sledećih razloga:

Odredbom člana 123 stav 1 Zakona o planiranju prostora i izgradnji objekata propisano je da ovlašćeni inženjer može da bude fizičko lice koje obavlja poslove izrade tehničke dokumentacije odnosno građenja objekta, odgovarajuće struke, sa visokim obrazovanjem, odnosno najmanje kvalifikacijom VII-1 podnivoa okvira kvalifikacija i najmanje tri godine radnog iskustva na stručnim poslovima izrade tehničke dokumentacije i/ili građenja objekata, položen stručni ispit i da je član Inženjerske komore Crne Gore.

Dalje, članom 137 stav 1 prethodno navedenog zakona propisuje se da se licenca za fizičko lice izdaje na neodređeno vrijeme.

Prema članu 4 Pravilnika o načinu i postupku izdavanja, mirovanja licence i načinu vođenja registra licenci ("Službeni list CG", broj 79/17), propisano je, u bitnom, da se u postupku izdavanja licence ovlaštenog inženjera provjerava: 1) identitet podnosioca zahtjeva; 2) da li podnosilac zahtjeva posjeduje visoko obrazovanje, odnosno najmanje stepen VII-1 podnivoa okvira kvalifikacija, odnosno da li je izvršeno priznavanje inostrane obrazovne isprave najmanje kvalifikacije VII-1 podnivoa okvira kvalifikacija; 3) da li podnosilac zahtjeva ima najmanje tri godine radnog iskustva na stručnim poslovima izrade tehničke dokumentacije i građenju objekta sa visokim obrazovanjem, odnosno najmanje kvalifikacije VII-1 podnivoa okvira kvalifikacija i 4) da li je podnosilac zahtjeva osuđivan za krivično djelo za koje se gonjenje preuzima po službenoj dužnosti.

Postupajući po predmetnom zahtjevu, Ministarstvo je, na osnovu raspoloživih dokaza, utvrdilo da su ispunjeni uslovi propisani Zakonom i Pravilnikom, i odlučilo kao u dispozitivu rješenja.

**UPUTSTVO O PRAVNOJ ZAŠTITI:** Protiv ovog rješenja može se pokrenuti upravni spor tužbom kod Upravnog suda, u roku od 20 dana od dana prijema istog.



**OVLAŠĆENO SLUŽBENO LICE**  
**Olivera Živković**



## INŽENJERSKA KOMORA CRNE GORE

Broj: 02 - 895/2

Podgorica, 14.05.2021.godine

Na osnovu čl. 143, čl. 146 stav 1 tačka 2 i čl. 149 stav 1 tačka 1  
Zakona o planiranju prostora i izgradnji objekata  
(„Službeni list Crne Gore“, br. 64/17, 44/18, 63/18, 11/19, 82/20)  
i evidencije Registra članova Inženjerske komore Crne Gore, izdaje se

### POTVRDA

o članstvu u Inženjerskoj komori Crne Gore

**JELENA M. MEĐEDOVIĆ**, Spec.Sci arhitekture iz Nikšića,  
član je Inženjerske komore Crne Gore do **13.05.2022.** godine.

Obradila:

Marija Stjepčević, dipl.inž.arhitekture



GENERALNI SEKRETAR

Nikola Petrović, dipl.pravnik

## OBRAZAC 3

IZJAVA ODGOVORNOG INŽENJERA DA JE TEHNIČKA DOKUMENTACIJA IZRAĐENA U  
SKLADU SA VAŽEĆIM ZAKONIMA I PROPISIMA

OBJEKAT<sup>1</sup>

POMOČNI OBJEKAT - OGRADA

LOKACIJA<sup>2</sup>

KP 1749/7 K.O. KLIČEVO, U ZAHVATU PUP-GUR-A OPŠTINE NIKŠIĆ

VRSTA I DIO TEHNIČKE DOKUMENTACIJE<sup>3</sup>

IDEJNO RJEŠENJE

GLAVNI INŽENJER<sup>4</sup>

JELENA MEĐEDOVIĆ, spec. sci. arh.,

Lic. br. UPI 072/7-137/2

(ime i prezime)

I Z J A V L J U J E M,

da je ovaj projekat urađen u skladu sa:

- Zakonom o planiranju prostora i izgradnji objekata i podzakonskim aktima donešenim na osnovu navedenog zakona;
- posebnim propisima koji direktno ili na drugi način utiču na osnovne zahtjeve za objekte,
- pravilima struke
- UT uslovima br. 07-350-560 od 07.09.2022. godine.

Nikšić, septembar 2022.

(mjesto i datum)



(potpis glavnog inženjera)

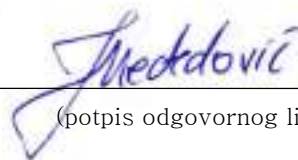

(potpis odgovornog lica)

<sup>1</sup> Naziv projektovanog objekta

<sup>2</sup> Mjesto građenja, planski dokument, urbanistička parcela, katastarska parcela

<sup>3</sup> Idejno rješenje, idejni projekat, glavni projekat odnosno projekat izvedenog objekta

<sup>4</sup> Ime i prezime glavnog inženjera



## 2. TEHNIČKA DOKUMENTACIJA



## UGOVOR SA INVESTITOROM O IZRADU PROJEKTNE DOKUMENTACIJE

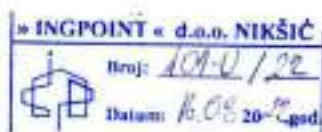

## UGOVOR O IZRADI TEHNIČKE DOKUMENTACIJE

Zaključen dana 17.08.2022. godine, u Nikšiću između:

1. "INGPOINT" d.o.o. Nikšić, ul. Vuka Karadžića bb (ICM-kancelarija br. 158) Nikšić, PIB 03395758, koga zastupa Jelena Međedović, u daljnjem tekstu IZVRŠILAC usluga,

i

2. KANKARAŠ MARKA ; JMBG 2312998260018 PJ Podgorica, u daljem tekstu NARUČILAC usluga.

### I PREDMET UGOVORA

#### Član 1

Ugovorene strane su saglasne da će Izvršilac izraditi ili organizovati izradu *Idejnog rješenja* pomoćnog objekta – ograde i na KP 1749/7 KO Kličevo, u obuhvatu PUP-GUR-a Opštine Nikšić, a naručilac se obavezuje da će platiti usluge izvršiocu, a sve u skladu sa prihvaćenom ponudom.

#### Član 2

##### Saradnja iz predhodnog člana bliže obuhvata:

Naručilac i Izvršilac će saradivati u toku procesa izrade Idejnog rješenja na način što će:

- Naručilac izvršiti sve prethodne radnje i pribaviti dokumenta (geodetski snimak terena, urbanističko-tehničke uslove, kao i druge uslove i saglasnosti neophodne za realizaciju projekta).
- Izvršilac će blagovremeno obavještavati Naručioca o napretku u realizaciji projekta prema sadržaju i obimu i sa odgovarajućim kvalitetom u skladu sa ovim Ugovorom, Projektnim zadatkom, građevinskim normama, pravilnicima i propisima važećim na teritoriji Crne Gore.

### II ROKOVI

#### Član 3

Rok za izradu Projektne dokumentacije po ovom Ugovoru iznosi 2 (dva) mjeseca od dana konačno definisanog koncepta, ovjerenog od strane investitora.

### III CIJENA

#### Član 4

Ugovorene strane su se saglasile da se vrijednost izrade dokumentacije po ovom Ugovoru obračunava po prihvaćenoj ponudi od strane investitora. Ugovorne strane su saglasne da svaka promjena ulaznih podataka može uticati na konačnu cijenu usluge.

#### Član 5

Plaćanje po Ugovoru se vrši u eurima na račun izvršioca usluga na osnovu dostavljenih profaktura naručiocu.

#### Član 6

U cijenu ugovora nisu uključeni iznosi koji treba da se plaćaju ovlašćenim organima državne vlasti i lokalne samouprave i organizacijama koje izdaju TU i Saglasnosti, kao ni eventualne nove faze projekta (Enterijer, Elektroinstalacije slabe struje, Elaborat zaštite na radu, Protivpožarni i slično) a koji mogu da zatraže ili zahtjevaju Naručilac ili nadležni državni organi.

U slučaju novonastalih faza projekta, Ugovorene strane se obavezuju sporazumnim dogovorom i izvršenju obaveza, što može da se reguliše aneksom ovog Ugovora.

### IV UNAPREĐENJE SARADNJE

#### Član 7

Ugovorene strane su se obavezale ovim Ugovorom da stalno preduzimaju mjere za unapređivanje kooperativnog odnosa, usavršavaju tehnologije rada, i sl.

#### Član 8

Ugovorene strane su saglasne da će, shodno obimu i sadržaju svih poslova koje su predmet ovog ugovora angažovati se do punog obima i štitići interese obje strane.

### V ZAVRŠNE ODREDBE

#### Član 9

Eventualna sporna pitanja ugovorene strane će nastojati da riješe sporazumno, a u protivnom priznaju nadležnost suda u Nikšiću.



#### Član 10

Ugovorene strane ne snose odgovornost za neizvršavanje ili neodgovarajuće izvršavanje svojih obaveza po ovom Ugovoru, ako je ono izazvano djelovanjem više sile. Okolnosti koje više sile predstavljaju vanredne okolnosti, koje ne mogu da se spriječe u datim uslovima, koje ne mogu da budu kontrolisane od strane Projektanta i (ili) Naručioca i koje nisu povezane sa njihovim djelovanjem.

#### Član 11

Ovaj Ugovor je sačinjen u 4 (četiri) istovjetna primjerka , od kojih svaki potpisnik dobija po dva primjerka.

#### Član 12

Ovaj Ugovor stupa na snagu danom obostranog potpisivanja.

#### Član 13

Ovaj Ugovor je zaključen na određeno vrijeme predviđenim rokom ovim Ugovorm (član 3) i može se raskinuti sporazumno ili jednostrano uz prethodnu najavu svake ugovorene strane najmanje petnaest dana unaprijed. U slučaju raskida Ugovora ugovorene strane se obavezuju da započete poslove završe i izmire preuzete obaveze.

<p>IZVRŠILAC usluga <b>"INGPOINT" d.o.o. Nikšić</b></p> <p><i>Jelena Međedović</i></p>  	<p>NARUČILAC usluga.</p> <p><i>Marko Kankaraš</i></p> 
--	--



## URBANISTIČKO TEHNIČKI USLOVI

## URBANISTIČKO - TEHNIČKI USLOVI

1	<p><b>Crna Gora</b>  <b>OPŠTINA NIKŠIĆ</b>                  Sekretarijat za uređenje prostora i                  zaštitu životne sredine                  UP/lo br. 07-350-560                  Nikšić 07.09.2022. godine</p>	
2	<p>Sekretarijat za uređenje prostora i zaštitu životne sredine, na osnovu člana 74 i 223 Zakona o planiranju prostora i izgradnji objekata („Sl. list CG“ br. 64/17,44/18, 63/18,11/19 i 82/20), Uredbe o povjeravanju dijela poslova Ministarstva održivog razvoja i turizma jedinicama lokalne samouprave (»Službeni list Crne Gore« broj 116/20 od 04.12.2020.godine), Odluke o postavljanju odnosno građenju i uklanjanju pomoćnih objekata na teritoriji Opštine Nikšić (»Službeni list Crne Gore« Opštinski propisi broj 01/14, 022/16 i 045/20), Odluke o donošenju Prostorno – urbanističkog plana Opštine Nikšić („Sl.list Crne Gore br. 16/15 i 17/15 ) i podnijetog zahtjeva <b>KANKARAŠ MARKA</b> iz Nikšića, izdaje:</p>	
3	<p><b>URBANISTIČKO-TEHNIČKE USLOVE</b>  <b>za izradu tehničke dokumentacije</b></p>	
4	<p><b>Za izvođenje radova na podizanju pomoćnog objekta-ograde</b> na lokaciji Kličevo, koju čini katastarska parcela <b>1749/7 KO Kličevo</b>, u zahvatu Prostornog urbanističkog plana Opštine Nikšić-Generalna urbanistička razrada .</p>	
5	<p><b>PODNOŠILAC ZAHTJEVA:</b></p>	<p><b>KANKARAŠ MARKO</b></p>
6	<p><b>POSTOJEĆE STANJE</b></p> <p>Opis lokacije - izvod iz planskog dokumenta</p> <p><b>Kankaraš Marko</b> je vlasnik katastarske parcele broj <b>1749/7 KO Kličevo</b>, površine 2261,00 m<sup>2</sup>, po listu nepokretnosti 3283-prepis, u obimu prava 1/1.</p>	

7	<b>PLANIRANO STANJE</b>
7.1.	<b>Namjena parcele odnosno lokacije</b>
	Predmetna lokacija se nalazi se u obuhvatu <b>Prostornog urbanističkog plana Opštine Nikšić – Generalna urbanistička razrada</b> , u IV (četvrtoj) građevinskoj zoni, a predviđena namjena površina u ovoj zoni je: <b>stanovanje malih gustina (SMG)</b> .
7.2.	<b>Pravila parcelacije</b>
	<b>Ograde</b> su pomoćni objekti uređenja terena <b>tip 5</b> na osnovu člana 2,stav 1,alineja 5, Odluke o postavljanju odnosno građenju i uklanjanju pomoćnih objekata na teritoriji Opštine Nikšić («Službeni list Crne Gore» Opštinski propisi broj 01/14, 022/16 i 045/20). Površina predmetne katastarske parcele na kojima je predviđeno <b>podizanje pomoćnog objekta-ograde</b> je 2261,00 m <sup>2</sup> .
7.3.	<b>Građevinska i regulaciona linija, odnos prema susjednim parcelama</b>
	Pomoćni objekat – ograda izvodi se sa unutrašnje strane granice predmetne katastarske parcele broj <b>2261 KO Kličevo</b> , prema susjednim parcelama. Regulaciona linija susjednih parcela treba da se poštuje. Prema <b>Prostornom – urbanističkog planu Opštine Nikšić („Sl.list Crne Gore br. 16/15 i 17/15)</b> zidane i druge vrste ograda postavljaju se iza regulacione linije, i <b>to tako da ograda, stubovi ograde i kapije budu na parceli koja se ograđuje.</b> Na osnovu Odluke o postavljanju odnosno građenju i uklanjanju pomoćnih objekata na teritoriji Opštine Nikšić («Službeni list Crne Gore» Opštinski propisi broj 01/14, 022/16 i 045/20) <b>ograda prema javnoj površini, odnosno prema putu, mora biti prozirna, iznad visine od 60 cm, izuzev ako se postavlja živa ograda , a materijali moraju biti u skladu sa ambijentom.Maksimalna visina ograde koja se postavlja odnosno gradi oko urbanističke ili katastarske parcele na kojoj se planira izgradnja stambenog objekta iznosi 1,60 m.</b> <b>Prema susjednim urbanističkim, odnosno katastarskim parcelama ograda može biti i neprozirna pod uslovom da ne prelazi visinu od 1,60 m. Izuzetno visina neprozirne ograde može iznositi do 3,00 m, uz saglasnost susjeda, i pod uslovom da nije ugrožena saobraćajna bezbjednost u neposrednoj blizini.</b>
8	<b>PREPORUKE ZA SMANJENJE UTICAJA I ZAŠTITU OD ZEMLJOTRESA, KAO I DRUGE USLOVE ZA ZAŠTITU OD ELEMENTARNIH NEPOGODA I TEHNIČKO-TEHNOLOŠKIH I DRUGIH NESREĆA</b>
	Seizmička zaštita od zemljotresa predstavlja kontinuiran proces koji obuhvata prostorno, urbanističko i detaljno urbanističko planiranje i projektovanje, kao i

	<p>arhitektonsko-građevinsko projektovanje i građene objekata. Mjere seizmičke zaštite koje se sprovode pri planiranju i projektovanju imaju kompleksan karakter i obezbeđuju kolektivnu zaštitu stanovništva i materijalnih dobara i urbanih sredina u cjelini.</p> <p>Preporuke i uputstva imaju za cilj da urbanističke i detaljne urbanističke planove i projekte usklade sa seizmogeološkim osobinama terena. Sa time se u cjelini smanjuje nivo povredljivosti objekata i seizmičkog rizika, a sa time i potencijalne štete od budućih zemljotresa.</p> <p>Pri planiranju i projektovanju neophodno je slijediti preporuke koje su date Studijom "Seizmogeološke podloge i seizmička mikrorejnzacija urbanog područja Nikšića i Grahova" koju je uradio Zavod za geološka istraživanja SR Crne Gore-Titograd-OOOR Inženjerska geologija i hidrogeologija 1984.g. Studijom se daju: Preporuke za urbanističko planiranje i projektovanje, Preporuke za planiranje i projektovanje infrastrukturnih i saobraćajnih objekata, Preporuke za arhitektonsko i građevinsko planiranje i projektovanje, (Sistem izgradnje i gabariti objekata, Spratnost objekta, Lociranje i fundiranje objekata).</p>
<b>9</b>	<b>USLOVI I MJERE ZAŠTITE ŽIVOTNE SREDINE</b>
	<p>Tehničkom dokumentacijom predvidjeti uslove i mjere za zaštitu životne sredine u skladu sa odredbama Zakona o životnoj sredini („Službeni list CG“, br.48/08). Posebne uslove obratiti na kvalitet i zaštitu vode od neželjenih uticaja.</p> <p>Problem komunalnog otpada rješavati uz primjenu savremenih tehnologija sakupljanja, separacije, reciklaže i odlaganja.</p> <p><b>Projektom predvidjeti sljedeće mjere zaštite:</b></p> <ul style="list-style-type: none"> <li>- od požara shodno Zakonu o zaštiti i spašavanju (Sl. list CG br.13/07, 05/08 i 32/11) i pratećim propisima,</li> <li>- od elementarnih nepogoda, shodno Zakonu o zaštiti i spašavanju i Pravilniku o merama zaštite od elementarnih nepogoda ( Sl. list CG br.8/93),</li> <li>- životne sredine shodno Zakonu o procjeni uticaja na životnu sredinu („Sl. list RCG“ br. 80/05).</li> </ul>
<b>10</b>	<b>USLOVI ZA PEJZAŽNO OBLIKOVANJE</b>
	<p>Zelenilo <b>individualnih stambenih objekata čini uređenje okućnica</b>, čiji je likovni i bioekološki izraz produkt vlasnika stambenih objekata. Na prostou GUR-a Nikšića postoji veliki broj individualnih stambenih objekata sa uređenim okućnicama koje je potrebno uvezati u zeleni sistem grada. Korisnici ovih prostora su isključivo vlasnici objekata. Zelenilo je izgubilo svoj prvobitni estetski karakter dugogodišnjom nepažnjom i vremenskom degradacijom. Sadašnji sistem zelenila okućnica izvodi se u prednjem dijelu parcele ka uličnom frontu. Ovakav vid</p>

	<p>ozelenjavanja omogućava poboljšanju kompletne slike grada.</p> <p>Potrebno je urediti prostore između građevinske i regulacione linije, u širokim frontovima ulica koje nemaju drvored preporučuje se sadnja visokih drvorednih sadnica čime ulica dobija drvored, a vlasnik okućnice vizuelnu barijeru. Preporučuje se sadnja živih ograda umjesto stvaranja betonskih zidova. U slučajevima projektovanja betonskih ograda potrebno ih je ozeleniti vertikalnim zelenilom, različitim vrstama visokodekorativnih puzavica. Neophodno je obezbijediti min. 30-40% zelenih površina, u zavisnosti od položaja parcele, zone stanovanja i namjene.</p>
11	<p><b>USLOVI I MJERE ZAŠTITE NEPOKRETNIH KULTURNIH DOBARA I NJIHOVE ZAŠTIĆENE OKOLINE</b></p> <p>Ukoliko se prilikom izvođenja radova naiđe na nalazište ili nalaze arheološkog značenja, prema član 87. Zakona o zaštiti kulturnih dobara (Sl. list CG, br. 49/10), pravno ili fizičko lice koje neposredno izvodi radove, dužno je da prekine radove, obezbijedi nalazište, odnosno nalaze od eventualnog oštećenja, uništenja i od neovlašćenog pristupa drugih lica, sačuva otkrivene predmete na mjestu nalaženja u stanju u kojem su nađeni do dolaska ovlašćenih lica, odmah prijavi nalazište, odnosno nalaz Upravi za zaštitu kulturnih dobara, najbližoj javnoj ustanovi za zaštitu kulturnih dobara, organu uprave nadležnom za poslove policije i saopšti sve relevantne podatke u vezi sa mjestom i položajem nalaza u vrijeme otkrivanja i o okolnostima pod kojim su otkriveni.</p>
12	<p><b>USLOVI ZA LICA SMANJENE POKRETLJIVOSTI I LICA SA INVALIDITETOM</b></p> <p style="text-align: center;">/</p>
13	<p><b>USLOVI ZA POSTAVLJANJE I GRADNJU POMOĆNIH OBJEKATA</b></p> <p>Pomoćni objekat postavlja se odnosno gradi u granicama urbanističke parcele u skladu sa planskim dokumentom, odnosno u granicama katastarske parcele ukoliko nije donijet plan detaljne razrade. <b>Planski parametri u smislu zauzetosti i izgrađenosti urbanističke odnosno katastarske parcele za pomoćne objekte tipa 2,4 i 5 se ne primjenjuju.</b> Ukoliko se pomoćni objekat postavlja odnosno gradi na postoru za koji nije donijet planski dokument ili ako planskim dokumentom za isti nijesu utvrđeni uslovi postavljanja odnosno građenja, uslovi se određuju odredbama Odluke o postavljanju odnosno građenju i uklanjanju pomoćnih objekata na teritoriji Opštine Nikšić («Službeni list Crne Gore» Opštinski propisi</p>

	broj 01/14, 022/16 i 045/20).
14	<b>USLOVI ZA OBJEKTE KOJI MOGU UTICATI NA BEZBJEDNOST VAZDUŠNOG SAOBRAĆAJA</b>
	/
15	<b>USLOVI ZA OBJEKTE KOJI MOGU UTICATI NA PROMJENE U VODNOM REŽIMU</b>
	/
16	<b>MOGUĆNOST FAZNOG GRAĐENJA OBJEKTA</b>
	/
17	<b>USLOVI ZA PRIKLJUČENJE NA INFRASTRUKTURU</b>
17.1.	<b>Uslovi priključenja na elektroenergetsku infrastrukturu</b>
	/
17.2.	<b>Uslovi priključenja na vodovodnu i kanalizacionu infrastrukturu</b>
	/
17.3.	<b>Uslovi priključenja na saobraćajnu infrastrukturu</b>
	Nadležnost Sekretarijata za komunalne poslove i saobraćaj Nikšić.
17.4.	<b>Ostali infrastrukturni uslovi</b>
	/
18	<b>POTREBA IZRADE GEODETSKIH, GEOLOŠKIH (GEOTEHNIČKIH, INŽENJERSKO-GEOLOŠKIH, HIDROGEOLOŠKIH, GEOMEHANIČKIH I SEIZMIČKIH) PODLOGA, KAO I VRŠENJA GEOTEHNIČKIH ISTRAŽNIH RADOVA I DRUGIH ISPITIVANJA</b>
	/
19	<b>POTREBA IZRADE URBANISTIČKOG PROJEKTA</b>
	/

20	<b>ZA ZGRADE URBANISTIČKO-TEHNIČKI USLOVI SADRŽE I URBANISTIČKE PARAMETRE</b>	
	Oznaka urbanističke parcele	Pripada GUR-i Nikšić .
	Površina urbanističke parcele	Pripada GUR-i Nikšić
	Maksimalni indeks zauzetosti	/
	Maksimalni indeks izgrađenosti	/
	Bruto građevinska površina objekata (max BGP)	/
	Maksimalna spratnost objekata	/
	Maksimalna visinska kota objekta	/
	Parametri za parkiranje odnosno garažiranje vozila	Potrebe za parkiranjem rješavati unutar granica parcele.
	Smjernice za oblikovanje i materijalizaciju, posebno u odnosu na ambijentalna svojstva područja	<p>Arhitektonsko oblikovanje objekta treba da bude u skladu sa namjenom i sadržajem objekta, tako da objekat ima prepoznatljivost adekvatnu funkciji, uz obavezu da se ostvari vizuelno jedinstvo cjelovitog prostornog rešenja, i sklad sa okolnim strukturama.</p> <p>U projektovanju objekata je moguće koristiti savremene i tradicionalne materijale, vodeći računa o usaglašenosti likovnog izraza i ambijenta.</p> <p>Materijalizacija ograda može biti kamen, beton, metal, zelena ograda ili kombinacija navedenih materijala.</p>
	Uslovi za unapređenje energetske	/



	efikasnosti	
21	<b>DOSTAVLJENO:</b> Podnosiocu zahtjeva, Sekretarijatu za komunalne poslove i saobraćaj Opštine Nikšić, u spise predmeta i arhivi.	
22	<b>OBRADIVAČI URBANISTIČO-TEHNIČKIH USLOVA:</b>	Olivera Karadžić, dipl. ing. građ.
23	<b>OVLAŠĆENO SLUŽBENO LICE:</b>	<b>SEKRETAR</b> Đorđije Manojlović, dipl. inž.
24	M.P.	potpis ovlašćenog službenog lica 
25	<b>PRILOZI</b>	
	- Grafički prilozi iz planskog dokumenta	



***Katastarska parcela 1749/4 KO Nikšić***

**OBRADILA:**  
**Olivera Karadžić, dipl.ing.grad.**

**SEKRETAR**  
 Đorđije Manojlović, dipl. inž.  



SMG



KLI-EVO

Izvod iz PUP-a – GUR-e »OPSTINE NIKŠIĆ«

Broj priloga 2a

Plan najnjene površine

ODILJA:  
Otvorica Karadžić dipl.ing.grad.



SEKRETAR  
Djordje Manojlović, dipl. inž.





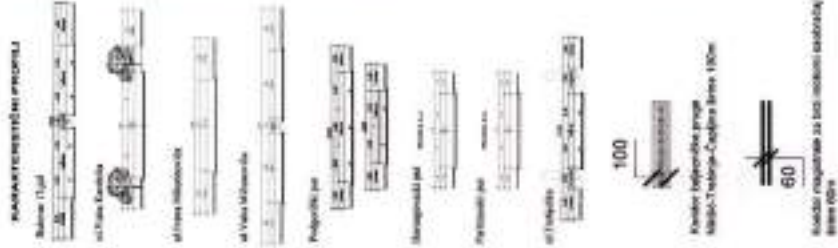
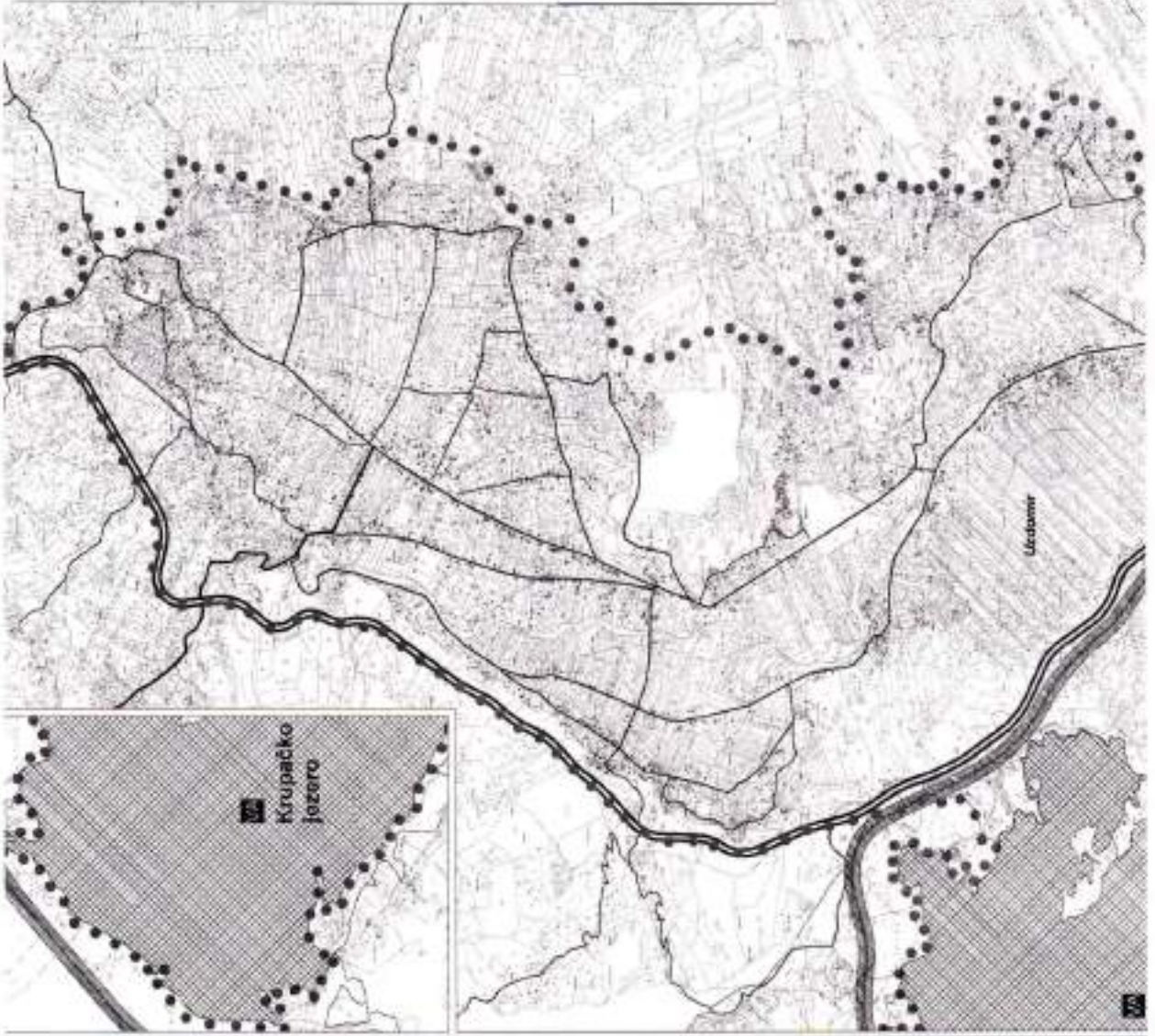
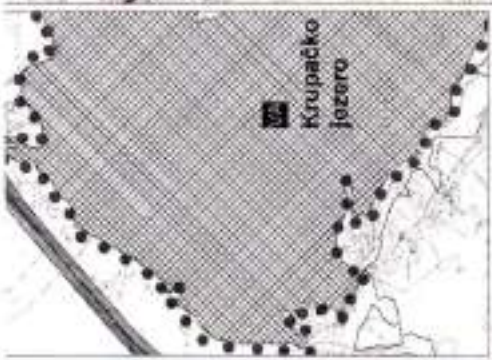

**PROSTORNO-URBANISTIČKI PLAN  
OPŠTINE NIKŠIĆ**  
Generalno urbanističko rješenje  
NIKŠIĆA

PLAN SADRŽAJA

1. OPŠTINA NIKŠIĆ

2. PLAN SADRŽAJA

3. LEGENDA

4. RAZVIJENJE IZPISNIH PROFILA

5. SKICA

6. NADLEŽNE USTANOVE

7. ZAKONODAVNA IZJAVA

8. ZAKONODAVNA ODLUKA

9. OBLASTI ZAPOSREDOVANJE

10. OBLASTI ZAPOSREDOVANJE

11. OBLASTI ZAPOSREDOVANJE

12. OBLASTI ZAPOSREDOVANJE

13. OBLASTI ZAPOSREDOVANJE

14. OBLASTI ZAPOSREDOVANJE

15. OBLASTI ZAPOSREDOVANJE

16. OBLASTI ZAPOSREDOVANJE

17. OBLASTI ZAPOSREDOVANJE

18. OBLASTI ZAPOSREDOVANJE

19. OBLASTI ZAPOSREDOVANJE

20. OBLASTI ZAPOSREDOVANJE

21. OBLASTI ZAPOSREDOVANJE

22. OBLASTI ZAPOSREDOVANJE

23. OBLASTI ZAPOSREDOVANJE

24. OBLASTI ZAPOSREDOVANJE

25. OBLASTI ZAPOSREDOVANJE

26. OBLASTI ZAPOSREDOVANJE

27. OBLASTI ZAPOSREDOVANJE

28. OBLASTI ZAPOSREDOVANJE

29. OBLASTI ZAPOSREDOVANJE

30. OBLASTI ZAPOSREDOVANJE

31. OBLASTI ZAPOSREDOVANJE

32. OBLASTI ZAPOSREDOVANJE

33. OBLASTI ZAPOSREDOVANJE

34. OBLASTI ZAPOSREDOVANJE

35. OBLASTI ZAPOSREDOVANJE

36. OBLASTI ZAPOSREDOVANJE

37. OBLASTI ZAPOSREDOVANJE

38. OBLASTI ZAPOSREDOVANJE

39. OBLASTI ZAPOSREDOVANJE

40. OBLASTI ZAPOSREDOVANJE

41. OBLASTI ZAPOSREDOVANJE

42. OBLASTI ZAPOSREDOVANJE

43. OBLASTI ZAPOSREDOVANJE

44. OBLASTI ZAPOSREDOVANJE

45. OBLASTI ZAPOSREDOVANJE

46. OBLASTI ZAPOSREDOVANJE

47. OBLASTI ZAPOSREDOVANJE

48. OBLASTI ZAPOSREDOVANJE

49. OBLASTI ZAPOSREDOVANJE

50. OBLASTI ZAPOSREDOVANJE

51. OBLASTI ZAPOSREDOVANJE

52. OBLASTI ZAPOSREDOVANJE

53. OBLASTI ZAPOSREDOVANJE

54. OBLASTI ZAPOSREDOVANJE

55. OBLASTI ZAPOSREDOVANJE

56. OBLASTI ZAPOSREDOVANJE

57. OBLASTI ZAPOSREDOVANJE

58. OBLASTI ZAPOSREDOVANJE

59. OBLASTI ZAPOSREDOVANJE

60. OBLASTI ZAPOSREDOVANJE

61. OBLASTI ZAPOSREDOVANJE

62. OBLASTI ZAPOSREDOVANJE

63. OBLASTI ZAPOSREDOVANJE

64. OBLASTI ZAPOSREDOVANJE

65. OBLASTI ZAPOSREDOVANJE

66. OBLASTI ZAPOSREDOVANJE

67. OBLASTI ZAPOSREDOVANJE

68. OBLASTI ZAPOSREDOVANJE

69. OBLASTI ZAPOSREDOVANJE

70. OBLASTI ZAPOSREDOVANJE

71. OBLASTI ZAPOSREDOVANJE

72. OBLASTI ZAPOSREDOVANJE

73. OBLASTI ZAPOSREDOVANJE

74. OBLASTI ZAPOSREDOVANJE

75. OBLASTI ZAPOSREDOVANJE

76. OBLASTI ZAPOSREDOVANJE

77. OBLASTI ZAPOSREDOVANJE

78. OBLASTI ZAPOSREDOVANJE

79. OBLASTI ZAPOSREDOVANJE

80. OBLASTI ZAPOSREDOVANJE

81. OBLASTI ZAPOSREDOVANJE

82. OBLASTI ZAPOSREDOVANJE

83. OBLASTI ZAPOSREDOVANJE

84. OBLASTI ZAPOSREDOVANJE

85. OBLASTI ZAPOSREDOVANJE

86. OBLASTI ZAPOSREDOVANJE

87. OBLASTI ZAPOSREDOVANJE

88. OBLASTI ZAPOSREDOVANJE

89. OBLASTI ZAPOSREDOVANJE

90. OBLASTI ZAPOSREDOVANJE

91. OBLASTI ZAPOSREDOVANJE

92. OBLASTI ZAPOSREDOVANJE

93. OBLASTI ZAPOSREDOVANJE

94. OBLASTI ZAPOSREDOVANJE

95. OBLASTI ZAPOSREDOVANJE

96. OBLASTI ZAPOSREDOVANJE

97. OBLASTI ZAPOSREDOVANJE

98. OBLASTI ZAPOSREDOVANJE

99. OBLASTI ZAPOSREDOVANJE

100. OBLASTI ZAPOSREDOVANJE



## SAOBRAČAJNO TEHNIČKI USLOVI



Crna Gora

**OPŠTINA NIKŠIĆ**

Sekretarijat za komunalne poslove i  
saobraćaj

Broj: 09- 340 - 499

Nikšić, 19.09.2022.godine

**INVESTITOR:** Kankaraš Marko iz Nikšića

**KAT. PARCELA:** broj 1749/7 KO Kličevo

**PLANSKI DOKUMENT:** Prostorno urbanistički plan Opštine Nikšić – Generalna urbanistička razrada

Na osnovu člana 74 Zakona o planiranju prostora i izgradnji objekata („Službeni list CG“ br.64/17, 44/18, 11/19 i 82/20), člana 13 Odluke o opštinskim i nekategorisanim putevima („Sl.list CG - opštinski propisi“ broj 36/15 ) i podnijetog zahtjeva Sekretarijata za uređenje prostora i zaštitu životne sredine broj:07-350-560 od 08.09.2022.godine u predmetu izdavanja urbanističko - tehničkih uslova za izradu tehničke dokumentacije za *izvođenje radova na podizanju pomoćnog objekta - ograde, oko katastarske parcele broj 1749/7 KO Kličevo, investitora Kankaraš Marka iz Nikšića* Sekretarijat za komunalne poslove i saobraćaj, i z d a j e

### **SAOBRAĆAJNO-TEHNIČKE USLOVE**

*za izradu tehničke dokumentacije*

za priključenje lokacije za *izvođenje radova na podizanju pomoćnog objekta - ograde, oko katastarske parcele broj 1749/7 KO Kličevo na opštinski put – ulicu u naselju Ul.Šavnička*

**LOKACIJA:** Ul.Šavnička

**NAMJENA:** Ul.Šavnička je namijenjena za mješoviti saobraćaj vozila. Brzina kretanja vozila na ovoj saobraćajnici propisana je opštinskom Odlukom na 40 km/h.



## USLOVI ZA PRIKLJUČENJE

### Postojeće stanje - lokacija

Lokacija za izvođenje radova na podizanju pomoćnog objekta - ugrade, oko katastarske parcele broj 1749/7 KO Kličevo se nalazi u zahvatu Prostorno urbanističkog plana - Generalna urbanistička razrada Opštine Nikšić, pored opštinskog puta ulice u naselju Ul.Šavnička.

### Mjesto i način priključenja

Lokaciju za izvođenje radova na podizanju pomoćnog objekta - ograde, oko katastarske parcele broj 1749/7 KO Kličevo, priključiti preko jednog priključka kapije širine min. 5-7m, preko punog zemljišta, na ulicu u naselju Ul.Šavnička.

U projektu prikazati mjesto i način priključka.

Saobraćajno-tehnički uslovi za izradu tehničke dokumentacije su sastavni dio Urbanističko - tehničkih uslova Up/To br.07-350-560 od 07.09.2022.godine izdatih od Sekretarijata za uređenje prostora i zaštitu životne sredine.

### Izmjena odnosno dopuna tehničkih uslova sa predlogom drugačijeg rješenja u pogledu priključaka

Investitor odnosno projektant može Sekretarijatu za uređenje prostora i zaštitu životne sredine podnijeti zahtjev za izmjenom odnosno dopunom tehničkih uslova sa predlogom drugačijeg rješenja u pogledu priključaka.

Zahtjev za izmjenom odnosno dopunom tehničkih uslova sa predlogom drugačijeg rješenja u pogledu priključaka Sekretarijat za uređenje prostora i zaštitu životne sredine dostavlja Sekretarijatu za komunalne poslove i saobraćaj na saglasnost.

Ako Sekretarijatu za komunalne poslove i saobraćaj ne dostavi saobraćajno - tehničke uslove, u roku od 15 dana od dana prijema zahtjeva smatraće se da je saglasan sa urbanističko-tehničkim uslovima utvrđenim planskim dokumentom odnosno predlogom drugačijeg rješenja u pogledu priključaka.

### TEHNIČKA DOKUMENTACIJA:

Projektnu dokumentaciju uraditi prema gore propisanim uslovima i dostaviti ovom Sekretarijatu za izdavanje saobraćajne saglasnosti.

### **DOSTAVLJENO:**

1 x Sekretarijat za uređenje prostora i zaštitu životne sredine

1 x u spise predmeta

1 x a/a

### **OBRADILA:**

Jasmina Butajić dipl.ing.saobr.

Milan Bošković dipl.ing.saobr.

**SEKRETAR**

Vidaš Krtolica dipl.ing.saobr.

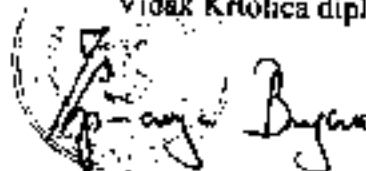



## LIST NEPOKRETNOSTI



CRNA GORA  
CRNA GORA

UPRAVA ZA KATASTAR I DRŽAVNU IMOVINU

11700000016



103-919-6419/2022

UPRAVA ZA KATASTAR  
I DRŽAVNU IMOVINU

PODRUČNA JEDINICA  
NIKŠIĆ

Broj: 103-919-6419/2022

Datum: 20.07.2022.

KO: KLIČEVO

Na osnovu člana 173 Zakona o državnom premjeru i katastru nepokretnosti ("Sl. list RCG" br. 29/07, "Sl. list CG" br. 73/10, 032/11, 040/11, 043/15, 037/17 i 17/18), postupajući po zahtjevu INGPOINT D.O.O NIKŠIĆ, NIKŠIĆ NIKŠIĆ, za potrebe IZRADA TEHNIČKE DOKUMENTACIJE izdaje se

### LIST NEPOKRETNOSTI 3283 - PREPIS

Podaci o parcelama									
Broj	Podbroj	Broj zgrade	Plan Skica	Datum upisa	Putes ili ulica i kućni broj	Način korišćenja Osnov sticanja	Bon. klasa	Površina m <sup>2</sup>	Prilog
1749	7		15 5/21	08/06/2022	Niškevo	Uroda 3. klase NASLJEDJE		2261	12.21
								2261	12.21

Podaci o vlasniku ili nosiocu			
Matični broj - ID broj	Naziv nosioca prava - adresa i mjesto	Prava	Obim prava
2312996200018 0	KANKARAŠ ŽILJKO MARKO MOSKOVSKA 127 Podgorica 0	Svojina	1/1

Ne postoje tereti i ograničenja.

Taksa naplaćena na osnovu Tarifnog broja 1, Zakona o administrativnim taksama ("Sl. list CG, br. 18/19) u iznosu od 2 eura. Naknada za korišćenje podataka premjera, katastra nepokretnosti i usluga, naplaćena na osnovu člana 174 Zakona o državnom premjeru i katastru nepokretnosti ("Sl. list RCG" br. 29/07, "Sl. list CG" br. 73/10, 032/11, 040/11, 043/15, 037/17 i 17/18) u iznosu od 3 eura.

Ovlašćeno lice:  
  
Stanjević Milojka, dipl.pravnik

Datum i vrijeme: 20.07.2022. 11:03:24



0073203



1/1



## GEODETSKI PODACI



CRNA GORA  
UPRAVA ZA KATASTAR I  
DRŽAVNU IMOVINU  
Područna jedinica Nikšić  
Broj: 958-103-662/22  
Nikšić, 26.07.2022.god..

„INGPOINT, d.o.o. NIKŠIĆ

Ul. Vuka Karadžica bb(zgrada km)

NIKŠIĆ

**PREDMET:** Dostava geodetskih podataka za kat. par. br 1749/7 KO Kličevo.

Naknadu za korištenje podatka iz službene evidencije PJ Nikšić potrebno je uplatiti na žiro račun br. 832-1081-58 Uprave za nekretnine - Podgorica

A) Za geodetske tačke po koordinati + koti- za jednu geodetsku tačku 4,00 € + 2,00 € u iznosu od \_\_\_ €ura

B) Za koordinatu detaljne tačke prema razmjeni plana

razmjera 1: 500 u iznosu od .....	2,00 €ura
razmjera 1:1000 u iznosu od .....	1,00 €ura
razmjera 1:2500 u iznosu od .....	0,50 €ura
razmjera 1:5000 u iznosu od .....	0,50 €ura

*Ukupno za uplatu*                      **6.00 €ura**

Cijena naknade je određena na osnovu „ Uredbe o visini naknade za korišćenje podataka premjera ,katastra nepokretnosti i usluga Uprave za nekretnine Sl.list RCG br.26/12”

OBRADILA  
Perić Nevenka



Ovlašćeno lice  
Strančević Milojka dipl.pravnik.

CRNA GORA

UPRAVA ZA KATASTAR I DRŽAVNU IMOVINU

PODRUČNA JEDINICA: NIKŠIĆ

Broj: 917-103-662/22

Datum: 26.07.2022.



Katastarska opština: KLIČEVO

Broj lista nepokretnosti:

Broj plana: 15

Parcela: 1749/7

## SKICA PARCELA

Razmjera 1: 1000



Obradio:

\_\_\_\_\_



Ovjerava  
Službeno lice:

\*\*\* UPRAVA ZA KATASTAR I DRŽAVNU IMOVINU CRNE GORE \*\*\*

PODRUCNA JEDINICA: NIKŠIĆ  
KO: KLICEVO, R 1:1000

Po zahjevu broj: 917-103-662/22, od: 26.07.2022. godine

izdajemo slijedeće koordinate detaljnih tacaka katastarskih parcela  
ocitane graficki sa digitalnog plana

Katbase v2022.5.6 - (2) EKSPORT PODATAKA 26.07.2022 12:56

1	6578513.60	4734229.85	0.00
2	6578578.85	4734199.09	0.00
3	6578527.66	4734258.40	0.00
4	6578519.20	4734241.26	0.00
4	6578592.16	4734227.19	0.00
4653	6578583.39	4734208.74	0.00

Parcela: 1749/7 (P=2261)

Frontovi:  
od do dužina(m)  
3-4 71.65  
4-4653 20.43  
4653-2 10.66  
2-1 72.14  
1-4 12.71  
4-3 19.11

Obradio:

Pregledao:

\_\_\_\_\_

\_\_\_\_\_



## UVJERENJE RADI PRIKLJUČENJA NA VODOVODNU MREŽU



CRNA GORA  
OPŠTINA NIKŠIĆ  
Sekretarijat za uređenje prostora i  
zaštitu životne sredine  
UP/Io br. 07-350-590  
Nikšić 01.08.2022.godine

Na osnovu člana 33. Zakona o upravnom postupku („Sl.list RCG“,br. 56/2014, 20/2015, 40/2016 i 37/2017) i podnijetog zahtjeva **Kankaraš Marka iz Nikšića**, Sekretarijat za uređenje prostora i zaštitu životne sredine **i z d a j e**

#### U V J E R E N J E

Da se na katastarskoj parceli broj 1749/7 ukupne površine 2261m<sup>2</sup>, koji čine livada 2. klase upisana u listu nepokretnosti broj 3283 KO Kličevo, kao svojina Kankaraš Marka u obimu prava 1/1, može postaviti priključak na vodovodnu mrežu, shodno pravnim i tehničkim normativima JP Vodovod i kanalizacija.

Uvjerenje se izdaje na lični zahtjev, a poslužiće imenovanom radi priključenja pumpe za vodu na vodovodnu mrežu, te se u druge svrhe ne može upotrebiti.

Shodno Odluci o lokalnim administrativnim taksama naplaćena je propisana taksa.

#### DOSTAVLJENO:

- 1 x Kankaraš Marko iz Nikšića,
- 1 x u spise predmeta
- 1 x a/a.

SEKRETAR  
Dordije Manojlović, dipl.ing.  
*Manojlović*





OBRAZAC 1a

elektronski potpis projektanta	elektronski potpis revidenta
--------------------------------	------------------------------

INVESTITOR<sup>1</sup>:

KANKARAŠ MARKO

OBJEKAT<sup>2</sup>:

POMOĆNI OBJEKAT – OGRADA

LOKACIJA<sup>3</sup>:

K.P. 1749/7 K.O. KLIČEVO,  
U OBUHVATU PUP-GUR-A OPŠTINE NIKŠIĆ

VRSTA TEHNIČKE DOKUMENTACIJE<sup>4</sup>:

IDEJNO RJEŠENJE  
faza ARHITEKTURA

PROJEKTANT<sup>5</sup>:

"INGPOINT" d.o.o. NIKŠIĆ

ODGOVORNO LICE<sup>6</sup>:

JELENA MEĐEDOVIĆ, spec.sci.arh.

GLAVNI INŽENJER<sup>7</sup>:

JELENA MEĐEDOVIĆ, spec. sci. arh.  
Lic.br. UPI 072/7-137/2 od 26.05.2021.

SARADNICI<sup>8</sup>:

OGNJEN BJELICA, spec. sci. arh.  
DR VLADIMIR BOJKOVIĆ, spec. sci. arh.

<sup>1</sup> Naziv/ime investitora

<sup>2</sup> Naziv projektovanog objekta

<sup>3</sup> Mjesto građenja, planski dokument, urbanistička parcela, katastarska parcela

<sup>4</sup> Idejno rješenje, idejni projekat, glavni projekat odnosno projekat izvedenog objekta projekat (ako je u pitanju naslovna strana cjelokupne tehničke dokumentacije)

<sup>5</sup> Naziv privrednog društva, pravnog lica odnosno preduzetnika koji je izradio tehničku dokumentaciju

<sup>6</sup> Ime odgovornog lica u privrednom društvu, pravnom licu odnosno ime i prezime preduzetnika

<sup>7</sup> Ime i prezime glavnog inženjera

<sup>8</sup> Ime i prezime saradnika na izradi dijela tehničke dokumentacije



## SADRŽAJ IDEJNOG RJEŠENJA

1. TEKSTUALNI DIO.....	52
PROJEKTNI ZADATAK .....	53
TEHNIČKI OPIS .....	55
2. GRAFIČKI DIO.....	57
SITUACIONI PRIKAZ – PARCELACIJA, list br. 1.....	58
SITUACIONI PRIKAZ – NA SATELITSKOM SNIMKU, list br. 2.....	59
SITUACIONI PRIKAZ, list br. 3.....	60
IZGLEDI OGRADE I 3D PRIKAZ, list br. 4 .....	61



## 1. TEKSTUALNI DIO



## PROJEKTNI ZADATAK

## PROJEKTNI ZADATAK

### ZA IZRADU IDEJNOG RJEŠENJA POMOĆNOG OBJEKTA – OGRADE

Potrebno je izraditi Idejno rješenje pomoćnog objekta – ograde na katastarskoj parceli 1749/7KO Kličevo u obuhvatu PUP-GUR-a Opštine Nikšić na osnovu priloženih Urbanističko tehničkih uslova br. 07-350-560 od 07.09.2022. godine izdatih od strane Sekretarijata za uređenje prostora i zaštite životne sredine Opštine Nikšić.

Ogradu postaviti na udaljenosti 40cm od granice parcele prema ulici i 5cm od bočnih i zadnje granice parcele.

Nikšić, avgust 2022. godine

Investitor:  
Kankaraš Marko

---



## TEHNIČKI OPIS

## TEHNIČKI OPIS

INVESTITOR : KANKARAŠ MARKO

OBJEKAT : POMOĆNI OBJEKAT – OGRADA

LOKACIJA : KP 1749/7 KO KLIČEVO, U OBUHVATU PUP-GUR-A OPŠTINE NIKŠIĆ

### OPŠTI OPIS I FUNKCIJA

Projektovan je pomoćni objekat – ograda oko parcelE KP 1749/7 KO Kličevo u obuhvatu PUP-GURa Opštine Nikšić u skladu sa

- UT uslovima, broj 07-350/560 od 07.09.2022. godine, izdatim od strane Sekretarijata za uređenje prostora i zaštite životne sredine, Opština Nikšić.
- Projektnim zadatkom investitora i
- konsultacija sa investitorom.

Ograda je postavljena na udaljenosti od 40cm od granice parcele prema javnoj površini – ulici i 5cm udaljenosti od bočnih i zadnje granice parcele. Projektovana ograda se sa sjeverne strane nadovezuje na susjednu ogradu.

### GABARITI POMOĆNOG OBJEKTA – OGRADE:

Ukupna dužina ograde \_\_\_\_\_ 22,00m  
Ukupna visina ograde (vrh stuba) \_\_\_\_\_ 1,60m  
Visina AB sokle (netransparentni dio ograde) \_\_\_\_\_ 0,60m

### BETONSKI RADOVI – AB SOKLA OGRADE

Da bi betonski i armirano betonski radovi bili dobro izvedeni treba ispuniti sljedeće uslove:

- svi betonski i armirano betonski radovi moraju se izvesti u svemu prema važećim PTP i tehničkim uslovima za izvođenje radova od betona i armiranog betona.
- svi elementi se moraju izvesti prema nacrtima, solidno i stručno.
- ugrađivanje betona vršiti mašinskim putem pervibratom.
- 

Nikšić, septembar 2022. godine

Projektant:  
Jelena Međedović, spec. sci. arh.

  
\_\_\_\_\_





## 2. GRAFIČKI DIO

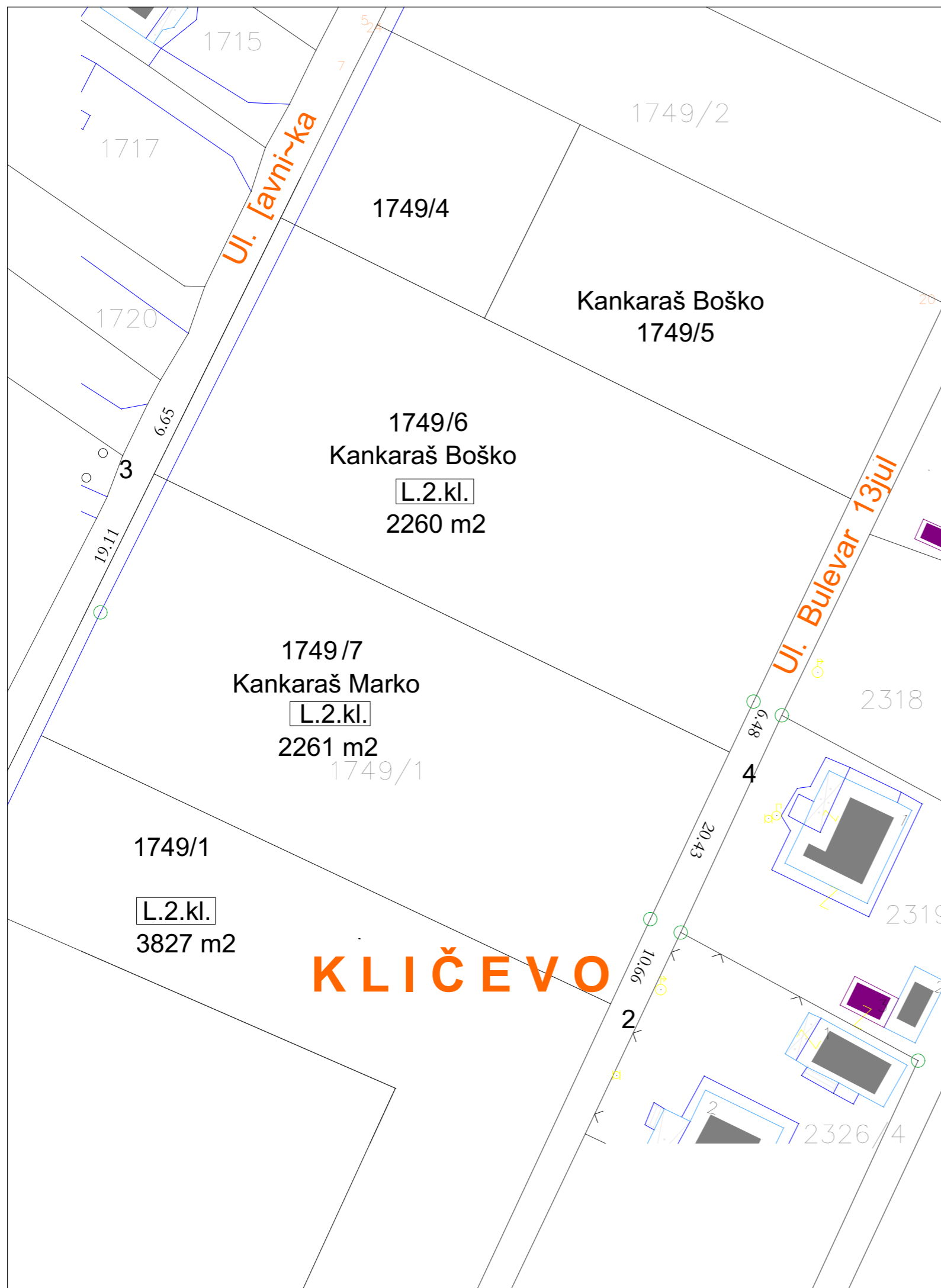
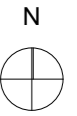

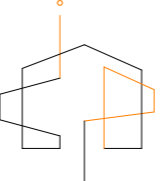
PROJEKTANT:		INVESTITOR:	
 <b>"INGPOINT" d.o.o.</b> Nikšić		<b>KANKARAŠ MARKO</b>	
Objekat: Pomoćni objekat - ograda		Lokacija: KP 1749/7 KO KLIČEVO OPŠTINA NIKŠIĆ	
Glavni inženjer: Jelena Mededović, spec.sci.arh.		Vrsta tehničke dokumentacije: IDEJNO RJEŠENJE	
Odgovorni inženjer: Jelena Mededović, spec.sci.arh.		Dio tehničke dokumentacije: faza - ARHITEKTURA	RAZMJERA: R=1:500
Saradnik: Ognjen Bjelica, spec.sci.arh. dr Vladimir Bojković, spec.sci.arh.		Prilog: SITUACIONI PRIKAZ parcelacija	Br. priloga: 1 Br. strane: /
Datum izrade i M.P.  avgust 2022. godine		Datum revizije i M.P.	

SITUACIONI PRIKAZ  
na satelitskom snimku  
R:1:500

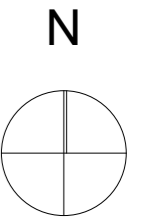

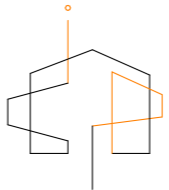
PROJEKTANT:		INVESTITOR:	
 <b>"INGPOINT" d.o.o.</b> Nikšić		KANKARAŠ MARKO	
Objekat: Pomoćni objekat - ograda		Lokacija: KP 1749/7 KO KLIČEVO OPŠTINA NIKŠIĆ	
Glavni inženjer: Jelena Mededović, spec. sci. arh.		Vrsta tehničke dokumentacije: IDEJNO RJEŠENJE	
Odgovorni inženjer: Jelena Mededović, spec. sci. arh.		Dio tehničke dokumentacije: faza - ARHITEKTURA	RAZMJERA: R=1:500
Saradnik: Ognjen Bjelica, spec. sci. arh. dr Vladimir Bojković, spec. sci. arh.		Prilog: SITUACIONI PRIKAZ na satelitskom snimku	Br. priloga: 2 Br. strane: /
Datum izrade i M.P.  avgust 2022. godine		Datum revizije i M.P.	

PREDMETNA PARCELA

susjedna parcela

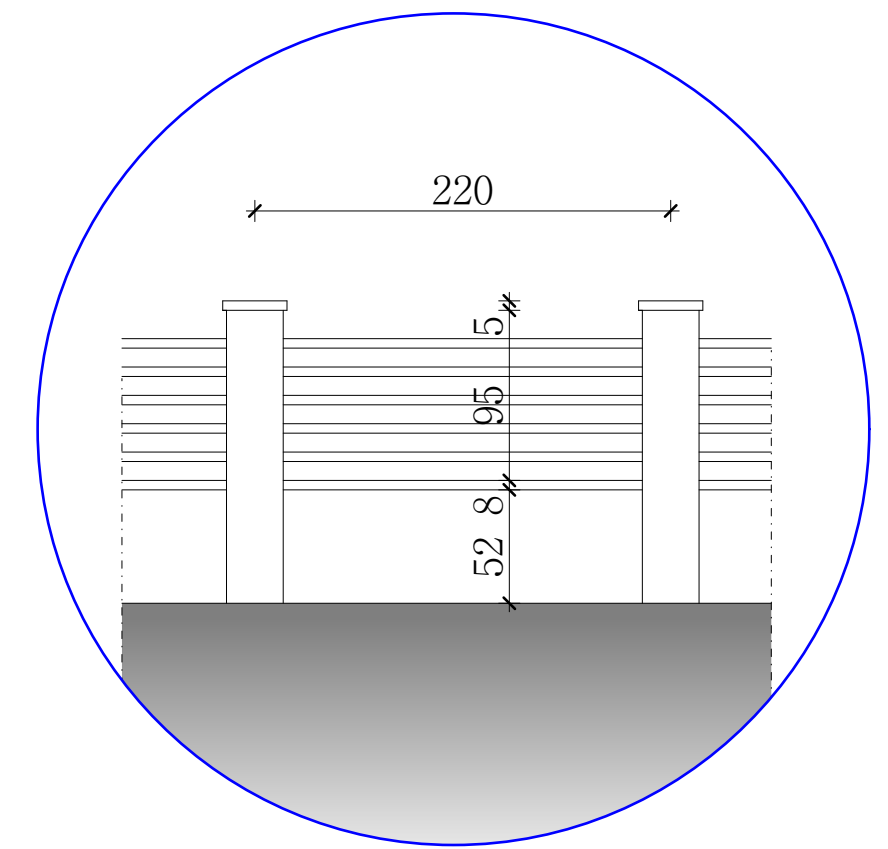
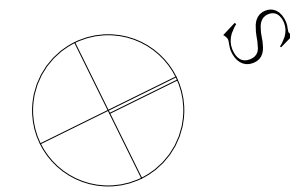
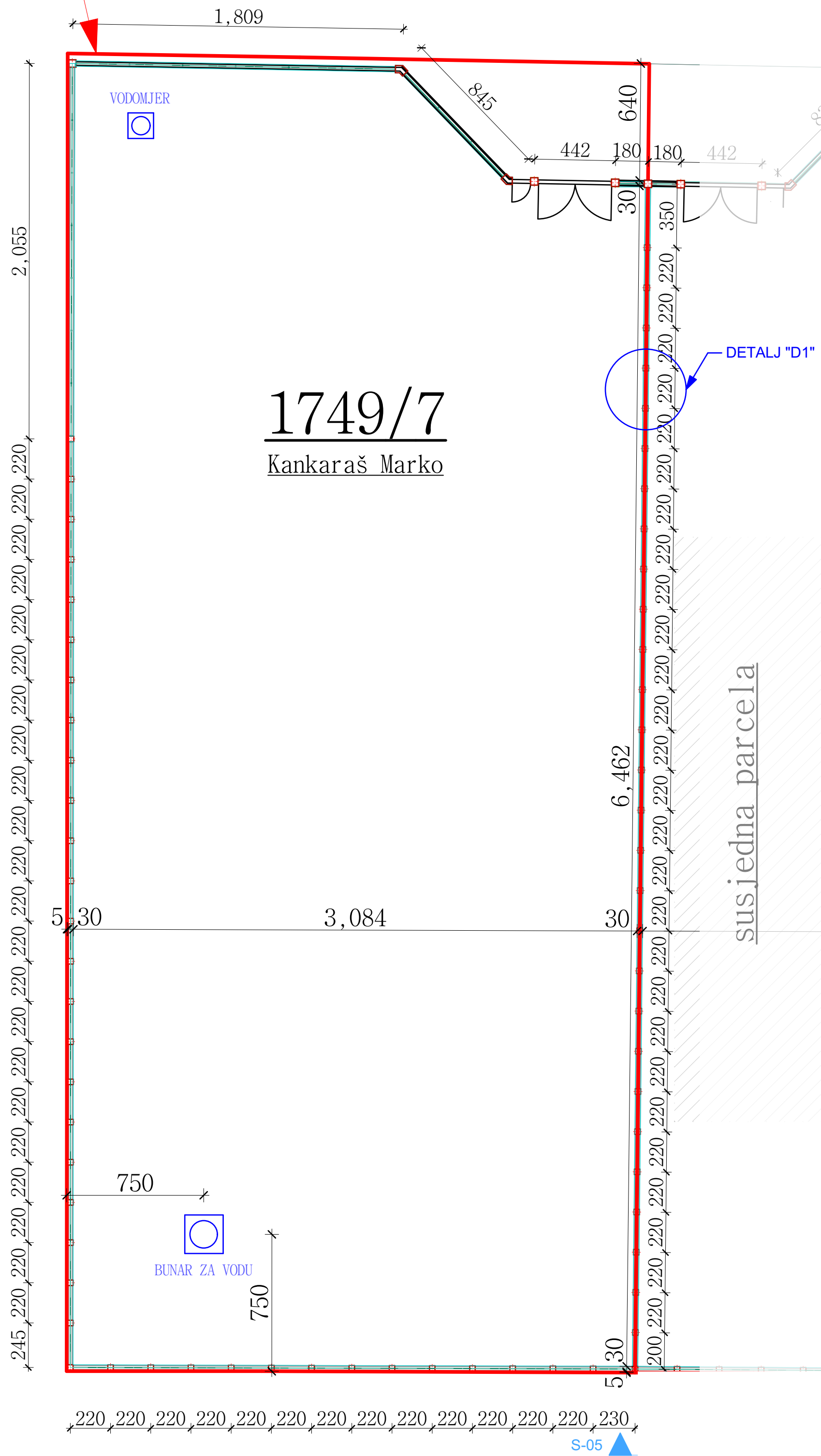

DETALJ "D1"

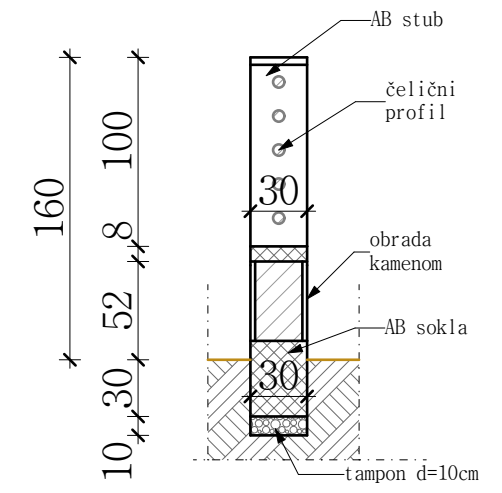

POPREČNI PRESJEK

PROJEKTANT:  "INGPOINT" d.o.o. Nikšić		INVESTITOR: KANKARAŠ MARKO	
Objekat: Pomoćni objekat - ograda		Lokacija: KP 1749/7 KO KLIČEVO OPŠTINA NIKŠIĆ	
Glavni inženjer: Jelena Mededović, spec. sci. arh.		Vrsta tehničke dokumentacije: IDEJNO RJEŠENJE	
Odgovorni inženjer: Jelena Mededović, spec. sci. arh.		Dio tehničke dokumentacije: faza - ARHITEKTURA	RAZMJERA: R=1:200
Saradnik: Ognjen Bjelica, spec. sci. arh. dr. Vladimir Bojković, spec. sci. arh.		Prilog: SITUACIONI PRIKAZ	Br. priloga: 3 / Br. strane: /
Datum izrade i M.P. avgust 2022. godine		Datum revizije i M.P.	

JUŽNI IZGLED

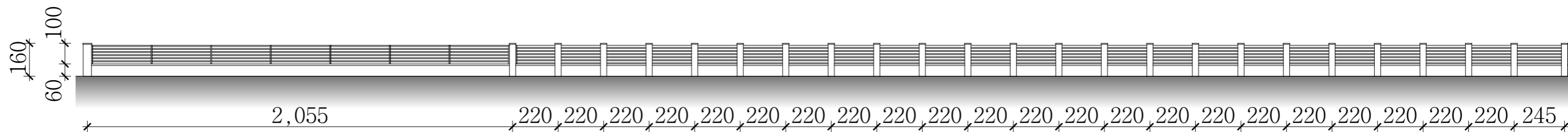

ZAPADNI IZGLED

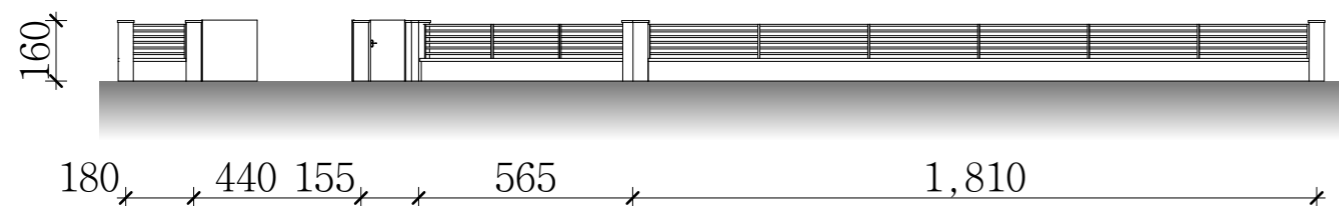

ISTOČNI IZGLED

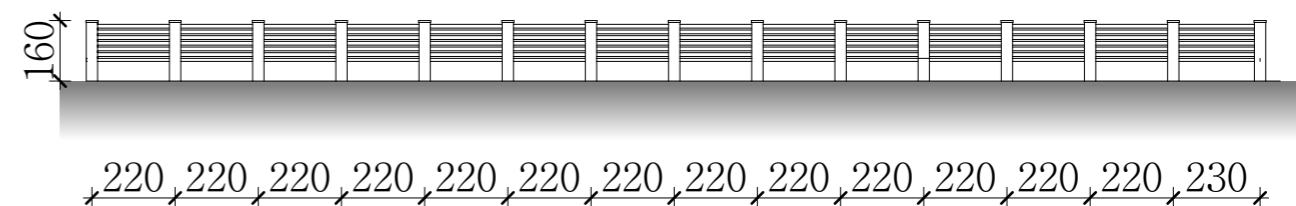

SJEVERNI IZGLED

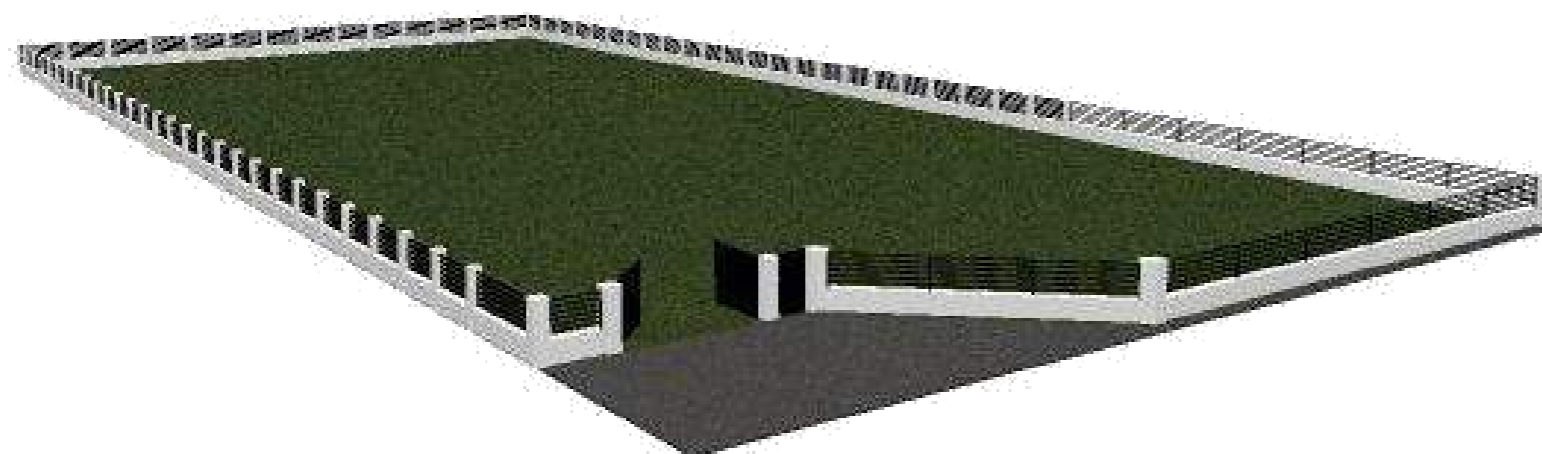
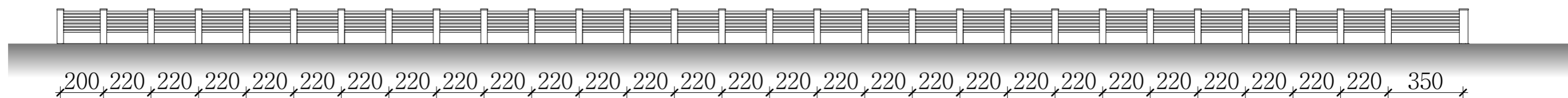

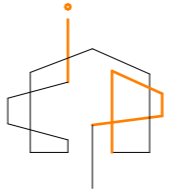
PROJEKTANT:		INVESTITOR:	
 <b>"INGPOINT" d.o.o.</b> Nikšić		KANKARAŠ MARKO	
Objekat: Pomoćni objekat - ograda		Lokacija: KP 1749/7 KO KLIČEVO OPŠTINA NIKŠIĆ	
Glavni inženjer: Jelena Mededović, spec. sci. arh.		Vrsta tehničke dokumentacije: IDEJNO RJEŠENJE	
Odgovorni inženjer: Jelena Mededović, spec. sci. arh.		Dio tehničke dokumentacije: faza - ARHITEKTURA	RAZMJERA: R=1:200
Saradnik: Ognjen Bjelica, spec. sci. arh. dr Vladimir Bojković, spec. sci. arh.		Prilog: IZGLEDI I 3D PRIKAZ OGRADE	Br. priloga: 4
Datum izrade i M.P.  avgust 2022. godine		Datum revizije i M.P.	



PROJEKTANT:		INVESTITOR:		
 <b>"INGPOINT" d.o.o.</b> Nikšić		<b>KANKARAŠ MARKO</b>		
Objekat: Pomoćni objekat – ograda		Lokacija: KP 1749/7 KO KLIČEVO OPŠTINA NIKŠIĆ		
Glavni inženjer: Jelena Mededović, spec. sci. arh.		Vrsta tehničke dokumentacije: IDEJNO RJEŠENJE		
Odgovorni inženjer: Jelena Mededović, spec. sci. arh.		Dio tehničke dokumentacije: faza – ARHITEKTURA	RAZMJERA: R=1:200	
Saradnik: Ognjen Bjelica, spec. sci. arh. dr Vladimir Bojković, spec. sci. arh.		Prilog: 3D PRIKAZ OGRADE	Br. priloga: 5	Br. strane: /
Datum izrade i M.P.  avgust 2022. godine		Datum revizije i M.P.		