

# **E L A B O R A T**

**O PARKING ZONAMA, DOZVOLJENOM VREMENU PARKIRANJA  
KATEGORIJI MOTORNH VOZILA KOJA SE MOGU PARKIRATI I  
NAČINU NAPLATE NAKNADE PARKIRANJA ZA OPŠTA I POSEBNA  
PARKIRALIŠTA U NIKŠIĆU**

**( dopuna )**

Nikšić, mart 2025. godine

# **SADRŽAJ**

## **ELABORATA**

**O PARKING ZONAMA, DOZVOLJENOM VREMENU PARKIRANJA,  
KATEGORIJI MOTORNIH VOZILA KOJA SE MOGU PARKIRATI I NAČINU  
NAPLATE NAKNADE PARKIRANJA ZA OPŠTA I POSEBNA  
PARKIRALIŠTA U NIKŠIĆU  
( dopuna )**

### **A) TEKSTUALNA DOKUMENTACIJA:**

### **B) GRAFIČKA DOKUMENTACIJA:**

#### **1. PREGLEDNA KARTA I TABELA**

#### **2. I ZONA:**

##### **OPŠTA PARKING MJESTA:**

- 1.Trg slobode i ulice: Manastirska, Novaka Ramova, Karađorđeva, Novice Cerovića, Jovana Cvijića i Vardarska;
- 2.Ulice: Njegoševa, Lazara Sočice i Josipa Sladea;

##### **POSEBNA PARKING MJESTA:**

##### **POSEBNA PARKING MJESTA U STAMBENIM KVARTOVIMA:**

- 1.PI - Parking u stamb. kvartu između ulica Karađorđeve, Vuka Mićunovića i Narodnih heroja;

#### **3. II ZONA:**

##### **OPŠTA PARKING MJESTA:**

- 1.Trg Save Kovačević
- 2.Ulice Marka Miljanova i Đura Salaja;
- 3.Ulica Živka Nikolića
- 4.Ulica serdara Šćepana
- 5.Ulica Danila Bojovića
- 6.Ulica Nikole Tesle

- 7.Ulica Radoja Dakića
- 8.Ulica Ljuba Nenadovića
- 9.Ulica Nika Miljanića

#### POSEBNA PARKING MJESTA:

- 1.P1- Parking u Ul. Radoja Dakića (kod Doma zdravlja);
- 2.P2a i P2b – Parkinzi u Ul. Radoja Dakića ;
- 3.P3- Parking u Bulevaru Vuka Mićunovića (kod Dječ. dispanzera);
- 4.P4- Parking u Ul. Živka Nikolića;
- 5.P5- Parking na Trgu Save Kovačević (ispred objekta Autobuske stanice);
- 6.P6- Parking iza objekta Autobuske stanice ;
- 7.P7- Parking u Ul. Gojka Garčevića.

#### POSEBNA PARKING MJESTA U STAMBENIM KVARTOVIMA:

- 1.PI - Parking u stamb. kvartu između ulica Ivana Milutinovića i Vučedolske (kod Gradskog parka);
- 2.PII - Parking u Bulevaru Vuka Mićunovića ( kod stambenog objekta tzv. Meandera);

#### POSEBNI PARKING PROSTORI :

1. PP1- Posebni parking prostor u Ul. Nika Miljanića (kod Doma zdravlja)

### **4.III Z O N A:**

#### OPŠTA PARKING MJESTA:

- 1.Ul. serdara Šćepana;
- 2.Ulica Baja Pivljanina;
- 3.Ulica II dalmatinske brigade
- 4.Ulica Josipa Broza

#### POSEBNA PARKING MJESTA:

- 1.P1 - Parking u Ul. serdara Šćepana;
- 2.P2 - Parkinzi u Ul. Baja Pivljanina ( kod Muzičke škole) ;

#### POSEBNA PARKING MJESTA U STAMBENIM KVARTOVIMA:

- 1.PI - Parking u stamb. kvartu između ulica Serdara Šćepana, Kosovske,

- Jola Piletića i pješačke staze (kod Centralnog vrtića);
- 2.PII - Parking u stamb. kvartu između ulica Serdara Šćepana, Nikole Tesle, Jola Piletića i Kosovske (oko Solitera);
  - 3.PIII - Parking u Ulici serdara Šćepana;
  - 4.PIV - Parking u Ulici serdara Šćepana (kod stambenog objekta tzv. Treska);
  - 5.PV - Parking Grudska Mahala I (između Šetališta Čana Koprivice i ulica Baja Pivljanina, Dragice Pravice, Dinastije Crnojevića i Njegoševe);
  - 6.PVI - Parking Grudska Mahala II (ulaz sa ulice Baja Pivljanina);
  - 7.PVII - Parking 1- Stamb. kvart VI crnogorsk brigade.

## **5. DETALJI**

**A) TEKSTUALNA  
DOKUMENTACIJA**

## **PRAVNI OSNOV ZA DONOŠENJE ELABORATA**

Članom 14 Odluke o javnim parkiralištima na teritoriji opštine Nikšić ("Sl.list Crne Gore-opštinski propisi" br.53/19), propisano je da se:

" Posebnim Elaboratom utvrđuju zone, dozvoljeno vrijeme parkiranja, kategorija motornih vozila koja se mogu parkirati i način naplate naknade parkiranja za opšta i posebna parkirališta (u daljem tekstu Elaborat).

Elaborat iz stava 1 donosi Skupština opštine.

Elaborat se može donositi fazno po pojedinim područjima Opštine.

Elaborat iz stava 1 ovog člana izrađuje organ nadležan za poslove saobraćaja".

## **GRANICA OBUHVATA**

Ovim elaboratom je obuhvaćen prostor oivičen ulicama: Vuka Mićunovića, Nika Miljanića, Baja Pivljanina, II dalmatinske, Josipa Broza, Vuka Karadžića, Marka Miljanova, Trgom Šaka Petrovića, Vučedolskom, Trgom Save Kovačevića, 13.jul, Mrkošnica I i Gojka Garčevića.

## **OSNOVNI KRITERIJUMI ZA IZRADU ELABORATA**

Tehničko regulisanje parkiranja podrazumijeva organizaciju i obilježavanje svih mjesta na uličnim frontovima, na kojima je dozvoljeno parkiranje. Pri tome se moraju uvažavati svi zakonski propisi koji se odnose na definisanje mikrolokacije svakog parking mjesta i normativi za njegovo dimenzionisanje.

Kriterijumi primijenjeni pri izradi predmetnog Elaborata su sljedeći:

1. Za svaku ulicu sa intezivnim saobraćajem, na osnovu relevantnih pokazatelja, vršena je procjena mogućnosti parkiranja.
2. U ulicama sa intezivnim saobraćajem, u kojima je dozvoljeno parkiranje, isto je regulisano pod uglom manjim od 90° u odnosu na osovину saobraćajnice.
3. Ispoštovana su:
  - ograničenja u profilima ulica (kolski ulazi, BUS stajališta, niše za kontejnere i sl.),
  - zabrana parkiranja 5.0 m od pješačkog prelaza,
  - zabrana parkiranja 5.0 m od ugla ulice (poprečne linije kolovoza), ukoliko ulica nema pješački prelaz.

Za dimenzionisanje i obilježavanje parking mjesta na javnim parkiralištima, korišćen je Pravilnik o saobraćajnoj signalizaciji („Službeni list CG“, br. 35 / 2021) i važeći crnogorski standardi (MEST). Potrebni detalji, koji su u skladu sa pomenutim standardom, dati su u grafičkom dijelu ovog Elaborata.

Pregledni plan horizontalne i vertikalne signalizacije koji je dat kroz predmetni Elaborat, urađen je na definisanom građevinskom rješenju i usaglašen sa važećim režimom odvijanja saobraćaja za zonu obuhvata Elaborata.

Uz predlog obilježavanja parking mjesta dat je i predlog vertikalne signalizacije kojim se određuje vrsta znaka i način korišćenja vremenske zone parkiranja. Saobraćajni znakovi su dimenzija 600x600mm (znak III-35) sa dopunskim tablama 500x600mm (IV-25) ili 300x600mm (IV-13.8). Ukoliko se navedeni znak III-35 koristi kao jedan znak, može biti dimenzija 600x900mm (znak III-35 sa dopunskom tablom IV-13.8).

Pozicije parking mjesta namijenjenih osobama sa invaliditetom ( u daljem tekstu OSI) u Elaboratu, utvrđene su zajedno sa predstavnicima udruženja osoba sa invaliditetom. Obilježavanje parking mjesta koja su isključivo namijenjena za parkiranje lica sa invaliditetom vrši se u skladu sa Pravilnikom o saobraćajnoj signalizaciji („Službeni list CG“,br. 35/2021) i važećim crnogorskim standardima (MEST). Kod svih ovih parking mjesta planirani su potrebni manipulativni prostori koji se obilježavaju sa V-56 (varijante V-56.1 i V-56.2) navedenog Pravilnika. Potrebni detalji, koji su u skladu sa pomenutim standardom, dati su u grafičkom dijelu ovog Elaborata.

Uz predlog obilježavanja ovih parking mjesta dat je i predlog vertikalne signalizacije. Saobraćajni znakovi su dimenzija 600x600mm (znak III-35) sa dopunskom tablom 300x600mm (IV-14 i IV-14.2) koja označava da su parking mjesta rezervisana za lica sa invaliditetom.

Za obezbjedjenje samostalnog kretanja lica smanjene pokretljivosti i lica sa invaliditetom u javnom saobraćaju kao jedan od elemenata pristupačnosti je i parking mjesto. Uslovi koje mora da ispuni PM definisani su članom 40 Pravilnika o bližim uslovima i načinu prilagođavanja objekata za pristup kretanja lica smanjene pokretljivosti i lica sa invaliditetom (dimenzije PM, izlaz sa PM na trotoar, kvalitet manipulativne površine PM, način obilježavanja PM i sl.).

## Oznake za zabranu zaustavljanja i parkiranja

Vrlo često je, na mjestima gde je dozvoljeno parkiranje, potrebno da se na malo dužini zabrani zaustavljanje i parkiranje (oko ulaza, raskrsnica i slično).

U ovu grupu oznaka horizontalne signalizacije spadaju oznake za označavanje površina na kojima je zabranjeno zaustavljanje i parkiranje. Obilježavaju se sa oznakom V-51, u skladu sa važećim Pravilnikom o saobraćajnoj signalizaciji („Službeni list CG“, br.35/2021) i crnogorskim standardima (MEST). Potrebni detalji, koji su u skladu sa pomenutim standardom, dati su u grafičkom dijelu ovog Elaborata.

## **ELEMENTI INFRASTRUKTURE ZA PARKIRANJE I KATEGORIJA MOTORNIH VOZILA KOJA SE MOGU PARKIRATI**

Infrastrukturu za parkiranje na području obuhvaćenom ovim elaboratom, čine javne površine za parkiranje motornih vozila određene lokalnim planskim dokumentom i planom privremenih objekata i poseban prostor određen za parkiranje vozila u skladu sa Odlukom o javnim parkiralištima na teritoriji Opštine Nikšić.

### **I OPŠTA PARKIRALIŠTA**

Opšta parkirališta su djelovi kolovoza, trotoara ili površine između kolovoza i trotoara, posebno izgrađeni objekti ili posebni prostori uređeni saobraćajnom signalizacijom namijenjeni za parkiranje motornih vozila, koji su dostupni svim korisnicima i kod kojih se ne vrši kontrola ulaska i izlaska vozila. Ova parkirališta čine obilježena parking mjesta (u daljem tekstu: PM).

U grafičkom dijelu Elaborata, priložen je situacioni prikaz PM pojedinačno za svaku ulicu, a na osnovu kojih je precizno utvrđen broj raspoloživih PM. Njihov tabelarni prikaz (sa utvrđenim brojem PM pod režimom naplate i rezervisanim PM za OSI) po uličnim frontovima, a u sklopu određene zone, dat je u poglavlju Organizacija zona.

Ukupan broj parking mjesta na opštim parkiralištima u granici obuhvata Elaborata, koja podliježu naplati parkiranja je **630** (tabela br. 7), dok je broj PM rezervisan za OSI **40**. Dva PM u Ul. Radoja Dakića rezervisana su isključivo za punjenje električnih vozila.



## II POSEBNA PARKIRALIŠTA

Posebna parkirališta su površine i objekti koji su uređeni i izgrađeni za parkiranje motornih vozila sa kontrolisanim ulaskom i izlaskom vozila.

Na posmatranom području, postoji devet lokacija koje se mogu organizovati kao posebna parkirališta za motorna vozila sa kontrolisanim ulaskom i izlaskom vozila, postavljanjem saobraćajne i druge opreme.

Posebna parkirališta mogu biti stalna, privremena i povremena.

### 1. Stalna parkirališta

Stalna parkirališta utvrđuju se lokalnim planskim dokumentom.

U grafičkom dijelu Elaborata priložen je situacioni prikaz svih lokacija posebnih parkirališta (obuhvatajući i parkirališta u stambenim kvartovima), a na osnovu kojih je precizno utvrđen broj raspoloživih PM. Njihov tabelarni prikaz (sa utvrđenim brojem PM pod režimom naplate i rezervisanim PM za OSI) po zonama dat je u poglavlju Organizacija zona.

Ukupan broj parking mjesta na posebnim parkiralištima u granici obuhvata Elaborata, koja podliježu naplati parkiranja je **1136** (tabela br. 8), dok je broj PM rezervisan za OSI **63**.

Kao i do sada, navedena parkirališta funkcionisaće i dalje kao opšta u okviru određene zone, pa se ostavlja mogućnost da se nakon izvjesnog perioda eksploatacije, ona mogu postavljanjem saobraćajne i druge opreme za kontrolisani ulaz i izlaz, prebaciti u kategoriju posebna parkirališta.

### 2. Privremena i povremena parkirališta

Privremena parkirališta su privremeno uređene površine zemljišta koje nije komunalno opremljeno i koje se koristi za parkiranje do privođenja namjeni utvrđenoj planskim dokumentom.

Za privremena parkirališta, lokaciju i odobrenje izdaje organ nadležan za poslove uređenja prostora uz prethodno pribavljenu saglasnost organa nadležnog za poslove saobraćaja.

Povremena parkirališta su javne površine, koje odredi organ nadležan za poslove uređenja prostora, uz prethodno pribavljenu saglasnost organa nadležnog za poslove saobraćaja, u blizini objekta u kojima se održavaju sportske, kulturne, umjetničke, sajamske i druge manifestacije, za vrijeme

održavanja tih manifestacija uz prethodno pribavljeno mišljenje organa državne uprave nadležnog za bezbjednost saobraćaja.

### **III POSEBNI PROSTORI ZA PARKIRANJE**

Posebni prostori za parkiranje vozila koji pripadaju određenom objektu (privrednom društvu, ustanovi, stambenoj zgradi i sl.), mogu se shodno članu 5 Odluke o javnim parkiralištima na teritoriji Opštine Nikšić ("Sl.list Crne Gore-opštinski propisi" br.53/19), ustupiti vršiocu komunalne djelatnosti za parkiranje, uz prethodnu saglasnost organa lokalne uprave nadležnog za poslove saobraćaja. Visina naknade za ustupljeno zemljište i druga prava i obaveze između vršioca komunalne djelatnosti i vlasnika prostora utvrđuju se ugovorom u skladu sa odlukom Odbora direktora vršioca komunalne djelatnosti.

Za korišćenje parkirališta (posebni prostori za parkiranje) koji se ustupe vršiocu komunalne djelatnosti pod gore navedenim uslovima, korisnici plaćaju naknadu saglasno cjenovniku.

U grafičkom dijelu Elaborata priložen je situacioni prikaz jedne lokacije posebnog prostora za parkiranje, a na osnovu kojih je precizno utvrđen broj raspoloživih PM. Tabelarni prikaz (sa utvrđenim brojem PM pod režimom naplate i rezervisanim PM za OSI) po zonama, dat je u poglavlju Organizacija zona.

Ukupan broj parking mjesta na posebnom parking prostoru u granici obuhvata Elaborata je **37** (tabela br. 9), dok je broj PM rezervisan za OSI **2**.

## ORGANIZACIJA ZONA

Opšta i posebna parkirališta kao i posebni prostori za parkiranje, na predmetnom prostoru organizuju se u sljedeće zone :

**I ZONA obuhvata :** Trg slobode i ulice: Njegoševu (od Trga Save Kovačevića do raskrsnice sa ulicama Narodnih heroja i V proletherske brigade), Lazara Sočice, Josipa Sladea, Manastirsku, Novice Cerovića, Jovana Cvijića, Karađorđevu, Novaka Ramova i Vardarsku.

### OPŠTA PARKIRALIŠTA:

Naziv ulice	Broj PM pod režimom naplate	Broj PM rezervisan za osobe sa invaliditetom
1. Trg slobode	11	1
<b>UKUPNO:</b>	<b>11PM</b>	<b>1PM</b>

*Tabela br.1a: Utvrđeni broj opštih parking mjesta za Trg slobode*

### OPŠTA PARKIRALIŠTA:

Naziv ulice	Broj PM pod režimom naplate	Broj PM rezervisan za osobe sa invaliditetom
1. Njegoševa	20	1
2. Lazara Sočice	12	1
3. Josipa Sladea	14	1
4. Manastirska	22	1
5. Novice Cerović	24	1
6. Jovana Cvijića	11	1
7. Novaka Ramova	23	1
8. Karađorđeva	29	2
9. Vardarska	9	1
<b>UKUPNO:</b>	<b>164 PM</b>	<b>10 PM</b>

*Tabela br.1b: Utvrđeni broj opštih parking mjesta na ulicama iz I zone*

**PARKIRALIŠTA U STAMBENIM KVARTOVIMA:**

Naziv	Broj PM pod režimom naplate	Broj PM rezervisan za OSI
1. <b>PI</b> – P između ul. Karađ., V.Mićunović i Narodnih heroja (ulaz sa Karađorđeve ulice)	77	4
<b>UKUPNO:</b>	<b>77 PM</b>	<b>4 PM</b>

*Tabela br.1c: Utvrđeni broj posebnih parking mjesta u stamb. kvartovima za I zonu*

**II ZONA obuhvata:**

Trg Save Kovačević i sljedeće ulice: Gojka Garčevića, Mrkošnica I, Đura Salaja, Marka Miljanova, Živka Nikolića, Serdara Šćepana (od raskrsnice sa Ul. V proleterske brigade do raskrsnice sa Ul. Nikole Tesle), Danila Bojovića, Radoja Dakića, Ljube Nenadovića, Nika Miljanića i Nikole Tesle.

**OPŠTA PARKIRALIŠTA:**

Naziv ulice	Broj PM pod režimom naplate	Broj PM rezervisan za osobe sa invaliditetom
1. Trg Save Kovačevića	17	1
2. Đura Salaja	14	1
3. Marka Miljanova	22	1
4. Živka Nikolića	6	1
5. Serdara Šćepana (I dio)	19	1
6. Danila Bojovića	37	2
7. Radoja Dakića	104	6
8. Ljube Nenadovića	6	-
10. Nika Miljanića	18	2
11. Nikole Tesle	20	2
<b>UKUPNO:</b>	<b>263 PM</b>	<b>17 PM</b>

*Tabela br.2: Utvrđeni broj opštih parking mjesta na ulicama za II zonu*

**POSEBNA PARKIRALIŠTA:**

Naziv	Broj PM pod režimom naplate	Broj PM rezervisan za OSI
1. <b>P1</b> - Parking kod Doma zdravlja (Ul. Radoja Dakića)	17	1
2. <b>P2</b> - Parking kod Doma revoluc. (Ul. Radoja Dakića)		
<b>P2a</b>	72	4
<b>P2b</b>	68	4
3. <b>P3</b> - Parking kod Dječ. dispan. (Bul. Vuka Mićunovića)	50	4
4. <b>P4</b> - Parking u Ul. Živka Nikolića	29	2
5. <b>P5</b> - Parking ispred objekta AS (Trg Save Kovačevića)	63	3
6. <b>P6</b> - Parking iza objekta AS	29	1
7. <b>P7</b> - Parking u Ul. Gojka Garč. (stamb.posl.obj.- Papović)	31	2
<b>UKUPNO:</b>	<b>359 PM</b>	<b>21 PM</b>

*Tabela br.3a: Utvrđeni broj posebnih parking mjesta za II zonu*

**PARKIRALIŠTA U STAMBENIM KVARTOVIMA:**

Naziv	Broj PM pod režimom naplate	Broj PM rezervisan za OSI
1. <b>PI</b> - Parking u Vučedolskoj ul. (kod Gradskog parka)	29	2
2. <b>PII</b> - Parking u Bul. V. Mićun. (kod st. obj. »Meander«)	23	1
<b>UKUPNO:</b>	<b>52 PM</b>	<b>3 PM</b>

*Tabela br.3b: Utvrđeni broj posebnih parking mjesta u stamb. kvartovima za II zonu*

## POSEBNI PROSTORI ZA PARKIRANJE:

U ovu grupu spada sljedeći prostor za parkiranje:

Naziv	Broj PM pod režimom naplate	Broj PM rezervisan za OSI
2. <b>PPI</b> – Park. prost. kod Dom zdrav. (Ul. Nika Miljanića)	37	2
<b>UKUPNO:</b>	<b>37 PM</b>	<b>2PM</b>

*Tabela br.4: Utvrđeni broj parking mjesta na posebnim prostorima za parkir. za II zonu*

## III ZONA obuhvata:

Ulice: Serdara Šćepana (od raskrsnice sa Ul. Nikole Tesle do raskrsnice sa Ul. Josipa Broza), Baja Pivljanina, II dalmatinske brigade i Josipa Broza.

## OPŠTA PARKIRALIŠTA:

Naziv ulice	Broj PM pod režimom naplate	Broj PM rezervisan za osobe sa invaliditetom
1. Serdara Šćepana (II dio)	51	3
2. Baja Pivljanina	37	2
3. II dalmatinske brigade	14	1
4. Josipa Broza	90	6
<b>UKUPNO:</b>	<b>192PM</b>	<b>12PM</b>

*Tabela br.5: Utvrđeni broj opštih parking mjesta na ulicama za III zonu*

**POSEBNA PARKIRALIŠTA:**

Naziv	Broj PM pod režimom naplate	Broj PM rezervisan za OSI
1. <b>P1</b> - Parking u Ul. serd.Šćepana	44	2
2. <b>P2</b> - Parking u Ul. B. Pivlanina (kod Muzičke škole)	33	2
<b>UKUPNO:</b>	<b>77 PM</b>	<b>4 PM</b>

*Tabela br.6a: Utvrđeni broj posebnih parking mjesta za III zonu*

**PARKIRALIŠTA U STAMBENIM KVARTOVIMA:**

Naziv	Broj PM pod režimom naplate	Broj PM rezervisan za OSI
1. <b>PI</b> - Parking (kod Centralnog vrtića)	63	4
2. <b>PII</b> - Parking (kod st. obj. solitera)	68	5
3. <b>PIII</b> - Parking u Ul. serd. Šćep. (kod tri stamb. objekta)	58	3
4. <b>PIV</b> - Parking u Ul. serd. Šćep. (kod stamb. obj. Treska)	22	1
5. <b>PV</b> - Parking Gr. Mahala I	178	9
6. <b>PVI</b> - Parking Gr. Mahala II (ulaz sa ul.B. Pivljanina)	182	9
7. <b>PVII</b> - Parking VI crnogor. br. (Parking 1)	12	1
<b>UKUPNO:</b>	<b>583PM</b>	<b>32 PM</b>

*Tabela br.6b: Utvrđeni broj posebnih parking mjesta u stamb. kvartovima za III zonu*

**UKUPAN BROJ PARKING MJESTA POD REŽIMOM NAPLATE  
U ZONAMA OBUHVATA ELABORATA :**

**1. UKUPAN BROJ OPŠTIH PARKING MJESTA:**

<b>ZONA</b>	<b>UKUPAN BROJ: OPŠTA PM</b>
I ZONA	175
II ZONA	263
III ZONA	192
<b>SVEGA :</b>	<b>630 PM</b>

*Tabela br.7: Svega broj opštih parking mjesta po zonama*

**2a. UKUPAN BROJ POSEBNIH PARKING MJESTA:**

<b>ZONA</b>	<b>UKUPAN BROJ: POSEBNA PM</b>
I ZONA	0
II ZONA	359
III ZONA	77
<b>SVEGA :</b>	<b>436 PM</b>

*Tabela br.8a: Svega broj posebnih parking mjesta po zonama*



**2b. UKUPAN BROJ POSEBNIH PARKING MJESTA – STAMB. KVART.**

<b>ZONA</b>	<b>UKUPAN BROJ: POSEBNA PM</b>
I ZONA	77
II ZONA	52
III ZONA	583
<b>SVEGA :</b>	<b>712PM</b>

*Tabela br.8b: Svega broj posebnih parking mjesta po zonama*

**2. UKUPAN BROJ POSEBNIH PARKING MJESTA (2a+2b)**

<b>ZONA</b>	<b>UKUPAN BROJ: POSEBNA PM</b>
I ZONA	77
II ZONA	411
III ZONA	660
<b>SVEGA :</b>	<b>1148 PM</b>

*Tabela br.8: Svega broj posebnih parking mjesta po zonama*

### 3. UKUPAN BROJ PARKING MJESTA NA POSEBNIM PROSTORIMA ZA PARKIRANJE:

ZONA	UKUPAN BROJ: POSEBNI PROSTORI
I ZONA	-
II ZONA	37
III ZONA	-
<b>SVEGA :</b>	<b>37 PM</b>

*Tabela br.9: Svega broj parking mjesta na posebnim prostorima po zonama*

### UKUPAN BROJ PARKING MJESTA POD REŽIMOM NAPLATE U ZONAMA OBUHVATA ELABORATA :

ZONA	UKUPAN BROJ PM
I ZONA	252
II ZONA	711
III ZONA	852
<b>SVEGA :</b>	<b>1815 PM</b>

*Tabela br.10: Svega broj parking mjesta po zonama*

Ukupan broj parking mjesta koja podliježu režimu naplate parkiranja, na području obuhvata Elaborata je 1815 PM (tabela br. 10) uključujući i parking mjesta na posebnim prostorima (37 PM, tabela br. 9) koja se u skladu sa Odlukom o javnim parkiralištima na teritoriji opštine Nikšić ("Sl.list Crne Gore-opštinski propisi" br.53/19) mogu ustupiti vršiocu komunalne djelatnosti za parkiranje.

## **NAPLATA PARKIRANJA**

Parkiranje se naplaćuje na parkiralištima ( opštim i posebnim) od 07.00 do 24.00 časa radnim danima i subotom. Na parkiralištima gdje je potražnja za parking mjestima znatno manja, to se parkiranje može naplaćivati za kraći vremenski period.

Saglasno članu 21 Odluke o javnim parkiralištima na teritoriji opštini Nikšić ("Sl.list Crne Gore-opštinski propisi" br.53/19), za korišćenje javnih parkirališta korisnik plaća naknadu koju cjenovnikom utvrđuje Odbor direktora vršioca komunalne djelatnosti. Na cjenovnik saglasnost daje Skupšina opštine.

Organ nadležan za poslove saobraćaja, dužan je da na javnom parkiralištu odredi najmanje 5% parking mjesta za vozila lica sa 80% ili više procenata tjelesnog oštećenja ili tjelesnog invaliditeta, odnosno lica kod kojih je usljed tjelesnog oštećenja ili tjelesnog invaliditeta utvrđena nesposobnost donjih ekstremiteta od 60% ili više procenata, vozila koja koriste djeca sa tjelesnom, mentalnom i senzornom ometenošću i koja ostvaruju pravo na ličnu invalidninu ili pravo na dodatak za njegu i pomoć, kao i vozila udruženja ovih lica.

Za korišćenje parking mjesta za lica sa invaliditetom, ne plaća se naknada.

Naplata parkiranja kroz primjenjenu jediničnu cijenu po započetoj satu je jedna od mjera kojima se upravlja parkiranjem, odnosno prostornom raspodjelom zahtjeva za parkiranje i iskorišćenjem raspoloživih kapaciteta na parkiralištima (opštim i posebnim). Implementacijom ovog režima parkiranja, stvoriće se uslovi za bolje iskorišćenje postojećih kapaciteta parkirališta i uklanjanje sa javnih parkirališta automobila koji se duži period ne koriste.

Kategorije korisnika koje treba obuhvatiti tarifnim sistemom su: pravna lica, preduzetnici i fizička lica što je i precizirano Odlukom o javnim parkiralištima na teritoriji opštine Nikšić ("Sl.list Crne Gore-opštinski propisi" br.53/19).

## **NAČIN NAPLATE PARKIRANJA**

### **1) Opšta parkirališta**

#### **Naplata parkiranja preko GSM mreže (korišćenjem mobilnog telefona)**

Ovaj način naplate parkiranja vrši se uplatama određenog iznosa putem slanja SMS poruka na određene provajdere GSM mreža. Kao jedinica usluge uzima se jedan čas parkiranja, a cijene te jedinice usluge su različite po pojedinim zonama i date su u cjenovniku.

U prvoj zoni dozvoljava se maksimalno zadržavanje vozila na parking mjestu dva sata isključivo na Trgu slobode, dok za ostali dio prve zone nema vremenskog ograničenja u pogledu zadržavanja vozila na parking mjestu. Uplata se vrši na početku svakog sata parkiranja. Posle iskorišćenja maksimalnog vremena zadržavanja na parking mjestu, vozilo je potrebno ukloniti u narednih 5 minuta jer uplata neće biti prihvaćena za istu zonu.

U drugoj i trećoj zoni nema vremenskog ograničenja u pogledu zadržavanja vozila na parking mjestu. I ovdje se uplata vrši na početku svakog sata parkiranja.

Ostavlja se mogućnost da se nakon izvjesnog vremena eksploatacije parking prostora u II i III zoni, uvede vremenski neograničeno korišćenje, sa plaćanjem dnevne karte u iznosu predviđenom Cjenovnikom. Ovakav način naplate se može uvesti na parking prostorima II i III zone gdje se, kroz analizu korišćenja/potražnje parking mjesta, utvrdi da je potražnja za parkiranjem u toku dana manja. Uvođenje dnevne karte na određenoj lokaciji vrši se na predlog vršioca komunalne djelatnosti, uz saglasnost organa nadležnog za poslove saobraćaja. Ovakvi parking prostori se označavaju posebnom dodatnom tablom.

#### **Prodaja parking karata**

Kao alternativni način naplate usluga parkiranja na opštim parkiralištima je prodaja parking karata preko parking-automata, na naplatnim objektima parkirališta, ili na drugim prodajnim mjestima u gradu.

#### **Prodaja povlašćenih parking karata**

Ovaj način prodaje se primjenjuje za povlašćene kategorije korisnika opštih parkirališta, kao što su stanari ovih zona, pravna lica i preduzetnici u skladu sa

Odlukom o javnim parkiralištima na teritoriji opštine Nikšić, ("Sl.list Crne Gore-opštinski propisi" br.53/19.

Ovoj kategoriji korisnika povlašćena parking karta izdaje se na mjesečnom, kvartalnom, polugodišnjem i godišnjem nivou. Važi isključivo za određenu zonu i omogućava korisniku da na parking mjestu ostane u neograničenom vremenskom periodu, ali mu ne garantuje slobodno parking mjesto.

Vršilac komunalne djelatnosti izdaje povlašćenu parking kartu u skladu sa članom 19 Odluke o javnim parkiralištima na teritoriji Opštine Nikšić, ("Sl.list Crne Gore-opštinski propisi" br.53/19 . Prioritet kod izdavanja povlašćenih parking karata imaju stanari.

### **Rezervacija parking mjesta**

Organ uprave nadležan za poslove saobraćaja može na javnim parkiralištima na kojima se vrši naplata parkiranja, izuzetno odobriti rezervaciju parking mjesta državnim organima, organima Opštine, javnim službama, diplomatskim i drugim stranim predstavnicima, drugim pravnim licima i preduzetnicima u skladu sa članom 20 Odluke o javnim parkiralištima na teritoriji Opštine Nikšić, ("Sl.list Crne Gore-opštinski propisi" br.53/19 ..

Rezervaciju parking mjesta na javnim parkiralištima organ nadležan za poslove saobraćaja, može odobriti i licima sa invaliditetom iz člana 16 Odluke o javnim parkiralištima na teritoriji opštine Nikšić, ("Sl.list Crne Gore-opštinski propisi" br.53/19.

### **2) Posebna parkirališta**

Kontrola ulaska i izlaska vozila sa posebnog parkirališta vrši se postavljanjem rampe i objekta za naplatu.

**B) GRAFIČKA  
DOKUMENTACIJA**

**A/ PRVA ZONA**

PARKING ZONE		B.1 - POSEBNA PARKING MJESTA II ZONA					
red. broj	NAZIV :	oznaka parkiranja	primjenjena šema parkiranja	ukupan broj park. mjesta	broj PM za os.sa inval.	broj PM pod režimom napl.	
1.	I ZONA - OPŠTA PM	P 1	upravna	18	1	17	
2.	II ZONA - OPŠTA PM	P 2a	upravna	76	4	72	
3.	III ZONA - OPŠTA PM	P 2b	upravna	72	4	68	
4.	II ZONA - POSEBNA PM	P 3	upravna	54	4	50	
5.	III ZONA - POSEBNA PM	P 4	upravna	31	2	29	
6.	II ZONA - POSEBNI P PROSTORI	P 5	upravna	66	3	63	
7.	II ZONA - POSEBNA PM	P 6	upravna	30	1	29	
		P 7	upravna	33	2	31	
A - UKUPAN BROJ OPŠTIH PARKING MJESTA - režim naplate				Ukupan broj posebnih PM II:	380	21	359

1.	I ZONA	175
2.	II ZONA	263
3.	III ZONA	192
<b>UKUPNO A :</b>		<b>630 PM</b>

B.2 - POSEBNA PARKING MJESTA III ZONA		red. broj	NAZIV :	oznaka parkiranja	primjenjena šema parkiranja	ukupan broj park. mjesta	broj PM za os.sa inval.	broj PM pod režimom napl.
1.	Parking (Ul.šerdara Šćepana)	P 1	upravna	46	2	44		
2.	Parking (Šetal. S.Koprivica)	P 2	upravna	35	2	33		
Ukupan broj posebnih PM III:				81	4	77		

<b>1</b>	<b>Ukupan broj II + III:</b>	<b>461</b>	<b>25</b>	<b>436</b>
----------	------------------------------	------------	-----------	------------

B - UKUPAN BROJ POSEBNIH PARKING MJESTA - režim naplate		
1.	I ZONA	77
2.	II ZONA	411
3.	III ZONA	660
<b>UKUPNO B :</b>		<b>1148PM</b>

<b>UKUPNO A+B :</b>		<b>1778 PM</b>
---------------------	--	----------------

C - POSEBNI PARKING PROSTORI		
1.	I ZONA	0
2.	II ZONA	37
3.	III ZONA	0
<b>UKUPNO C :</b>		<b>37 PM</b>

<b>UKUPNO A+B+C:</b>		<b>1 815 PM</b>
----------------------	--	-----------------

S.1 - POSEBNA PARKING MJESTA - STAMB. KVART. - I ZONA						
red. broj	NAZIV :	oznaka parkiranja	primjenjena šema parkiranja	ukupan broj park. mjesta	broj PM za os.sa inval.	broj PM pod režimom napl.
1.	Parking (ulaz sa Karad. ul.)	P I	upravna	81	4	77
Ukupan broj posebnih PM II:				81	4	77

S.2 - POSEBNA PARKING MJESTA - STAMB. KVART. - II ZONA						
red. broj	NAZIV :	oznaka parkiranja	primjenjena šema parkiranja	ukupan broj park. mjesta	broj PM za os.sa inval.	broj PM pod režimom napl.
1.	Parking (kod Grad. parka)	P I	upravna	31	2	29
2.	Parking (kod Meandera)	P II	upravna	24	1	23
Ukupan broj posebnih PM II:				55	3	52

S.3 - POSEBNA PARKING MJESTA - STAMB. KVART. - III ZONA						
red. broj	NAZIV :	oznaka parkiranja	primjenjena šema parkiranja	ukupan broj park. mjesta	broj PM za os.sa inval.	broj PM pod režimom napl.
1.	Parking (kod Central. vrtica)	P I	upravna	67	4	63
2.	Parking (kod Solitera)	P II	upravna	73	5	68
3.	Parking (Ul.serđ. Šćepana)	P III	upravna	61	3	58
4.	Parking (ispred "Treske")	P IV	upravna	23	1	22
5.	Parking (Gr. Mahala I)	P V	upravna	187	9	178
6.	Parking (ulaz sa ul.B. Pivlj.)	P VI	upravna	191	9	182
7.	Parking (dio VI crnogor. br.)	P VII	upravna	13	1	12
Ukupan broj posebnih PM III:				615	32	583

<b>2</b>	<b>Ukupan broj S1+S2+S3:</b>	<b>751</b>	<b>39</b>	<b>712</b>
----------	------------------------------	------------	-----------	------------

<b>Ukupan broj (1+2):</b>	<b>1212</b>	<b>64</b>	<b>1148</b>
---------------------------	-------------	-----------	-------------

POSEBNI PARKING PROSTORI II ZONA						
red. broj	NAZIV :	oznaka parkiranja	primjenjena šema parkiranja	ukupan broj park. mjesta	broj PM za os.sa inval.	broj PM pod režimom napl.
1.	Parking u Ul.N. Miljanica (kod Doma zdravlja)	PP I	kosā	39	2	37
Ukupno posebni PP II:				39	2	37

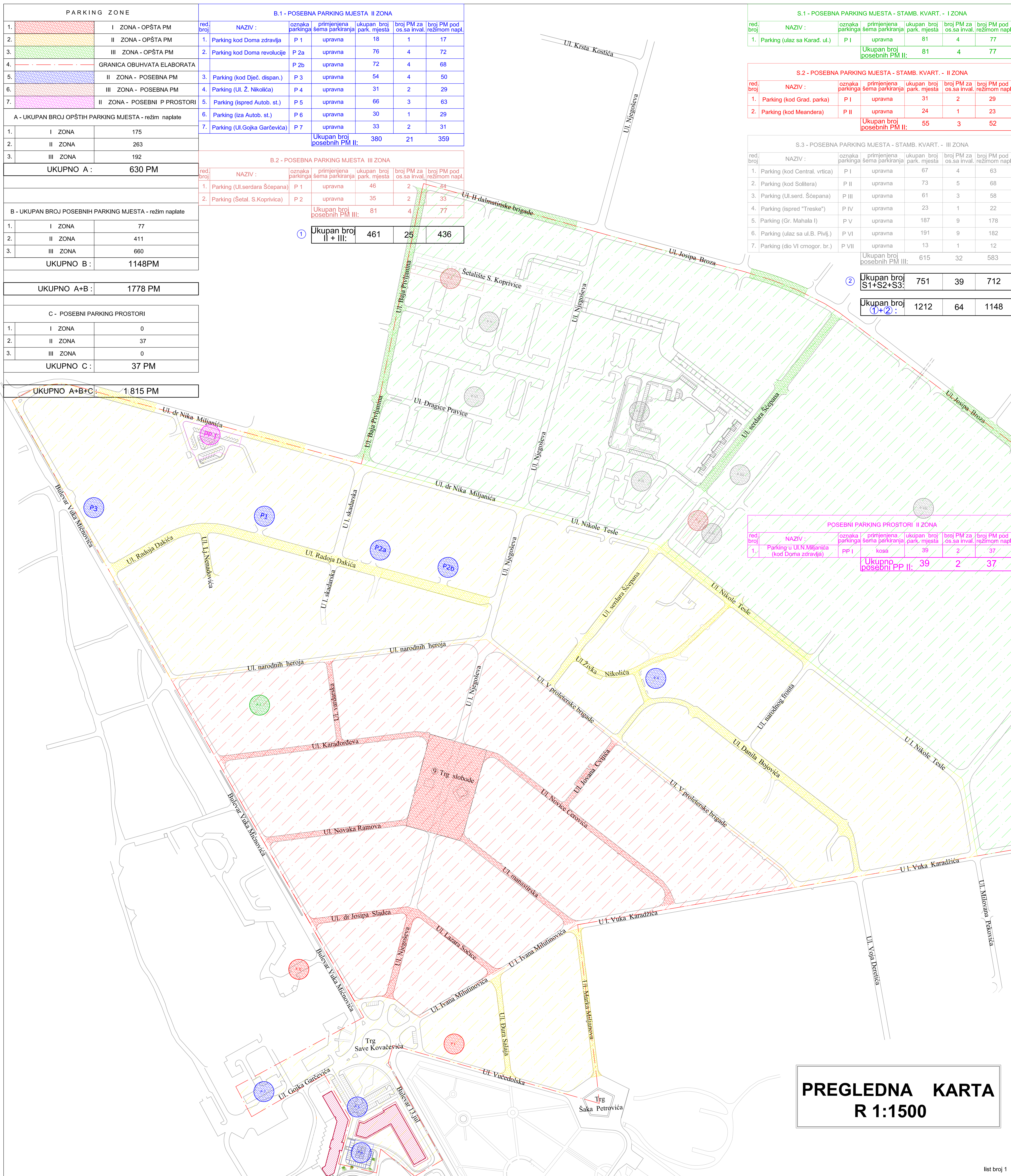

**PREGLEDNA KARTA**  
**R 1:1500**



**PREGLEDNA TABELA**  
**OPŠTIH PARKING MJESTA PO ZONAMA**

OPŠTA PARKIRALIŠTA: I ZONA							
pot. broj	NAZIV POTEZA:	primijenjena šema parkiranja	ukupan broj park. mjesta	dimenzije parking mjesta	širina ulice	broj PM za os.sa inval.	broj PM pod režimom napl.
1.	Trg slobode	paralelna	12	2.5x6 m	-	1	11
Ukupan broj PM Trg slobode:			<b>12</b>			<b>1</b>	<b>11</b>

OPŠTA PARKIRALIŠTA: I ZONA							
pot. broj	NAZIV POTEZA:	primijenjena šema parkiranja	ukupan broj park. mjesta	dimenzije parking mjesta	širina ulice	broj PM za os.sa inval.	broj PM pod režimom napl.
1.	Manastirska ulica	paralelna	23	2x6 m	6.85 m	1	22
2.	Ul. Novice Cerovića	paralelna	25	2x6(5.5) m	6.8 m	1	24
3.	Ul. Novaka Ramova	paralelna	24	2x6(5.5) m	6.8 m	1	23
4.	Ul. Karađorđeva	paralelna	31	2x6(5.5) m	6.75 m	2	29
5.	Vardarska ulica	paralelna	10	2x6(5.5) m	6.5 m	1	9
6.	Ul. Jovana Cvijića	upravna	12	2.5x5 m	-	1	11
7.	Ul. Njegoševa	kosa	21	2.5x5.0	8.2 m	1	20
8.	Ul. dr Josipa Sladea	paralelna	15	2x6(5.5) m	6.85 m	1	14
9.	Ul. Lazara Sočice	paralelna	13	2x6 m	7 m	1	12
Ukupan broj PM ulice:			<b>174</b>			<b>10</b>	<b>164</b>
Ukupan broj opštih PM I:			<b>186</b>			<b>11</b>	<b>175</b>

OPŠTA PARKIRALIŠTA - II ZONA								
pot. broj	NAZIV POTEZA:	primijenjena šema parkiranja	ukupan broj park. mjesta	dimenzije parking mjesta	širina ulice	broj PM za os.sa inval.	broj PM pod režimom napl.	
1.	Trg Save Kovačevića	upravna	18	2.5x5 m	-	1	17	
2.	Ul. Đura Salaja	paralelna	15	2x6 m	6.5 m	1	14	
3.	Ul. Marka Miljanova	paralelna	23	2x6(5.5) m	6 m	1	22	
4.	Ul. Živka Nikolića	upravna	7	2.5x5 m	6 m	1	6	
5.	Ul. serdara Šćepana I dio	paralelna	20	2.5x6(5.5) m	11 m	1	19	
6.	Ul. Danila Bojovića	paralelna	39	2.5x6(5.5) m	11 m	2	37	
7.	Ul. Radoja Dakića	paralelna	97	2.5x6(5.5) m	12 m	6	89	
			Napomena: Za punjenje električnih vozila 2 PM					
		kosa	15	2.5x5.0	4 m	-	15	
8.	Ul. Ljube Nenadovića	paralelna	6	2x6(5.5) m	6 m	-	6	
9.	Ul. Nikole Tesle	paralelna	22	2.5x6 m	12 m	2	20	
10.	Ul. dr Nika Miljanića	paralelna	20	2.5x6(5.5) m	12 m	2	18	
Ukupan broj opštih PM II:			<b>282</b>			<b>17</b>	<b>263</b>	

OPŠTA PARKIRALIŠTA - III ZONA							
pot. broj	NAZIV POTEZA:	primijenjena šema parkiranja	ukupan broj park. mjesta	dimenzije parking mjesta	širina ulice	broj PM za os.sa inval.	broj PM pod režimom napl.
1.	Ul. serdara Šćepana II dio	paralelna	54	2.5x6(5.5) m	11 m	3	51
2.	Ul. Baja Pivljanina	paralelna	39	2.5x6(5.5) m	11 m	2	37
3.	Ul. II dalmatinske brigade	paralelna	15	2.5x6 m	12 m	1	14
4.	Ul. Josipa Broza	paralelna	96	2.5x6 m	12 m	6	90
Ukupan broj opštih PM III:			<b>204</b>			<b>12</b>	<b>192</b>

<b>SVEGA I+II+III:</b>	<b>672</b>		<b>40</b>	<b>630</b>
------------------------	------------	--	-----------	------------

**I ZONA**  
**OPŠTA PARKING MJESTA**  
**R 1 : 500**

**I zona**  
(Trg slobode i ulice: Manastirska, N. Cerovića,  
N. Ramova, Karadžorđeva, J. Cvijića i Vardarska)

UKUPAN BROJ OPŠTIH PARKING MJESTA: 137  
BROJ PARKING MJESTA REZERVISAN ZA OSOBE SA INVALIDITETOM: 8  
BROJ OPŠTIH PARKING MJESTA POD REŽIMOM NAPLATE: 137-8 = 129



**Trg slobode**

UKUPAN BROJ OPŠTIH PARKING MJESTA:	12
BROJ PARKING MJESTA REZERVISAN ZA OSOBE SA INVALIDITETOM:	1
BROJ OPŠTIH PARKING MJESTA POD REŽIMOM NAPLATE:	12-1= <u>11</u>

**Manastirska ulica**

UKUPAN BROJ OPŠTIH PARKING MJESTA:	23
BROJ PARKING MJESTA REZERVISAN ZA OSOBE SA INVALIDITETOM:	1

BROJ OPŠTIH PARKING MJESTA POD REŽIMOM NAPLATE: 23-1=22

**Ul. Novice Cerović**

UKUPAN BROJ OPŠTIH PARKING MJESTA:	25
BROJ PARKING MJESTA REZERVISAN ZA OSOBE SA INVALIDITETOM:	1

BROJ OPŠTIH PARKING MJESTA POD REŽIMOM NAPLATE: 25-1=24

**Ul. Novaka Ramova**

UKUPAN BROJ OPŠTIH PARKING MJESTA:	24
BROJ PARKING MJESTA REZERVISAN ZA OSOBE SA INVALIDITETOM:	1

BROJ OPŠTIH PARKING MJESTA POD REŽIMOM NAPLATE: 24-1=23

**Ul. Karadžorđeva**

UKUPAN BROJ OPŠTIH PARKING MJESTA:	31
BROJ PARKING MJESTA REZERVISAN ZA OSOBE SA INVALIDITETOM:	2

BROJ OPŠTIH PARKING MJESTA POD REŽIMOM NAPLATE: 31-2=29

**Ul. Jovana Cvijića**

UKUPAN BROJ OPŠTIH PARKING MJESTA:	12
BROJ PARKING MJESTA REZERVISAN ZA OSOBE SA INVALIDITETOM:	1

BROJ OPŠTIH PARKING MJESTA POD REŽIMOM NAPLATE: 12-1=11

**Vardarska ulica**

UKUPAN BROJ OPŠTIH PARKING MJESTA:	10
BROJ PARKING MJESTA REZERVISAN ZA OSOBE SA INVALIDITETOM:	1

BROJ OPŠTIH PARKING MJESTA POD REŽIMOM NAPLATE: 10-1=9

**I zona R 1:500**  
(Trg slobode i ulice: Manastirska,  
N. Cerovića, N. Ramova, Karadžorđeva,  
J. Cvijića i Vardarska)



**LEGENDA:**

- koliki ulaz
- niša za kompjuter
- parking mjesto za OSI
- saobraćajni znak
- pp - pješaci prelaz

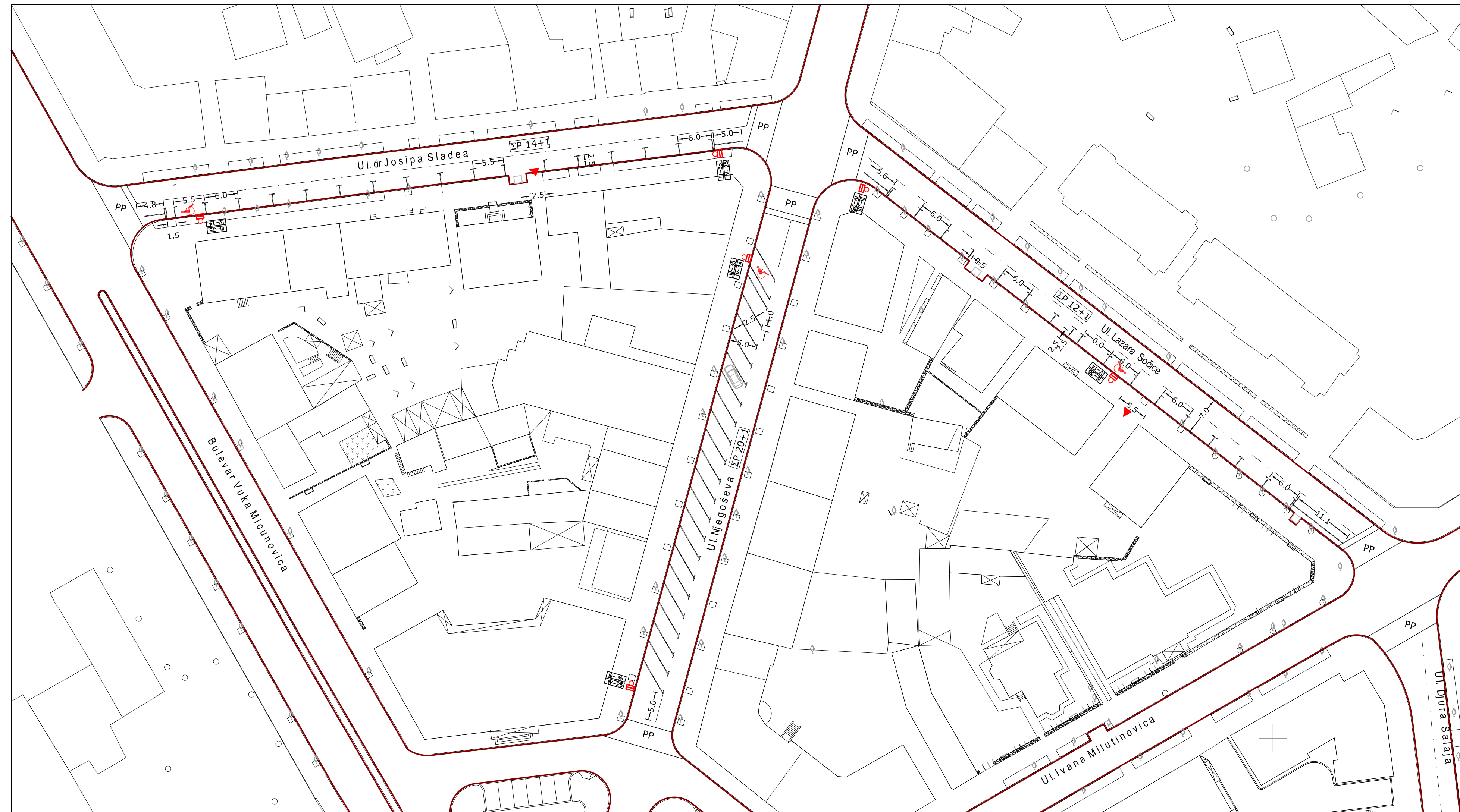

### Ul. Njegoševa

UKUPAN BROJ OPŠTIH PARKING MJESTA: 21  
 BROJ PARKING MJESTA REZERVISAN ZA OSOBE SA INVALIDITETOM: 1

BROJ OPŠTIH PARKING MJESTA POD REŽIMOM NAPLATE: 21-1=20

### Ul. Lazara Sočice

UKUPAN BROJ OPŠTIH PARKING MJESTA: 13  
 BROJ PARKING MJESTA REZERVISAN ZA OSOBE SA INVALIDITETOM: 1

BROJ OPŠTIH PARKING MJESTA POD REŽIMOM NAPLATE: 13-1=12

### Ul. dr Josipa Sladea

UKUPAN BROJ OPŠTIH PARKING MJESTA: 15  
 BROJ PARKING MJESTA REZERVISAN ZA OSOBE SA INVALIDITETOM: 1

BROJ OPŠTIH PARKING MJESTA POD REŽIMOM NAPLATE: 15-1=14

## I zona (Ulice Njegoševa, L. Sočice i J. Sladea)





R 1:500

UKUPAN BROJ OPŠTIH PARKING MJESTA: 49

BROJ PARKING MJESTA REZERVISAN ZA OSOBE SA INVALIDITETOM: 3

BROJ OPŠTIH PARKING MJESTA POD REŽIMOM NAPLATE: 49-3 = 46

#### LEGENDA:

-  - kolski ulaz
-  - niša za kontejner
-  - parking mjesto za OSI
-  - saobraćajni znak
- PP - pješački prelaz

**I ZONA**  
**POSEBNA PARKING MJESTA**  
**( U STAMB. KVARTOVIMA )**

PI - Stamb. kvart - između ulica Karadorđeva,  
V. Mićunovića i Narodnih heroja

R 1:500

**Ul. Nova 1**

UKUPAN BROJ OPŠTIH PARKING MJESTA: 21

BROJ PARKING MJESTA REZERVISAN ZA  
OSOBE SA INVALIDITETOM: 0

BROJ OPŠTIH PARKING MJESTA  
POD REŽIMOM NAPLATE: 21-0=21

**Ul. Nova 2**

UKUPAN BROJ OPŠTIH PARKING MJESTA: 32

BROJ PARKING MJESTA REZERVISAN ZA  
OSOBE SA INVALIDITETOM: 2

BROJ OPŠTIH PARKING MJESTA  
POD REŽIMOM NAPLATE: 32-2=30

**Ul. Nova 3**

UKUPAN BROJ OPŠTIH PARKING MJESTA: 28

BROJ PARKING MJESTA REZERVISAN ZA  
OSOBE SA INVALIDITETOM: 2

BROJ OPŠTIH PARKING MJESTA  
POD REŽIMOM NAPLATE: 28-2=26

LEGENDA:  - saobraćajni znak

 - kolski ulaz

 - niša za kontejner

 - parking mjesto za  
osobe sa invaliditetom

**B/ DRUGA ZONA**

## **II ZONA**

### **OPŠTA PARKING MJESTA**

**R 1 : 250**

**R 1 : 500**



# TRG SAVE KOVAČEVIĆA



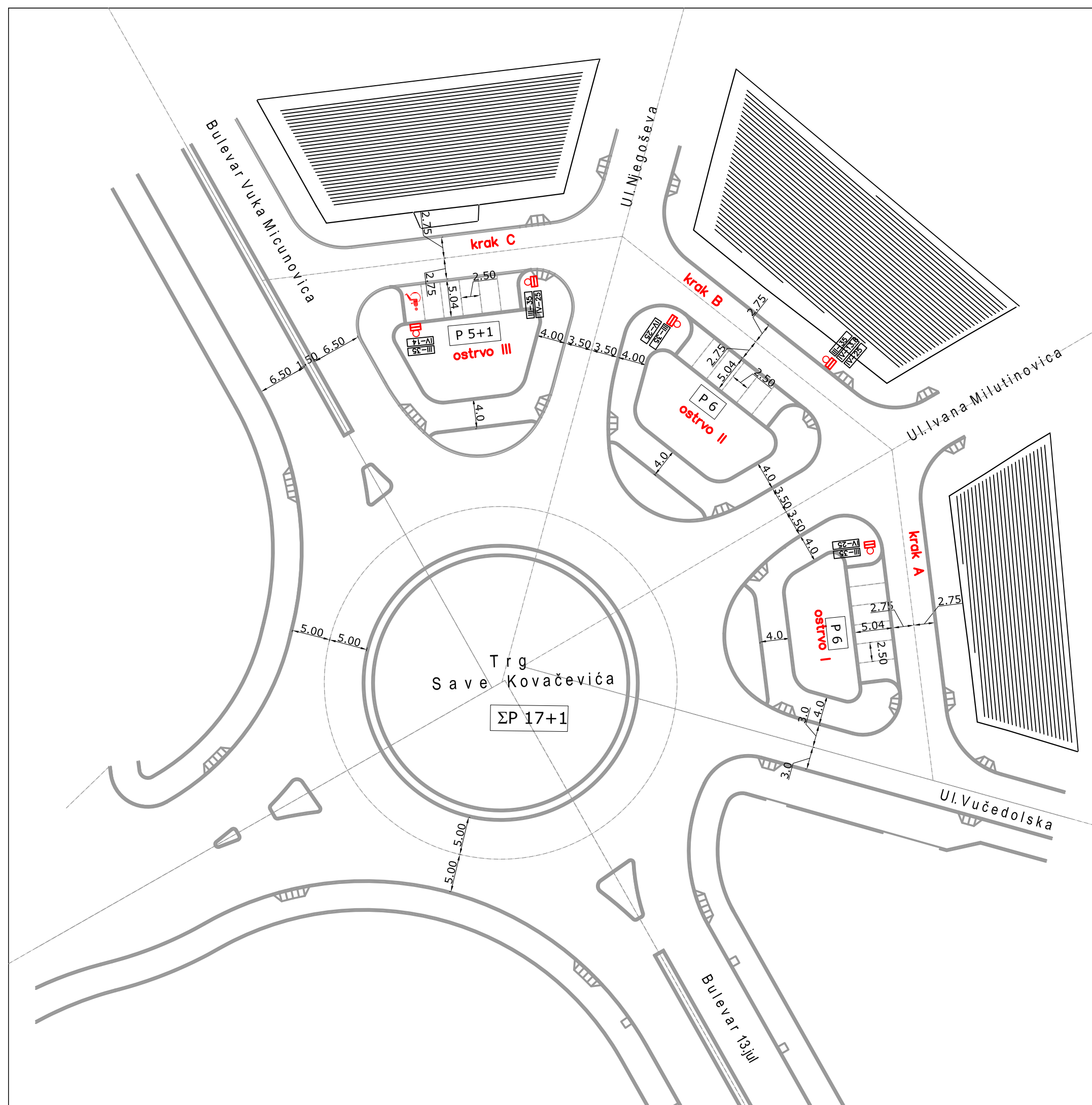

R 1:500

UKUPAN BROJ OPŠTIH PARKING MJESTA: 18  
BROJ PARKING MJESTA REZERVISAN ZA  
OSOBE SA INVALIDITETOM: 1

BROJ OPŠTIH PARKING MJESTA  
POD REŽIMOM NAPLATE: 18-1=17



## LEGENDA:

-  - kolski ulaz
-  - niša za kontejner
-  - parking mjesto za osobe sa invaliditetom
-  - saobraćajni znak

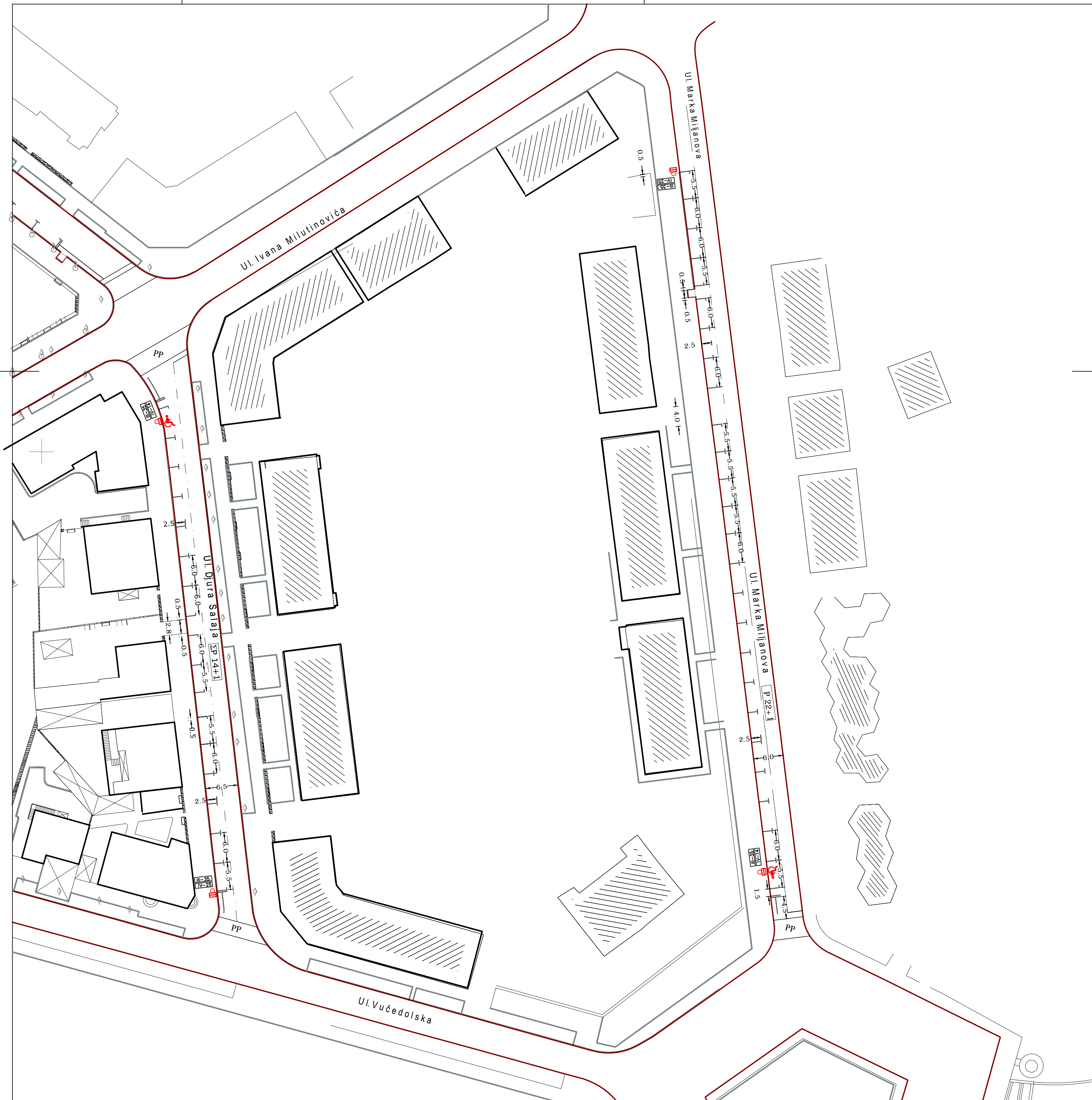

Ulica Marka Miljanova  
 Ulica "wt'c'""Uc'hc'l'c"

R 1:500

Ulica Marka Miljanova

UKUPAN BROJ QR'WVK "PARKING MJESTA: 23  
 BROJ PARKING MJESTA REZERVISAN ZA OSOBE SA INVALIDITETOM: 1

BROJ QR'WVK "PARKING MJESTA RQF 'TGfiKO QO " NAPLATE: 23-1=22

Ulica wt'c'Uc'hc'l'c

UKUPAN BROJ QR'WVK "PARKING MJESTA: 15  
 BROJ PARKING MJESTA REZERVISAN ZA OSOBE SA INVALIDITETOM: 1

BROJ QR'WVK "PARKING MJESTA RQF 'TGfiKO QO " NAPLATE: 15-1=14

LEGENDA:

- kolski ulaz
- pk-c' c'npvlgpt
- parking mjesto za OSI
- saobraćajni znak
- PP - pješački prelaz

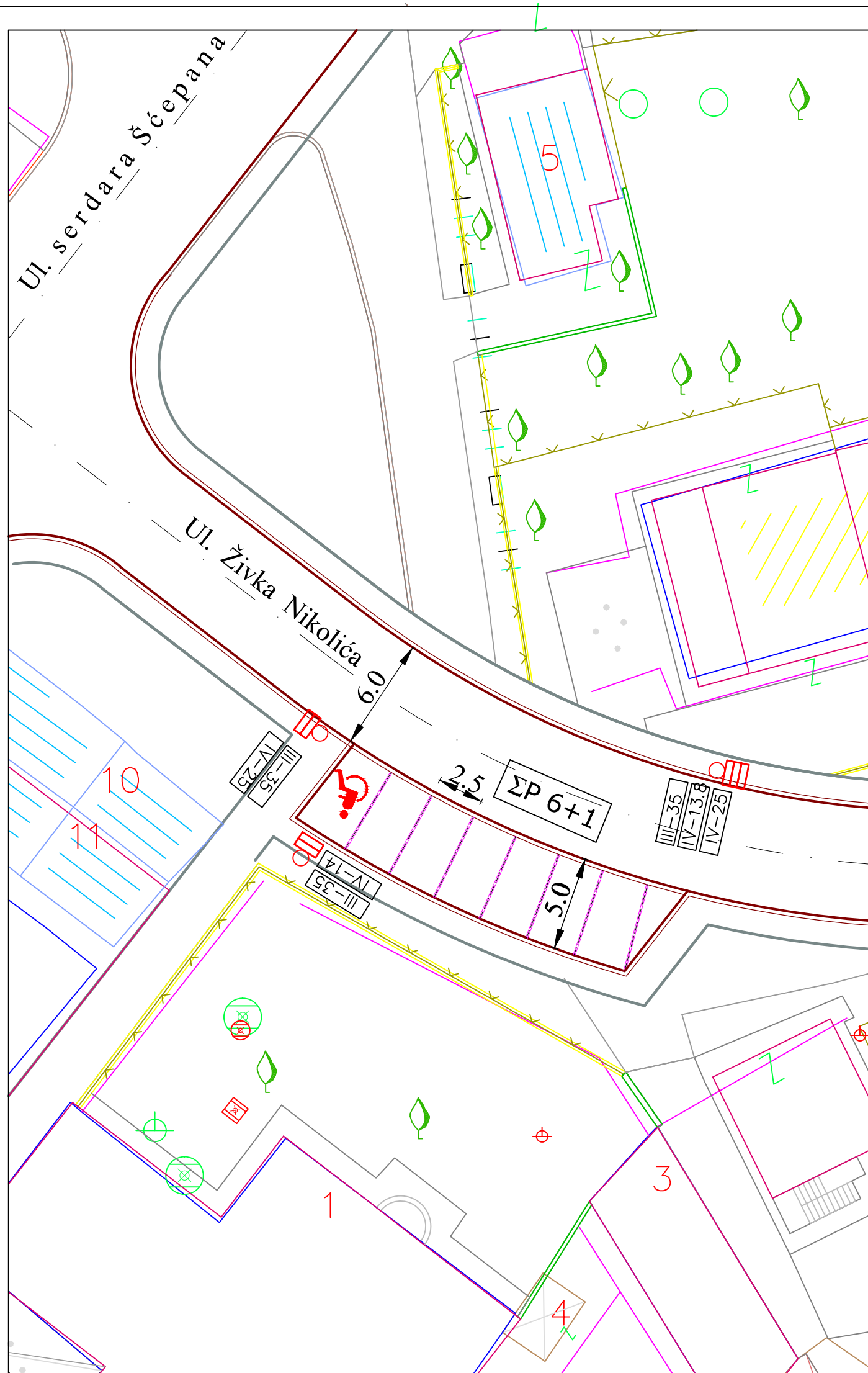

## Ulica Živka Nikolića



(potez: od raskrsnice sa Ulica serdara Šćepana  
do raskrsnice sa Ulica J. Cvijića)

R 1:250

UKUPAN BROJ OPŠTIH PARKING MJESTA: 7  
 BROJ PARKING MJESTA REZERVISAN ZA  
 OSOBE SA INVALIDITETOM: 1

BROJ OPŠTIH PARKING MJESTA  
 POD REŽIMOM NAPLATE: 7-1=6

### LEGENDA:

-  - parking mjesto za osobe sa invaliditetom
-  - saobraćajni znak

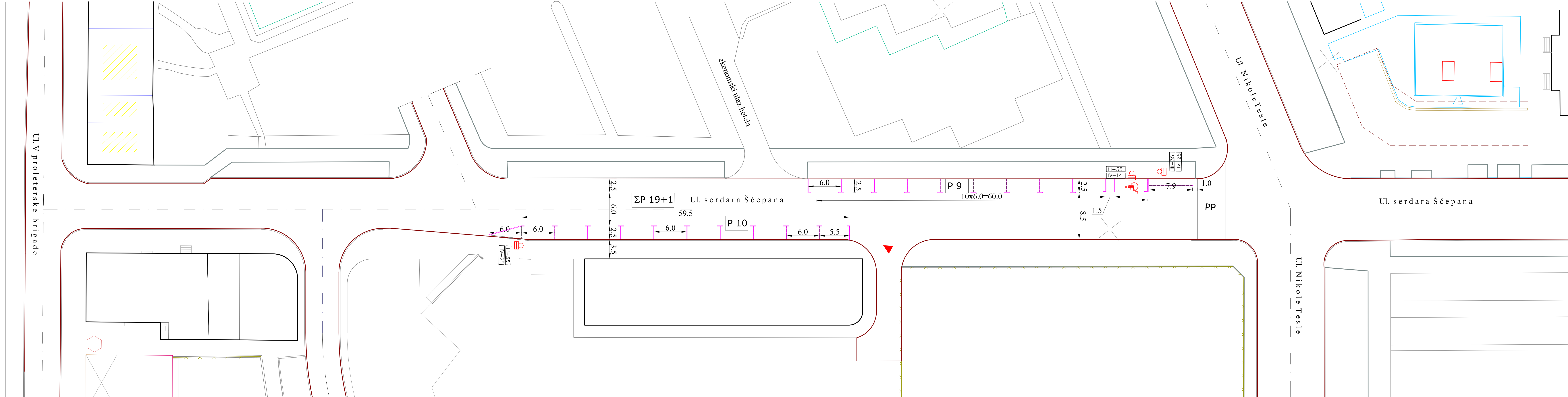

# Ulica serdara Šćepana

(potez: od raskrsnice sa Ulica V proletrske do raskrsnice sa Ulica Nikole Tesle)

R 1:250

UKUPAN BROJ OPŠTIH PARKING MJESTA: 20  
 BROJ PARKING MJESTA REZERVISAN ZA OSOBE SA INVALIDITETOM: 1

BROJ OPŠTIH PARKING MJESTA POD REŽIMOM NAPLATE: 20-1=19

- LEGENDA:
- ▼ - kolski ulaz
  - - niša za kontejner
  - ♿ - parking mjesto za OSI
  - ♻️ - saobraćajni znak
  - PP - pješački prelaz

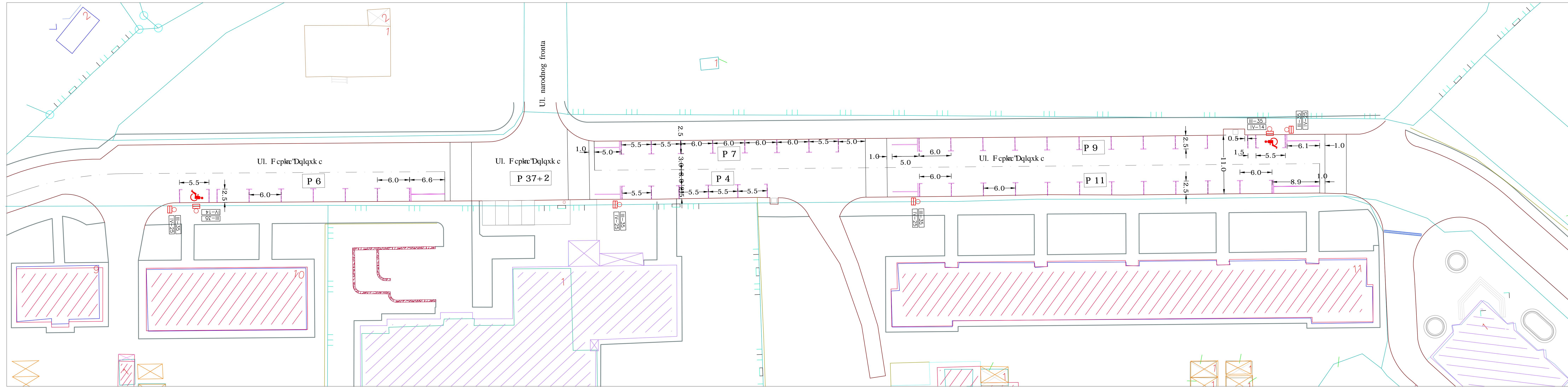

Ul. Fepkr'Dqlqxc  
R 1:250

UKUPAN BROJ QR'WIKI "PARKING MJESTA: 39  
BROJ PARKING MJESTA REZERVISAN ZA OSOBE SA INVALIDITETOM: 2

BROJ QR'WIKI "PARKING MJESTA RQF "TGfIKO QO " NAPLATE: 39-2=37

- LEGENDA:
- kolski ulaz
  - pk-c'l c'napvlgpt
  - parking mjesto za OSI
  - saobraćajni znak
  - PP - pješački prelaz

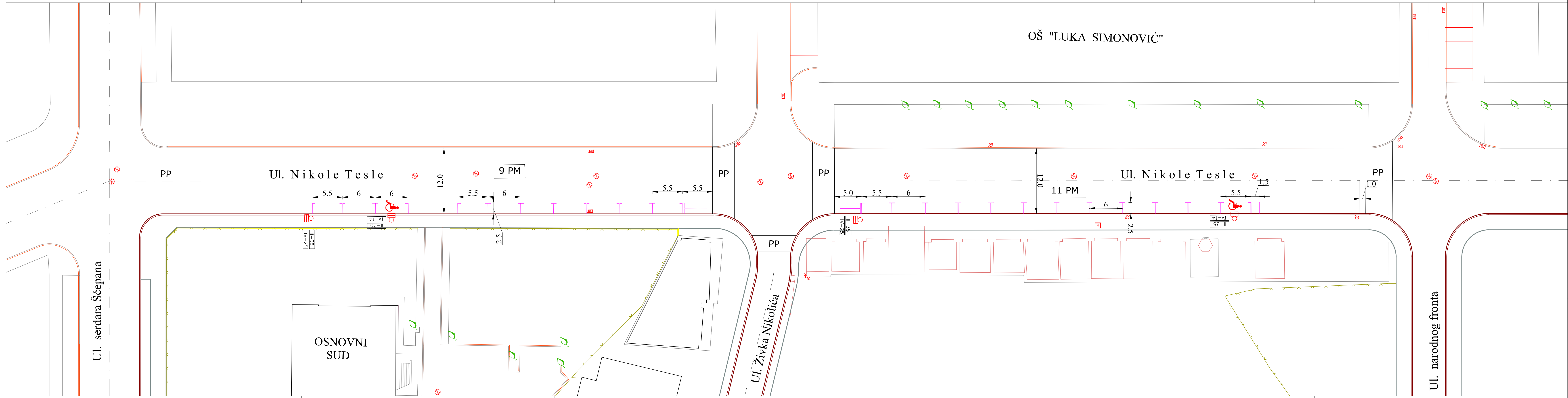

OŠ "LUKA SIMONVIĆ"





Ul. Nikole Tesle

(potez: od raskrsnice sa Ul. serdara Ščepana  
do raskrsnice sa Ul. narodnog fronta)

R 1:250

UKUPAN BROJ OPŠTIH PARKING MJESTA: 22  
BROJ PARKING MJESTA REZERVISAN ZA  
OSOBE SA INVALIDITETOM: 2

BROJ OPŠTIH PARKING MJESTA  
POD REŽIMOM NAPLATE: 22-2=20

- LEGENDA:
-  - kolski ulaz
  -  - niša za kontejner
  -  - parking mjesto za OSI
  -  - saobraćajni znak
  - PP - pješački prelaz

Ul. N. Miljanića

## Ul. Radoja Dakića



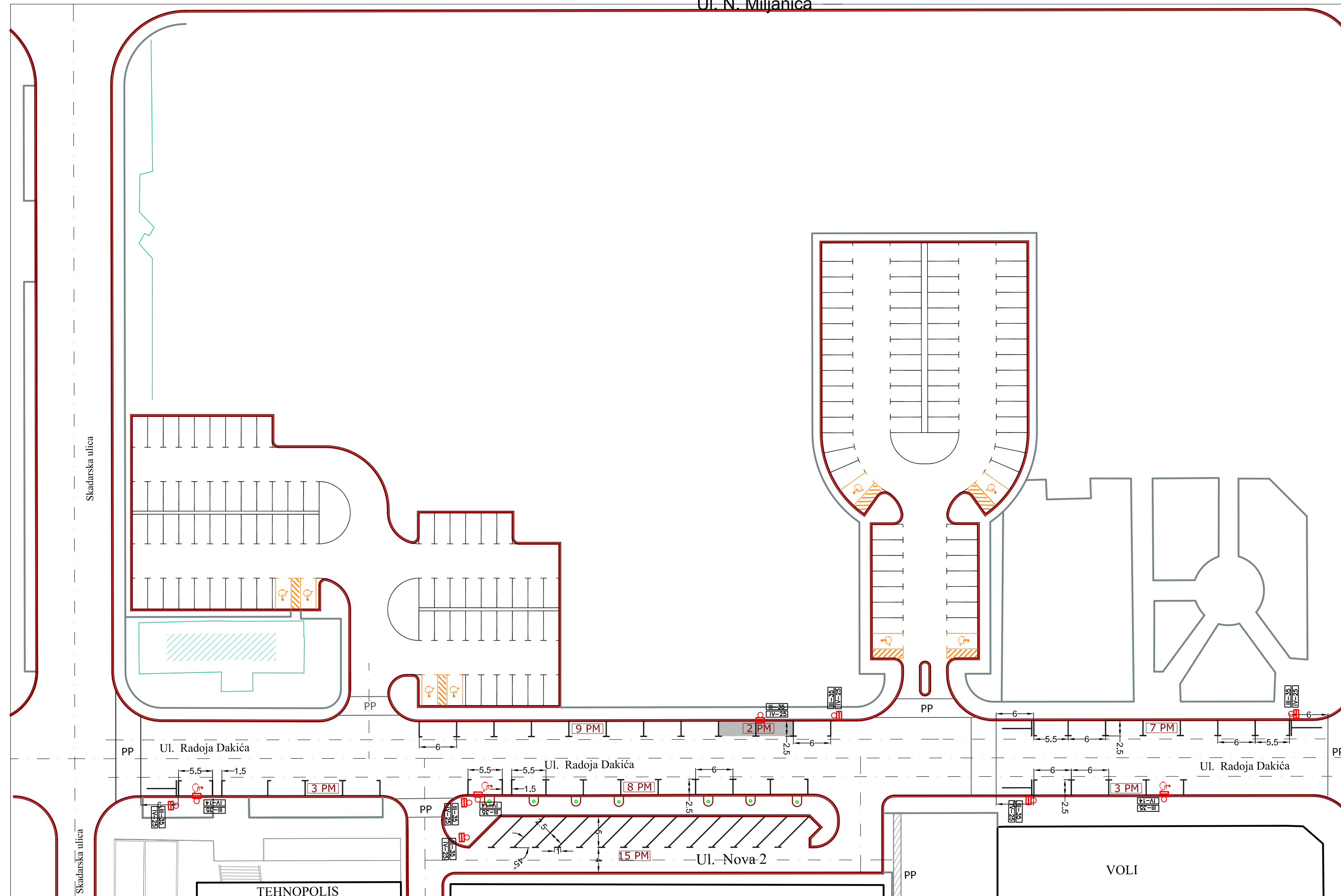

(potez: od raskrsnice sa Skadarskom ulicom  
do raskrsnice sa Njegoševom ulicom)

R 1:500

UKUPAN BROJ OPŠTIH PARKING MJESTA: 50  
BROJ PARKING MJESTA REZERVISAN ZA  
OSOBE SA INVALIDITETOM: 3  
BROJ PARKING MJESTA REZERVISAN ZA  
DRUGE NAMJENE: 2  
BROJ OPŠTIH PARKING MJESTA  
POD REŽIMOM NAPLATE: 50-5=45



### LEGENDA:

-  - kolski ulaz
-  - niša za kontejner
-  - parking mjesto za OSI
-  - saobraćajni znak
-  - pješački prelaz

# Ul. Radoja Dakića

(potez: od Parkinga kod Doma zdravlja do  
raskrsnice sa Skadarskom ulicom)

R 1:250

UKUPAN BROJ QR™VKI "PARKING MJESTA: 20  
BROJ PARKING MJESTA REZERVISAN ZA  
OSOBE SA INVALIDITETOM: 1

BROJ QR™VKI "PARKING MJESTA  
RQF "TGhKO QO " NAPLATE: 20-1=19

## LEGENDA:

- kolski ulaz
- pke'l c"nnpvlpgt
- parking mjesto za OSI
- saobraćajni znak
- PP - pješački prelaz

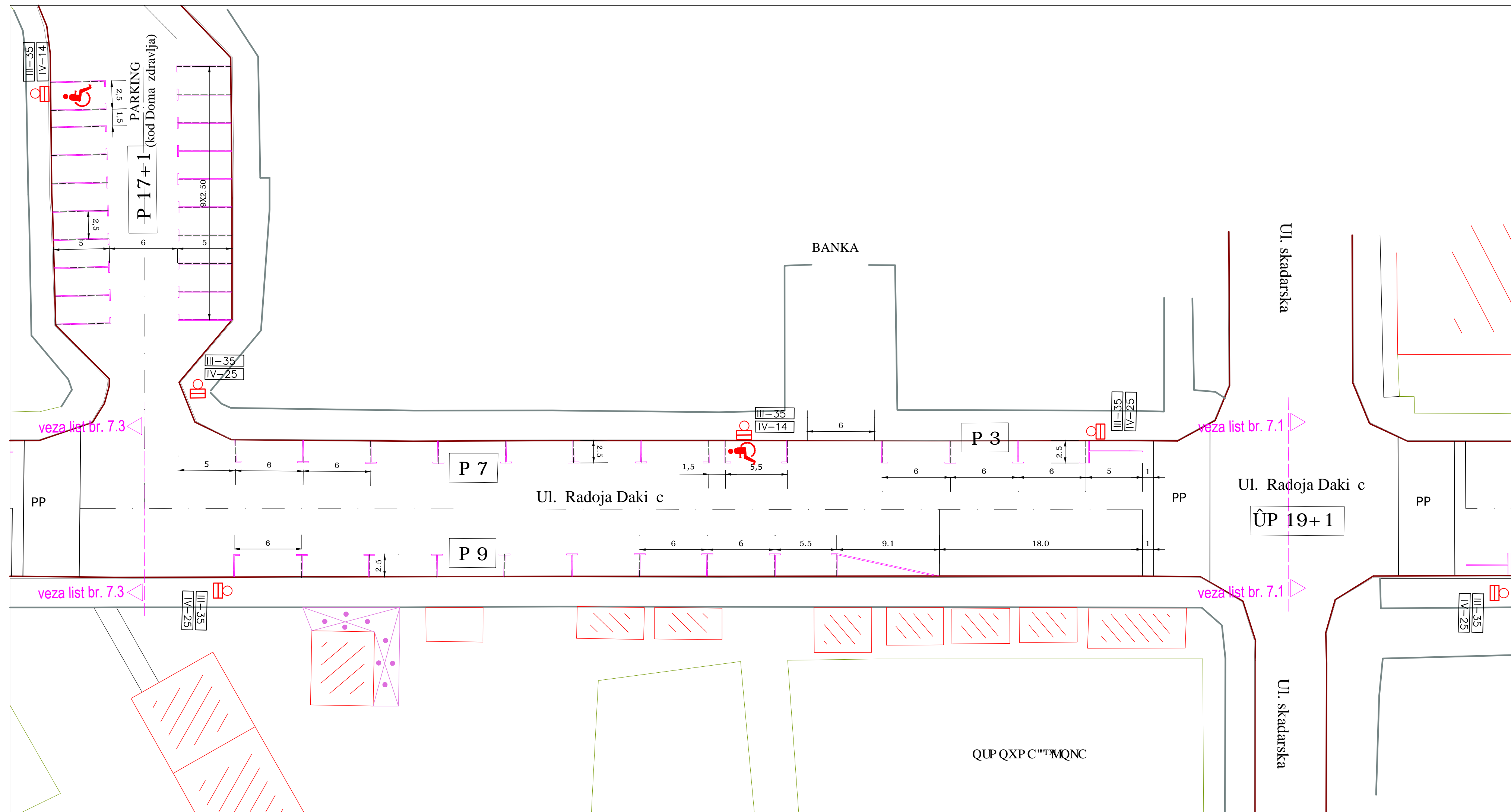

list br.7.2



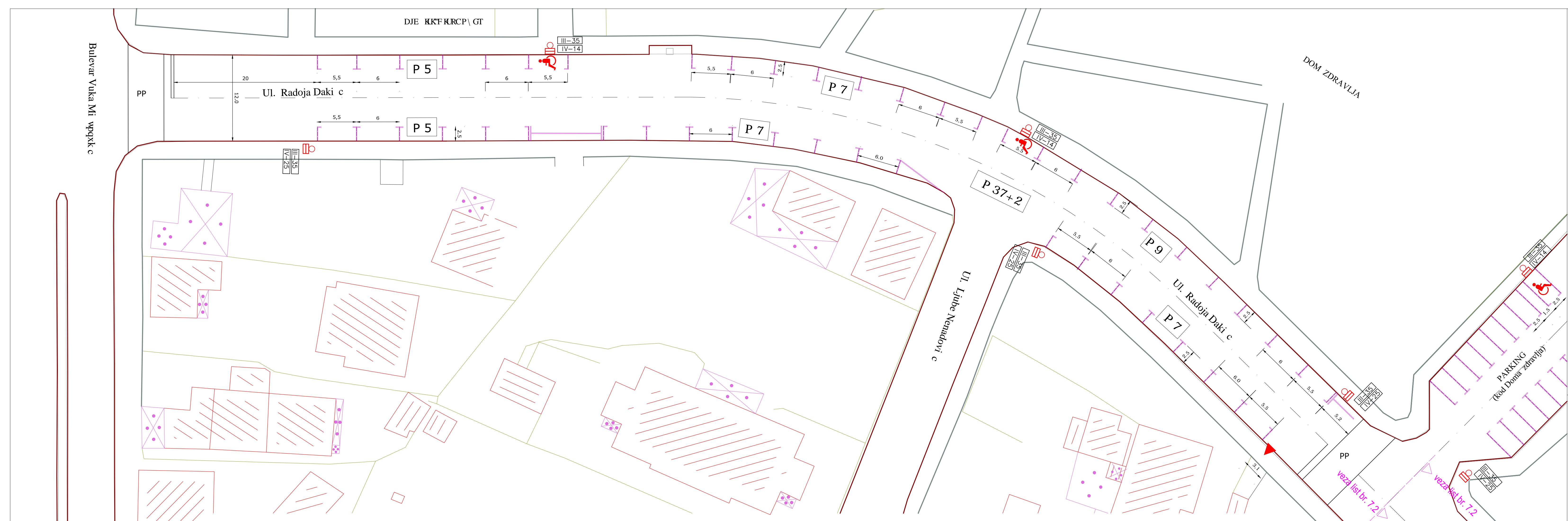

**Ul. Radoja Dakića**  
 \*r qv| <qf 'tcuntupleg'ic'Dwqxtqo 'X00k wpxk c  
 do Parkinga kod Doma zdravlja)  
**R 1:250**

UKUPAN BROJ QRITVH "PARKING MJESTA: 42  
 BROJ PARKING MJESTA REZERVISAN ZA  
 OSOBE SA INVALIDITETOM: 2

BROJ QRITVH "PARKING MJESTA  
 RQF'TGfIKO QO " NAPLATE: 42-2=40

**LEGENDA:**

- kolski ulaz
- pk-c'l c'napvlgpt
- parking mjesto za OSI
- saobraćajni znak
- PP - pješački prelaz

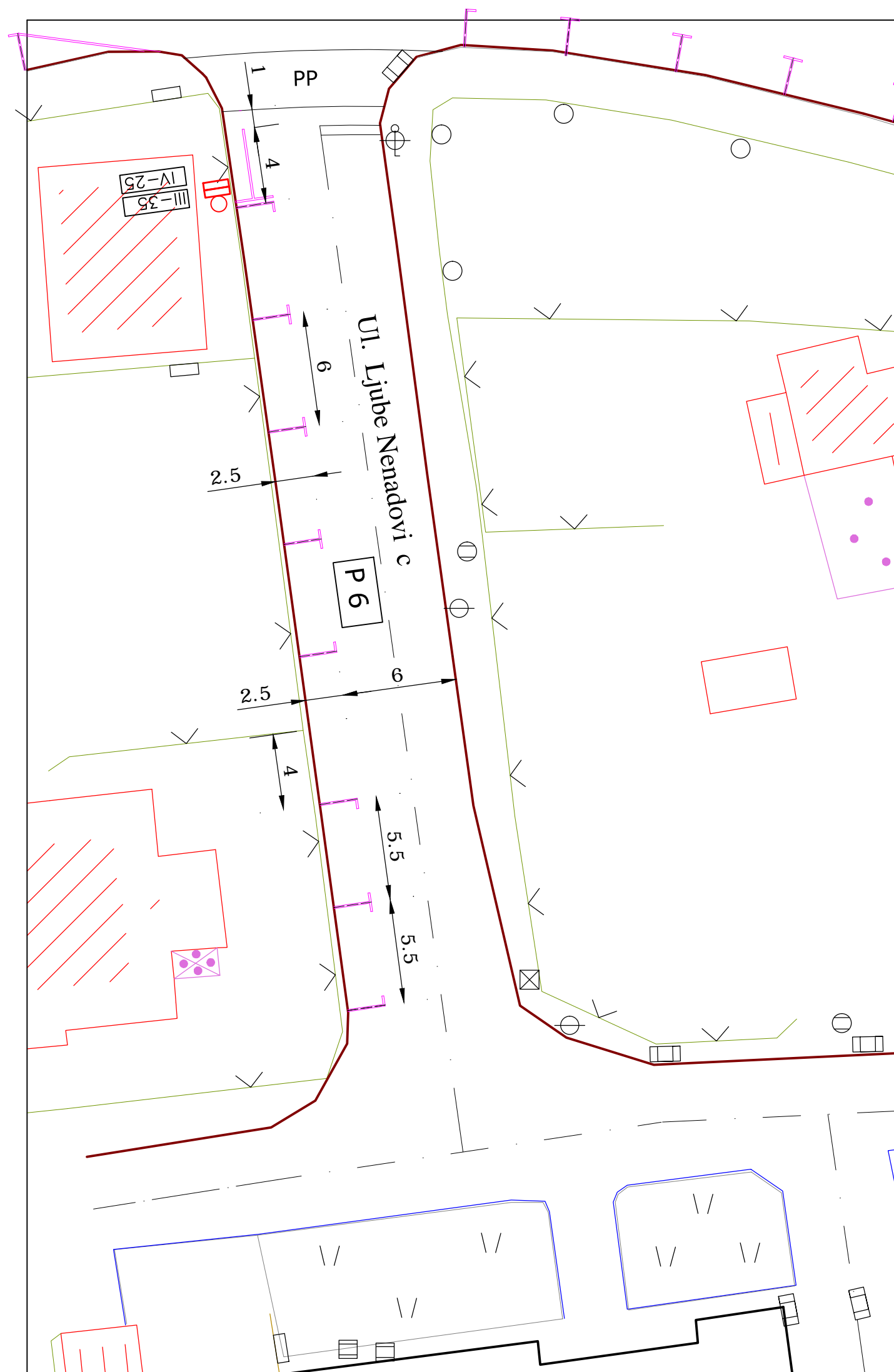



# Ul. Ljube Nenadovi

R 1:250

UKUPAN BROJ QR<sup>TM</sup> "PARKING MJESTA: 6

BROJ QR<sup>TM</sup> "PARKING MJESTA  
RQF "TGfIKO QO " NAPLATE: 6

## LEGENDA:

- kolski ulaz
-  - parking mjesto za OSI
-  - saobraćajni znak
- PP - pješački prelaz

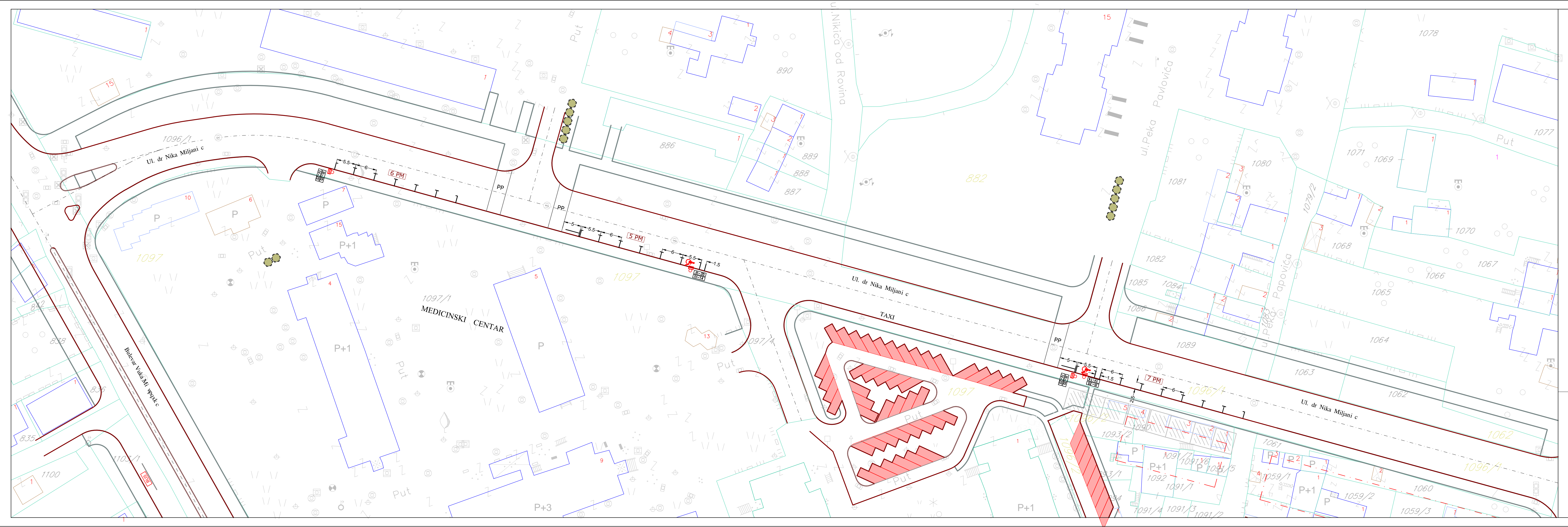

**Ul. dr. Nika Miljanić**

(potez: od raskrsnice sa Ul. Baja Pivljanina do  
raskrsnice sa Bulevarom V. Mišića)

**R 1:500**

UKUPAN BROJ PARKING MJESTA: 20  
BROJ PARKING MJESTA REZERVISAN ZA  
OSOBE SA INVALIDITETOM: 2

BROJ PARKING MJESTA  
S NAPLATE: 20-2=18

**LEGENDA:**

- kolski ulaz
- parking mjesto za OSI
- saobraćajni znak
- PP - pješački prelaz

**II ZONA**

**POSEBNA PARKING MJESTA**

# P1- Parking kod Doma zdravlja

R 1:500

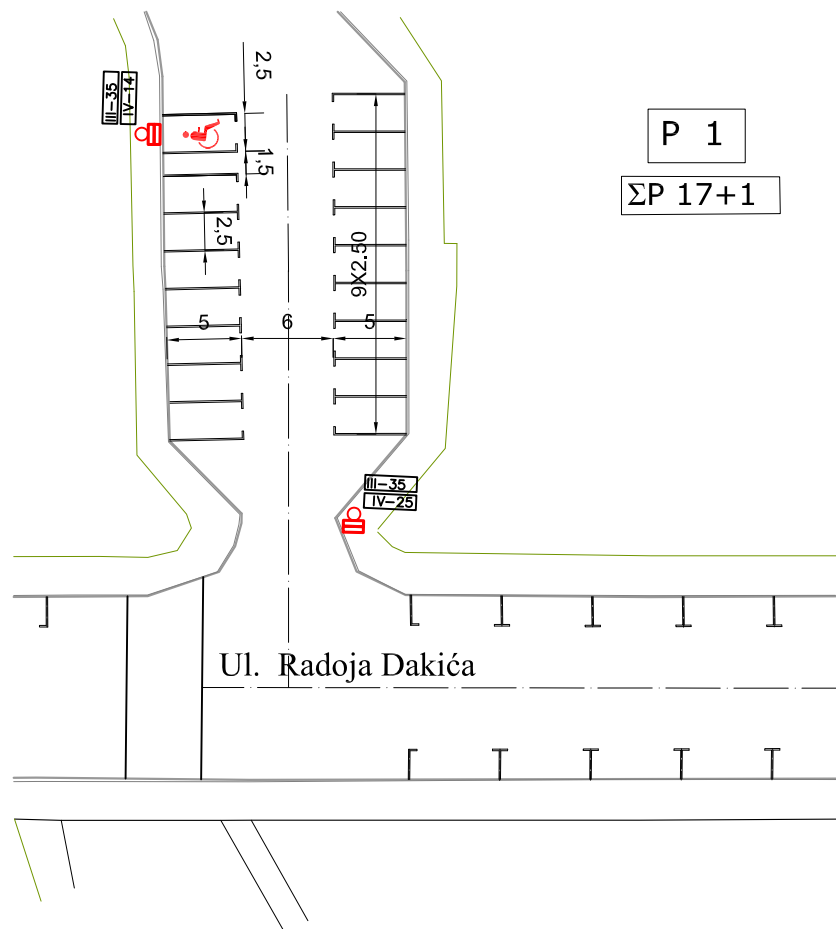

UKUPAN BROJ POSEBNIH PARKING MJESTA: 18

BROJ PARKING MJESTA REZERVISAN ZA  
OSOBE SA INVALIDITETOM: 1

BROJ POSEBNIH PARKING MJESTA  
POD REŽIMOM NAPLATE:  $18-1=17$

# P2- Parking u Ul. Radoja Dakića R 1:500

UKUPAN BROJ POSEBNIH PARKING MJESTA: 148  
 76+72=148  
 BROJ PARKING MJESTA REZERVISAN ZA OSOBE SA INVALIDITETOM: 8

BROJ POSEBNIH PARKING MJESTA POD REŽIMOM NAPLATE: 148-8=140

Skadarska ulica

Ul. Njegoševa

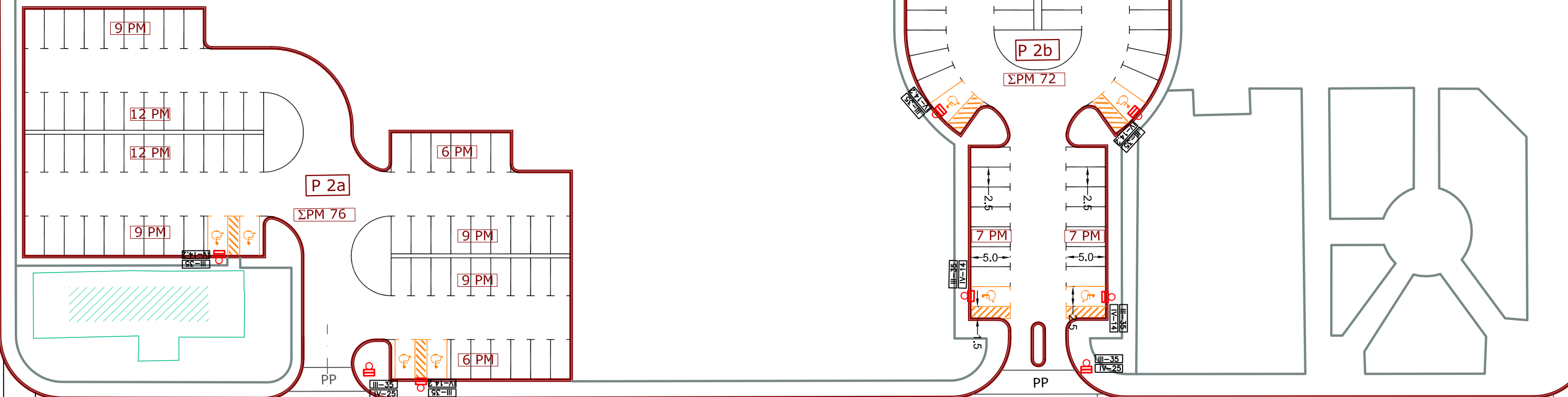

Ul. Radoja Dakića

Skadarska ulica

TEHNOPOLIS

VOLI

DJEČJI DISPANZER

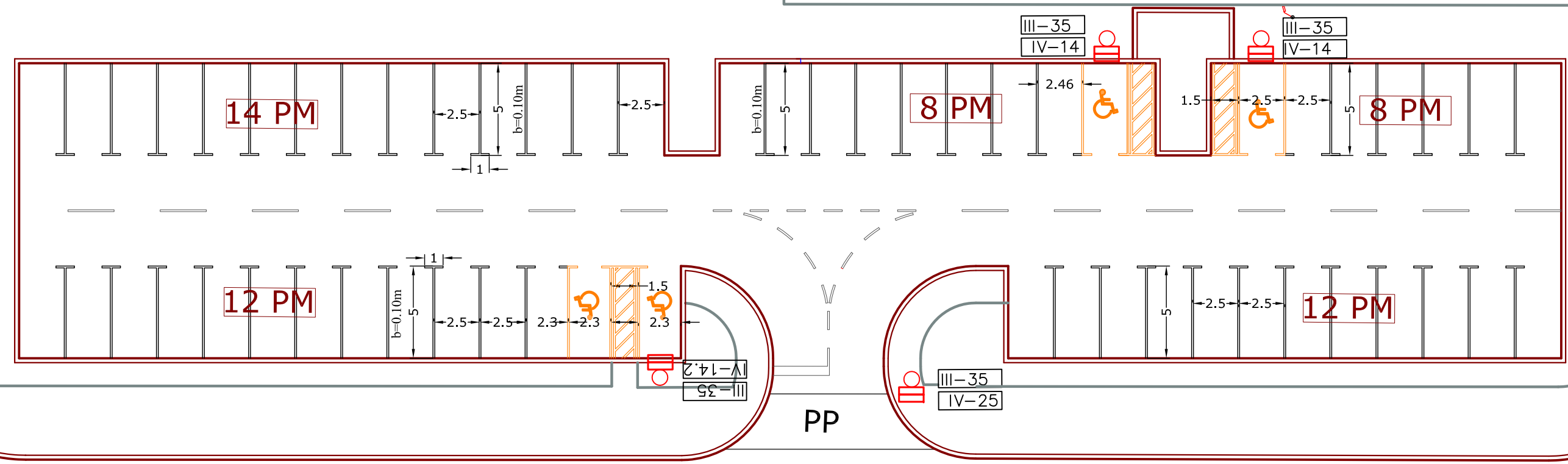

Ul. Radoja Dakića

Bulevar Vuka Mićunovića

P3- Parking u Bulevaru Vuka Mićunovića  
(kod Dječjeg dispanzera)  
R 1:250

UKUPAN BROJ POSEBNIH PARKING MJESTA: 54  
BROJ PARKING MJESTA REZERVISAN ZA OSOBE SA INVALIDITETOM: 4  
BROJ POSEBNIH PARKING MJESTA POD REŽIMOM NAPLATE: 54-4=50

# P4- Parking u Ul. Živka Nikolića

R 1:500

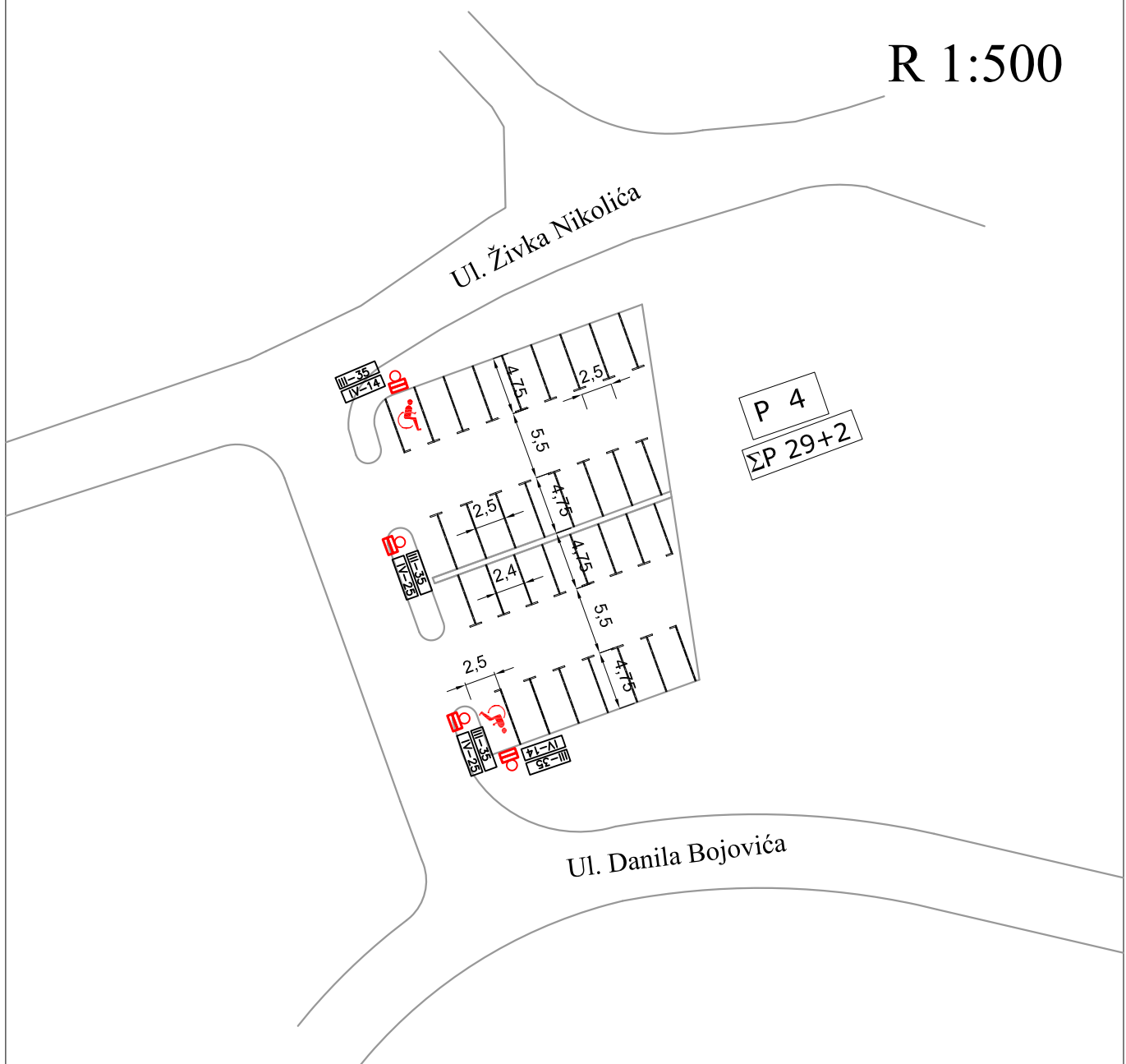

UKUPAN BROJ POSEBNIH PARKING MJESTA: 31

BROJ PARKING MJESTA REZERVISAN ZA  
OSOBE SA INVALIDITETOM: 2

BROJ POSEBNIH PARKING MJESTA  
POD REŽIMOM NAPLATE:  $31-2=29$



Pregledna karta za parkinge  
kod Autobuske stanice

R 1:500

P5- Parking ispred Autobuske stanice

P6- Parking iza Autobuske stanice

P7- Parking uz Ul. Gojka Gar gxc

**P5- Parking ispred Autobuske stanice**

UKUPAN BROJ POSEBNIH PARKING MJESTA: 66  
BROJ PARKING MJESTA REZERVISAN ZA  
OSOBE SA INVALIDITETOM: 3

BROJ POSEBNIH PARKING MJESTA  
RQF "TGfIKO QO "NAPLATE: 66-3=63

**P6- Parking iza Autobuske stanice**

UKUPAN BROJ POSEBNIH PARKING MJESTA: 30  
BROJ PARKING MJESTA REZERVISAN ZA  
OSOBE SA INVALIDITETOM: 1

BROJ POSEBNIH PARKING MJESTA  
RQF "TGfIKO QO "NAPLATE: 30-1=29

**P7- Parking uz Ul. Gojka Gar gxc**

UKUPAN BROJ POSEBNIH PARKING MJESTA: 33  
BROJ PARKING MJESTA REZERVISAN ZA  
OSOBE SA INVALIDITETOM: 2

BROJ POSEBNIH PARKING MJESTA  
RQF "TGfIKO QO "NAPLATE: 33-2=31

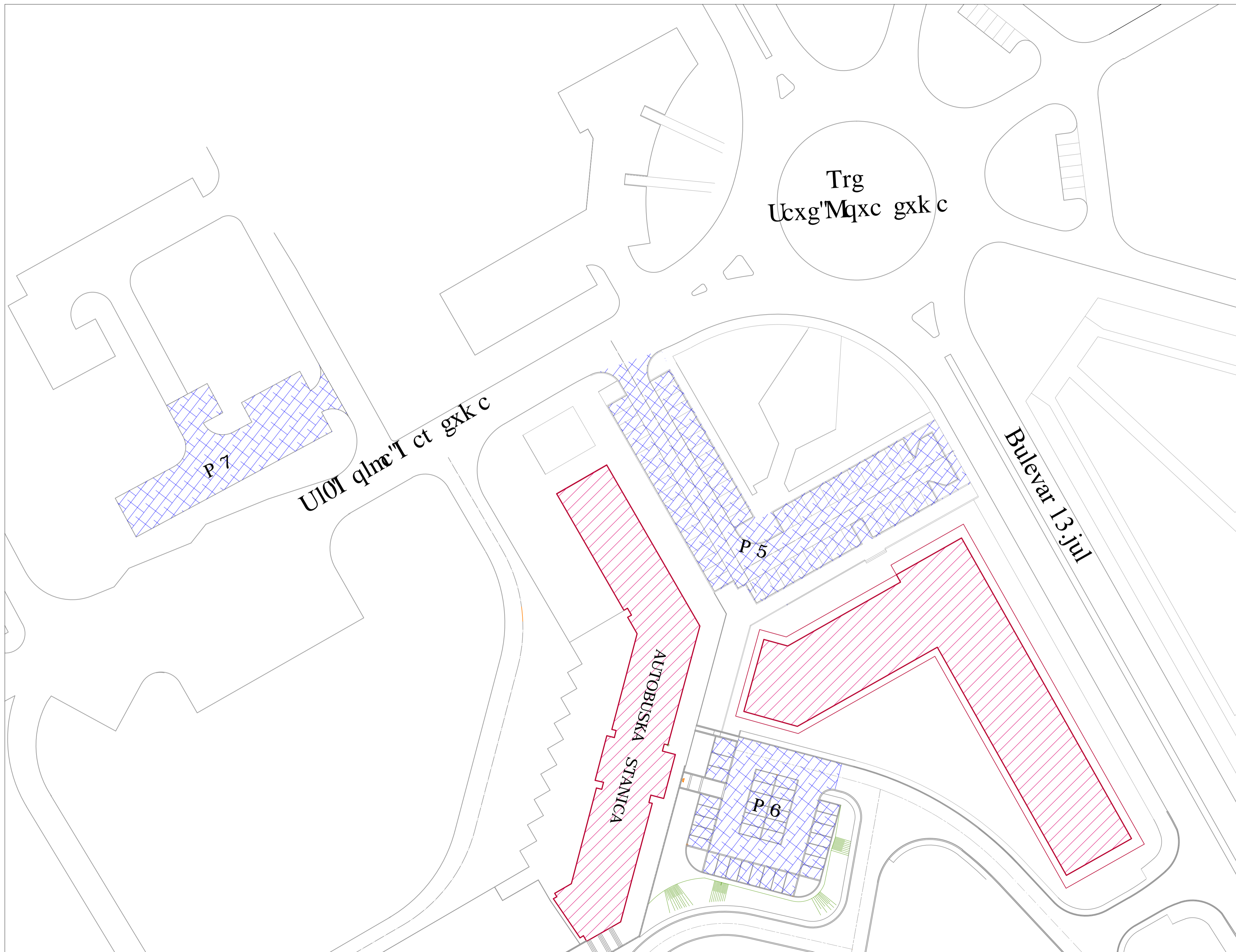

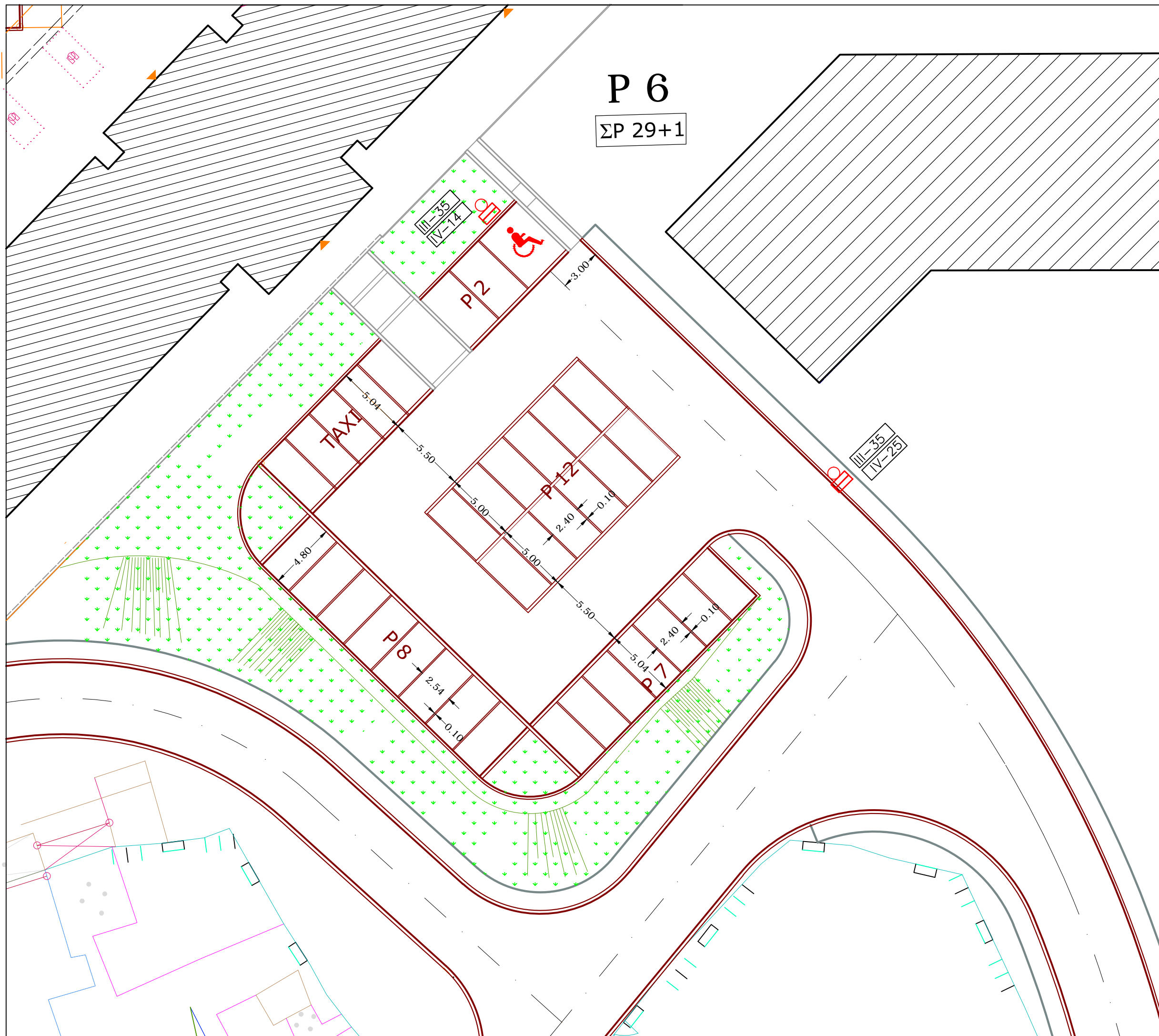

**P 6**

ΣP 29+1

P 6 - Parking iza Autobuske stanice

R 1:250

UKUPAN BROJ POSEBNIH PARKING MJESTA: 30

BROJ PARKING MJESTA REZERVISAN ZA OSOBE SA INVALIDITETOM: 1

BROJ POSEBNIH PARKING MJESTA RQF "TGfIKO QO" NAPLATE: 30-1=29

LEGENDA:

 - parking mjesto za osobe sa invaliditetom

 / "ucqdtc clpk" pcm

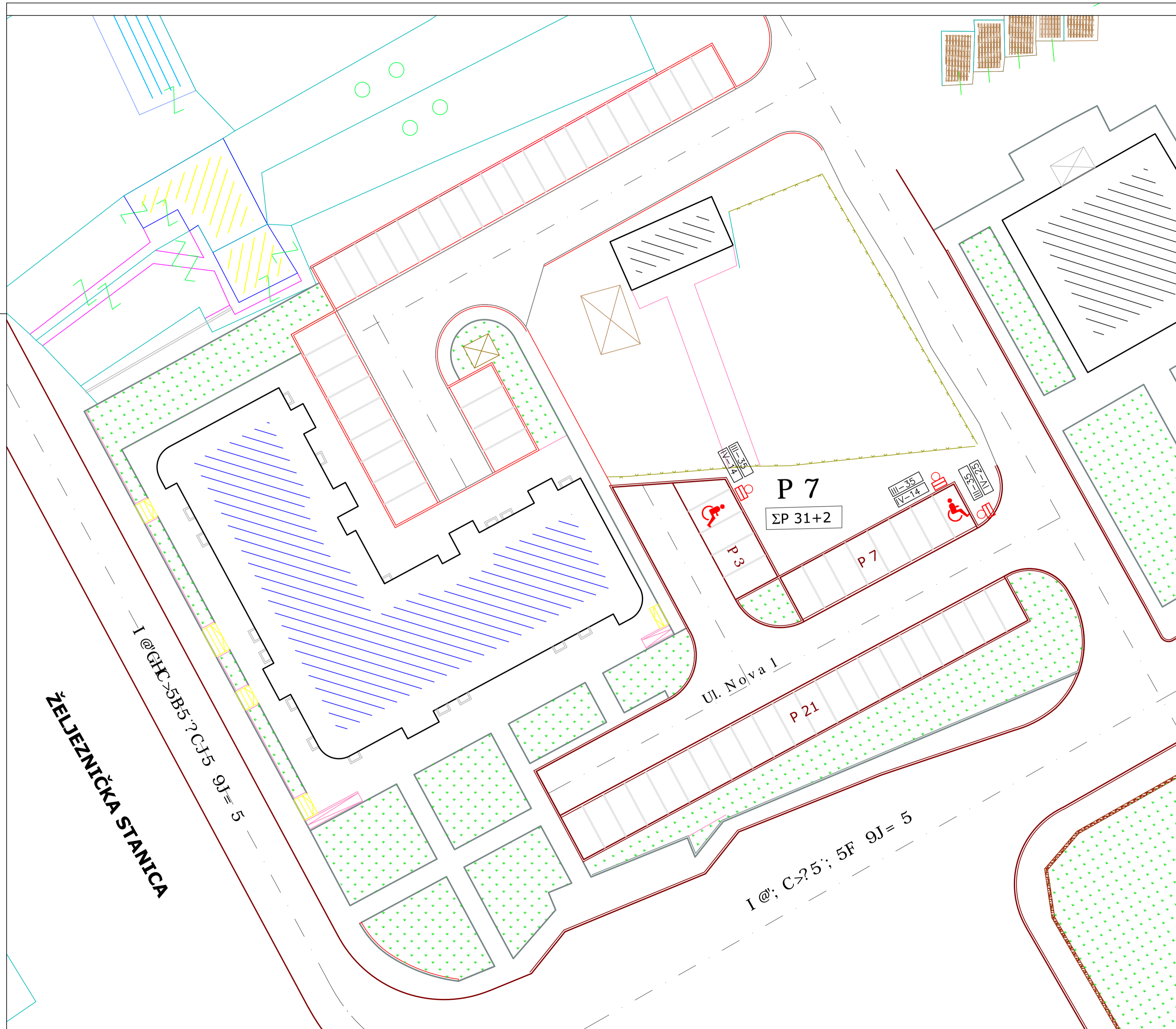



P7 - Parking u Ul. Gojka Gct gvi c

R 1:250

UKUPAN BROJ POSEBNIH PARKING MJESTA: 33  
 BROJ PARKING MJESTA REZERVISAN ZA OSOBE SA INVALIDITETOM: 2  
 BROJ POSEBNIH PARKING MJESTA RQF "TGfIKO QO" NAPLATE: 33-2=31

LEGENDA:

-  - parking mjesto za osobe sa invaliditetom
-  / "ucqdc clpk" pcm

**II ZONA**  
**POSEBNA PARKING MJESTA**  
**( U STAMB. KVARTOVIMA )**



# PI- Parking u Vučedolskoj ulici (kod Gradskog parka)

R 1:500

UKUPAN BROJ OPŠTIH PARKING MJESTA: 31  
BROJ PARKING MJESTA REZERVISAN ZA  
OSOBE SA INVALIDITETOM: 2

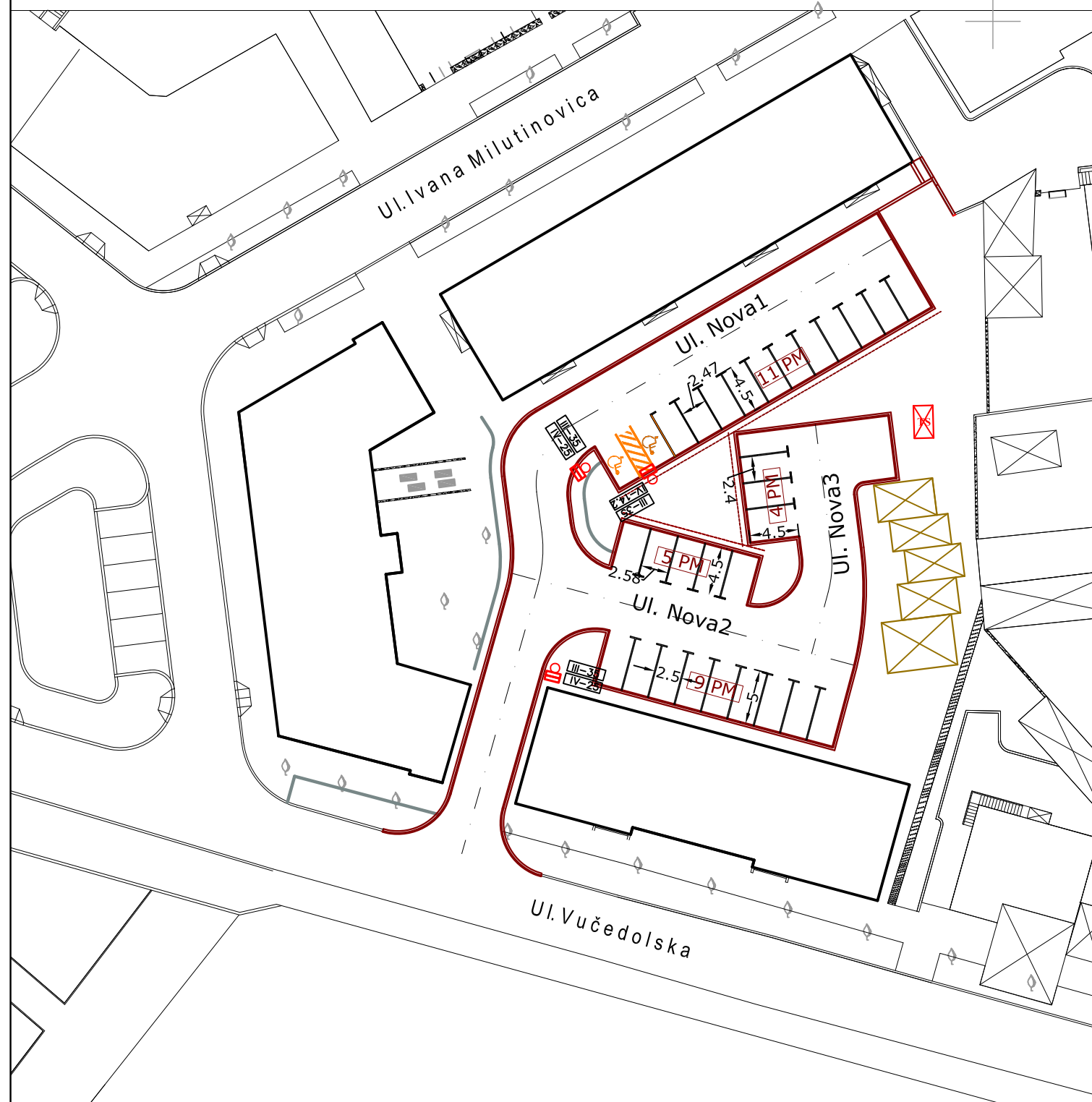
BROJ OPŠTIH PARKING MJESTA  
POD REŽIMOM NAPLATE:  $31-2=29$



LEGENDA:  - saobraćajni znak  
 - parking mjesto za osobe sa invaliditetom



# PII- Parking u Bulevaru Vuka Mićunovića (kod Meandera)

R 1:500

UKUPAN BROJ OPŠTIH PARKING MJESTA: 24  
BROJ PARKING MJESTA REZERVISAN ZA  
OSOBE SA INVALIDITETOM: 1

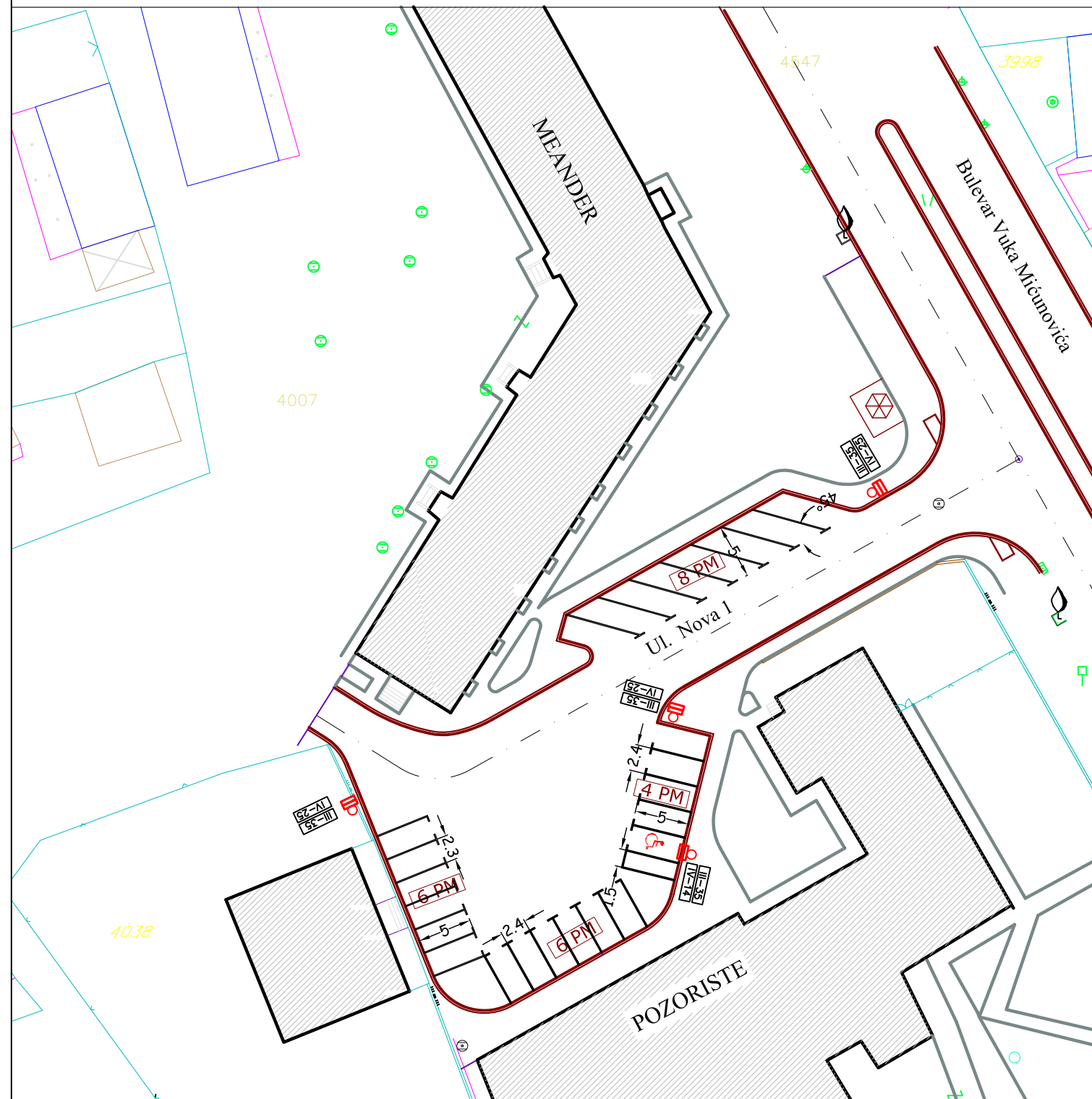
BROJ OPŠTIH PARKING MJESTA  
POD REŽIMOM NAPLATE: 24-1=23



LEGENDA:  - saobraćajni znak  
 - parking mjesto za  
osobe sa invaliditetom

**II ZONA**

**POSEBNI PARKING PROSTOR**

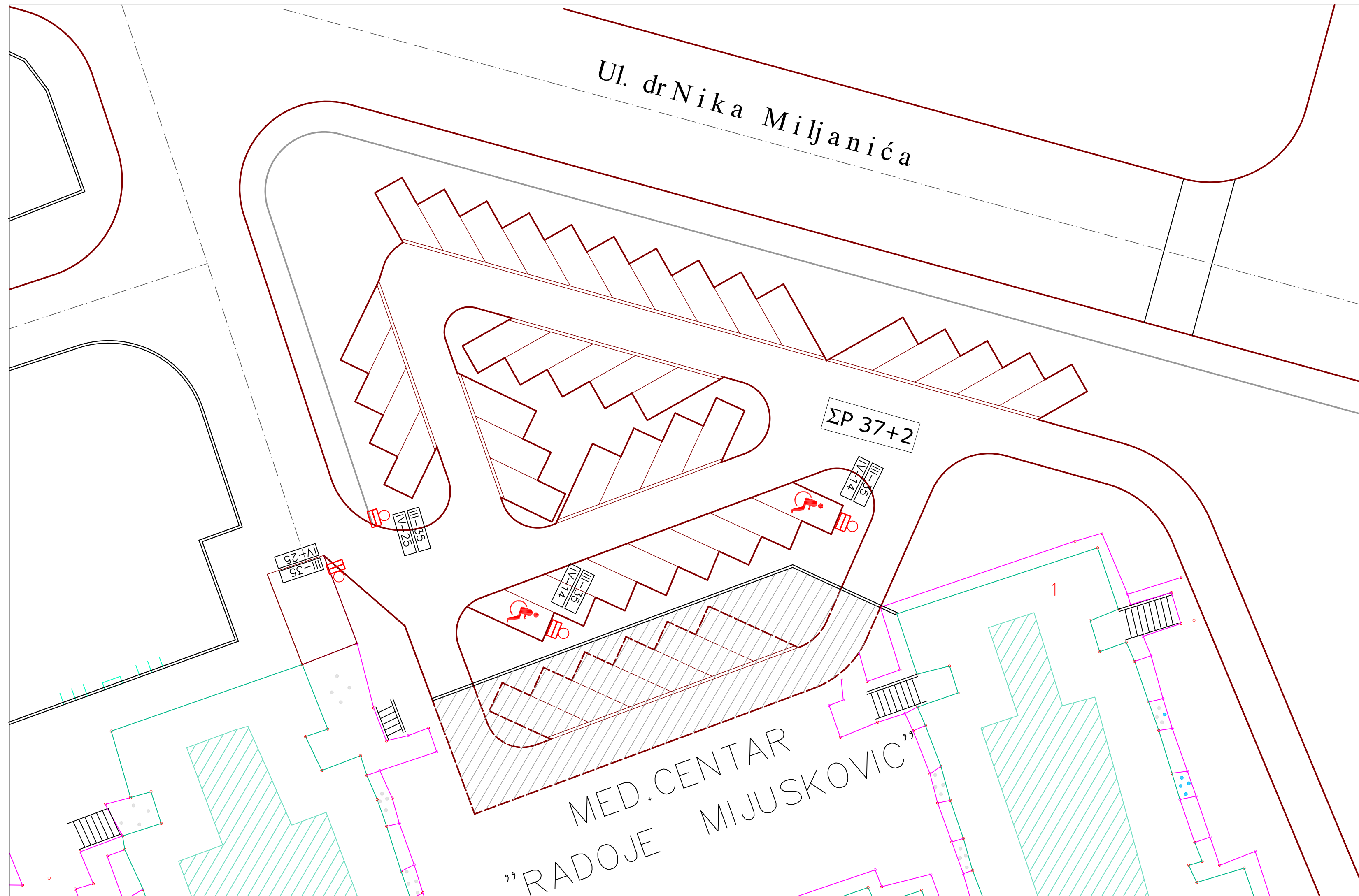



Posebni parking prostor u Ul. Nika Miljanića  
(kod Doma zdravlja)

R 1:250

UKUPAN BROJ POSEBNIH PARKING MJESTA: 39  
 BROJ PARKING MJESTA REZERVISAN ZA OSOBE SA INVALIDITETOM: 2

BROJ POSEBNIH PARKING MJESTA POD REŽIMOM NAPLATE: 39-2=37

LEGENDA:

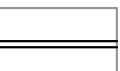
-  - parking mjesto za osobe sa invaliditetom
-  - saobraćajni znak
-  - službeni parking
-  - ograda



**C/ TREĆA ZONA**

## **III ZONA**

### **OPŠTA PARKING MJESTA**





# Ul. serdara Šćepana III zona

(potez: od raskrsnice sa Ul. Nikole Tesle do raskrsnice sa Ul. Josipa Broza)

R 1:250

UKUPAN BROJ OPŠTIH PARKING MJESTA: 54  
 BROJ PARKING MJESTA REZERVISAN ZA OSOBE SA INVALIDITETOM: 3

BROJ OPŠTIH PARKING MJESTA POD REŽIMOM NAPLATE: 54-3=51

- LEGENDA:
-  - kolski ulaz
  -  - niša za kontejner
  -  - parking mjesto za OSI
  -  - saobraćajni znak
  - PP - pješački prelaz



# Ul. Baja Pivljanina

(potez: od raskrsnice sa Ul. Nika Miljani c'f'q  
ulaza u stambeni kvart)

R 1:250

UKUPAN BROJ QR'IVKI "PARKING MJESTA: 13  
BROJ PARKING MJESTA REZERVISAN ZA  
OSOBE SA INVALIDITETOM: 1

BROJ QR'IVKI "PARKING MJESTA  
RQF "TGfi KO QO "NAPLATE: 13-1=12

LEGENDA:

- kolski ulaz
- pk-c' c' h' p' g' l' p' g' t
- parking mjesto za OSI
- saobraćajni znak
- PP - pješački prelaz

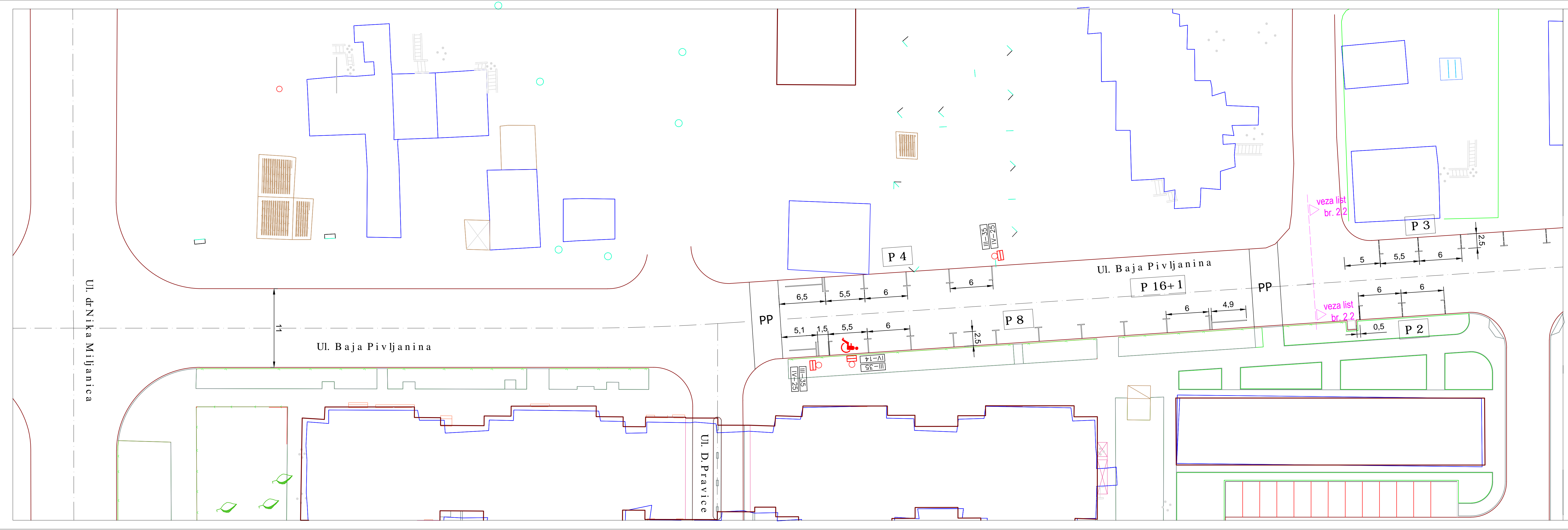

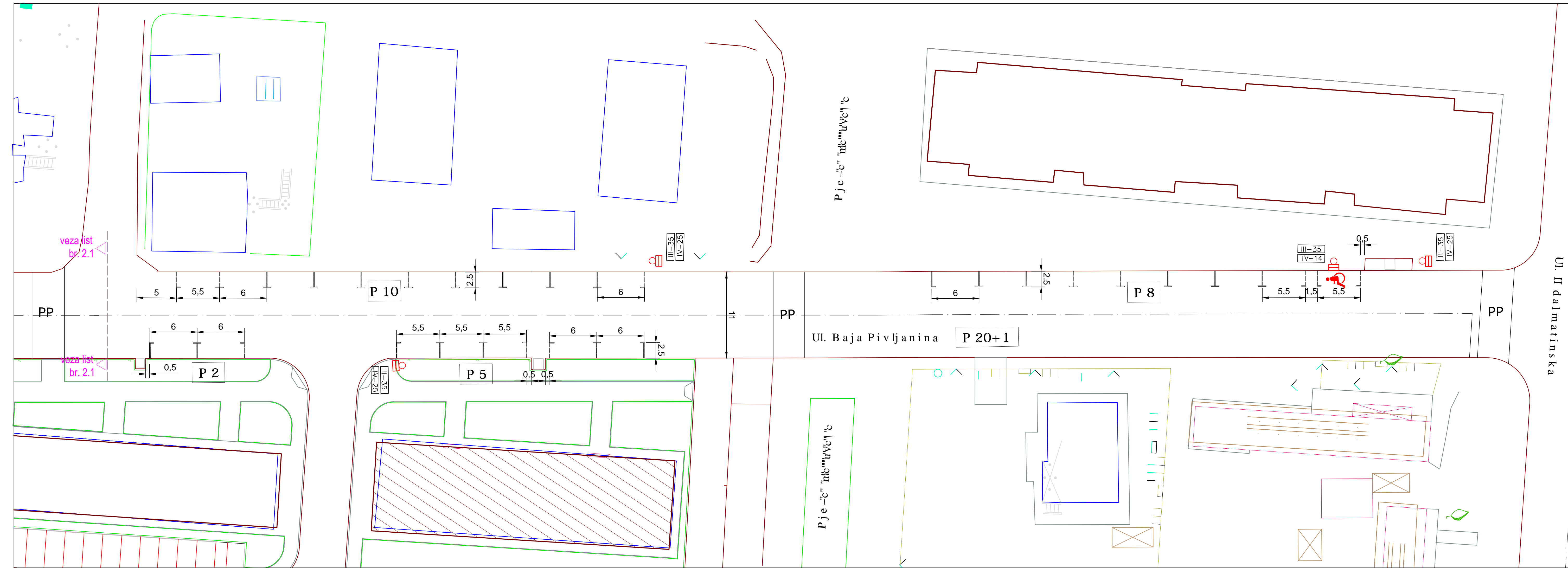

# Ul. Baja Pivljanina

(potez: od ulaza u stambeni kvart do raskrsnice sa Drugom dalmatinskom ulicom)

R 1:250

UKUPAN BROJ QR<sup>T</sup>WK "PARKING MJESTA: 26  
 BROJ PARKING MJESTA REZERVISAN ZA OSOBE SA INVALIDITETOM: 1

BROJ QR<sup>T</sup>WK "PARKING MJESTA RQF 'TGfKO QO "NAPLATE: 26-1=25

- LEGENDA:
- kolski ulaz
  - pk-c' c' hupvlpgt
  - parking mjesto za OSI
  - saobraćajni znak
  - PP - pješački prelaz

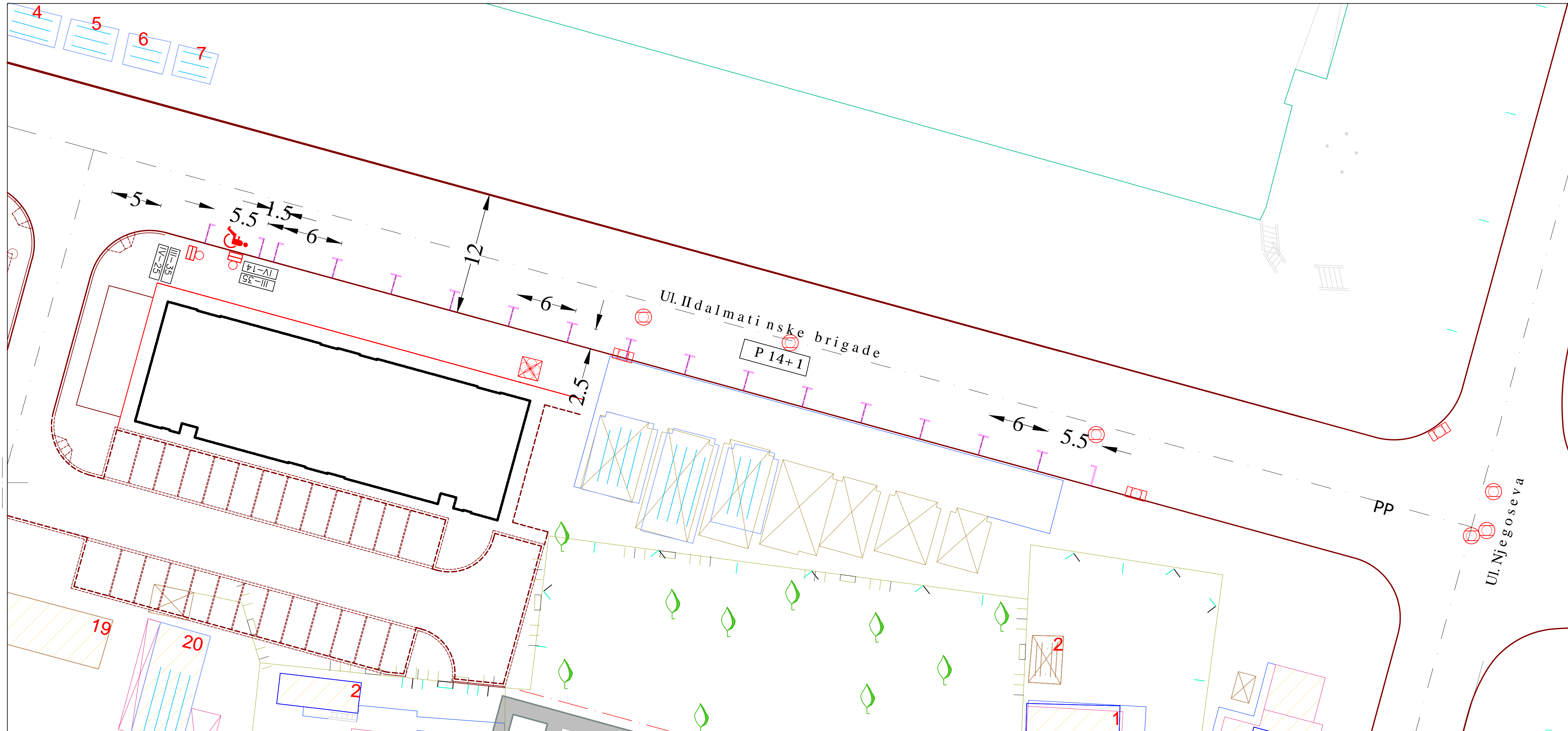



Ul. II dalmatinske  
brigade

R 1:250

UKUPAN BROJ QRTRVIK "PARKING MJESTA: 15  
 BROJ PARKING MJESTA REZERVISAN ZA  
 OSOBE SA INVALIDITETOM: 1

BROJ QRTRVIK "PARKING MJESTA  
 RQF "TGfiKO QO "NAPLATE: 15-1=14

LEGENDA:

-  - parking mjesto za osobe sa invaliditetom
-  // "ucqdtc clpk" pcm



Ul. Josipa Broza  
(ispred privremenih objekata kod Pivare)

R 1:250

UKUPAN BROJ OPŠTIH PARKING MJESTA: 12  
BROJ PARKING MJESTA REZERVISAN ZA  
OSOBE SA INVALIDITETOM: 1

BROJ OPŠTIH PARKING MJESTA  
POD REŽIMOM NAPLATE: 12-1=11

LEGENDA:

-  - parking mjesto za osobe sa invaliditetom
-  - saobraćajni znak



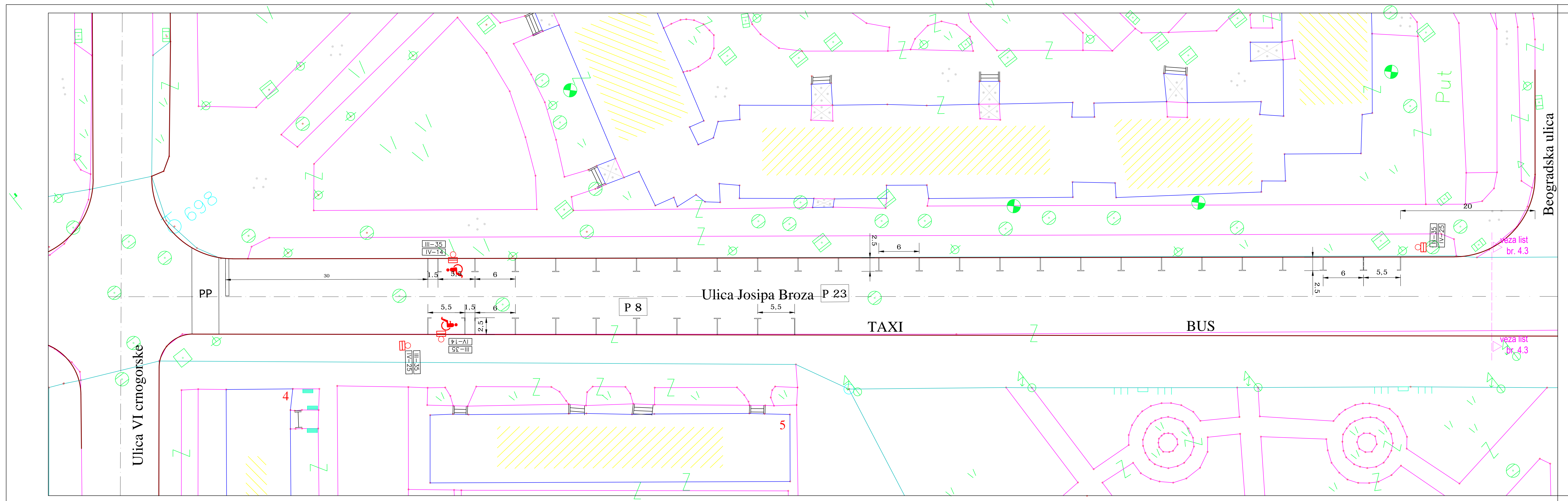

# Ul. Josipa Broza



(potez: od raskrsnice sa Ul. VI crogorske do raskrsnice sa Beogradskom ulicom)

R 1:250

WMWRCP "DTQL"QR"VKI "RCTM"PI "O LGUVC<"\*\*\*\*\*55  
 BROJ PARKING MJESTA REZERVISAN ZA OSOBE SA INVALIDITETOM: 2

DTQL"QR"VKI "RCTM"PI "O LGUVC  
 RQF "TG"iKO QO "P CRNCVG<"\*\*\*\*\*33-2=31

### LEGENDA:

-  - parking mjesto za osobe sa invaliditetom
-  / "ucqdtc clpk| pcm



# Ul. Josipa Broza

(potez: od raskrsnice sa Beogradskom ulicom do raskrsnice sa Ul. Vuka Karadzića)

R 1:250

WMWRCP "DTQL" "QR" "R" "R" "O" "IGUVC" <"71  
BROJ PARKING MJESTA REZERVISAN ZA  
OSOBE SA INVALIDITETOM: 3

DTQL"QR" "R" "R" "O" "IGUVC  
RQF "TGfi KO QO "P CRNCVG" <"51- 3=48

LEGENDA:

 - parking mjesto za osobe sa invaliditetom

 - parking mjesto za osobe sa invaliditetom

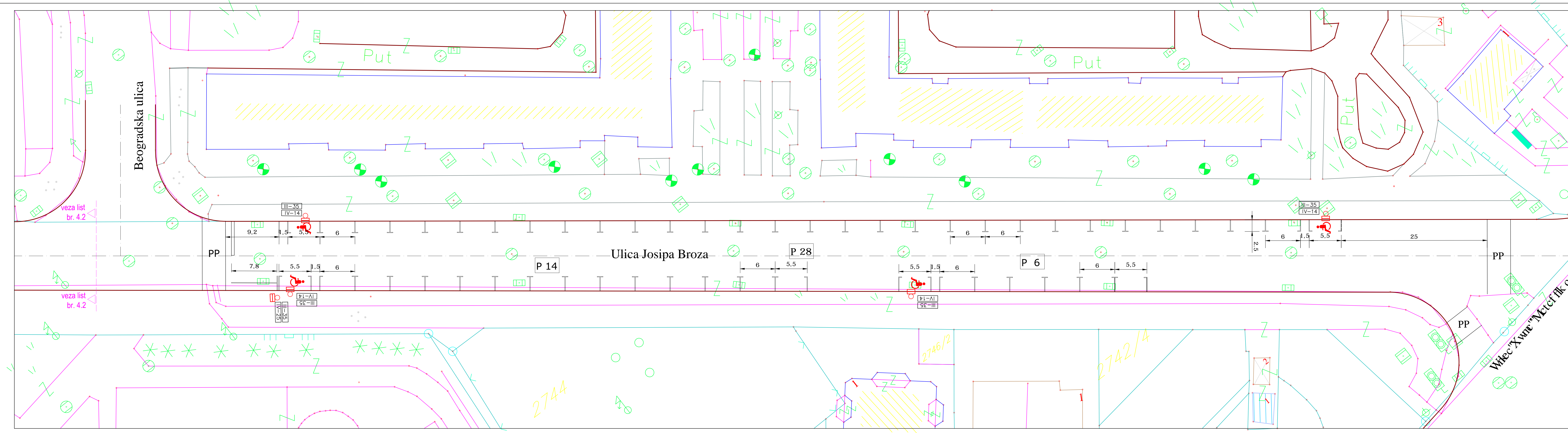

### **III ZONA**

## **POSEBNA PARKING MJESTA**

# P1 - Parking u Ul. serdara Šćepana

R 1:500

UKUPAN BROJ POSEBNIH PARKING MJESTA: 46

BROJ PARKING MJESTA REZERVISAN ZA  
OSOBE SA INVALIDITETOM: 2

BROJ POSEBNIH PARKING MJESTA  
POD REŽIMOM NAPLATE:  $46-2=44$

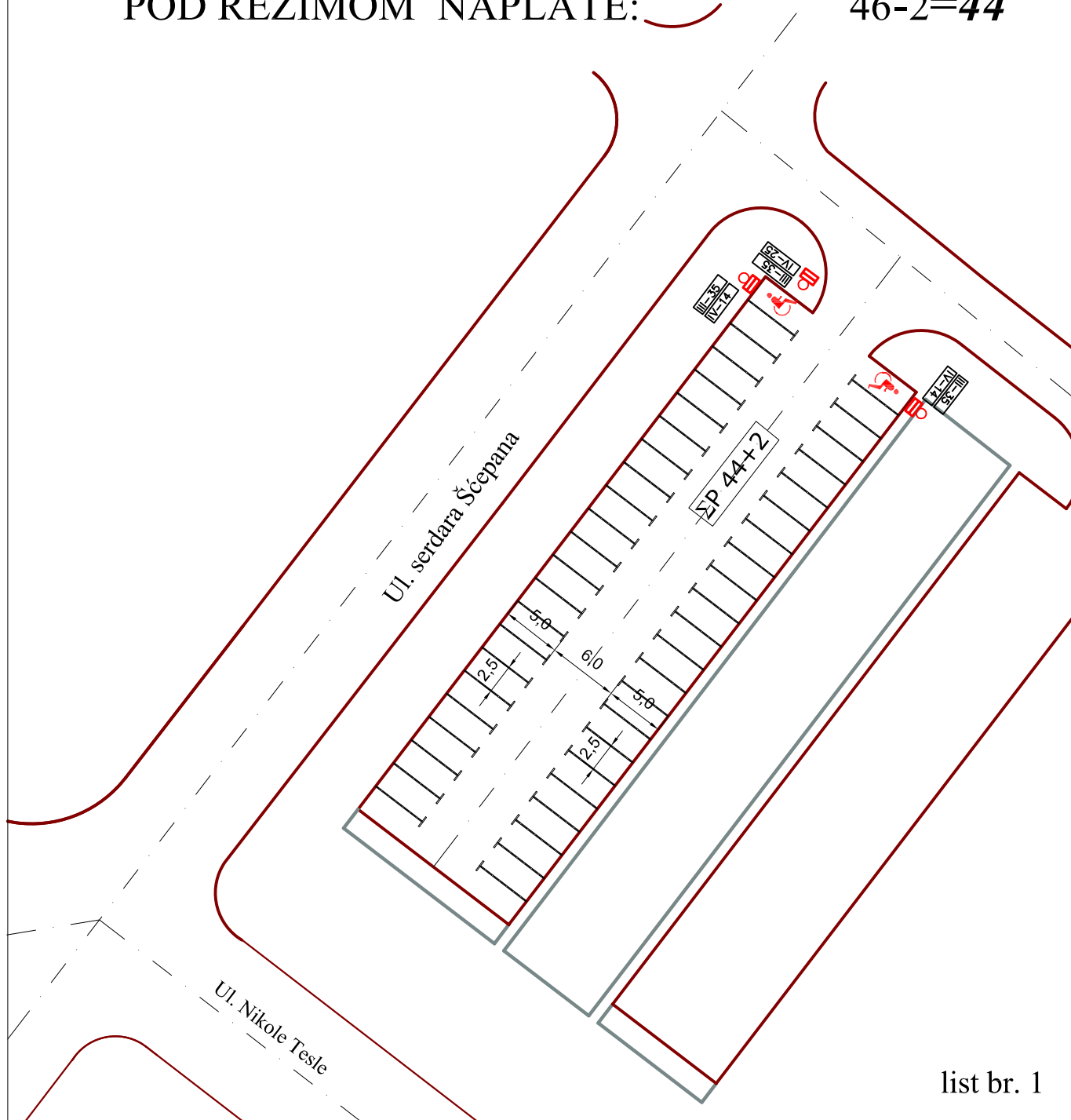

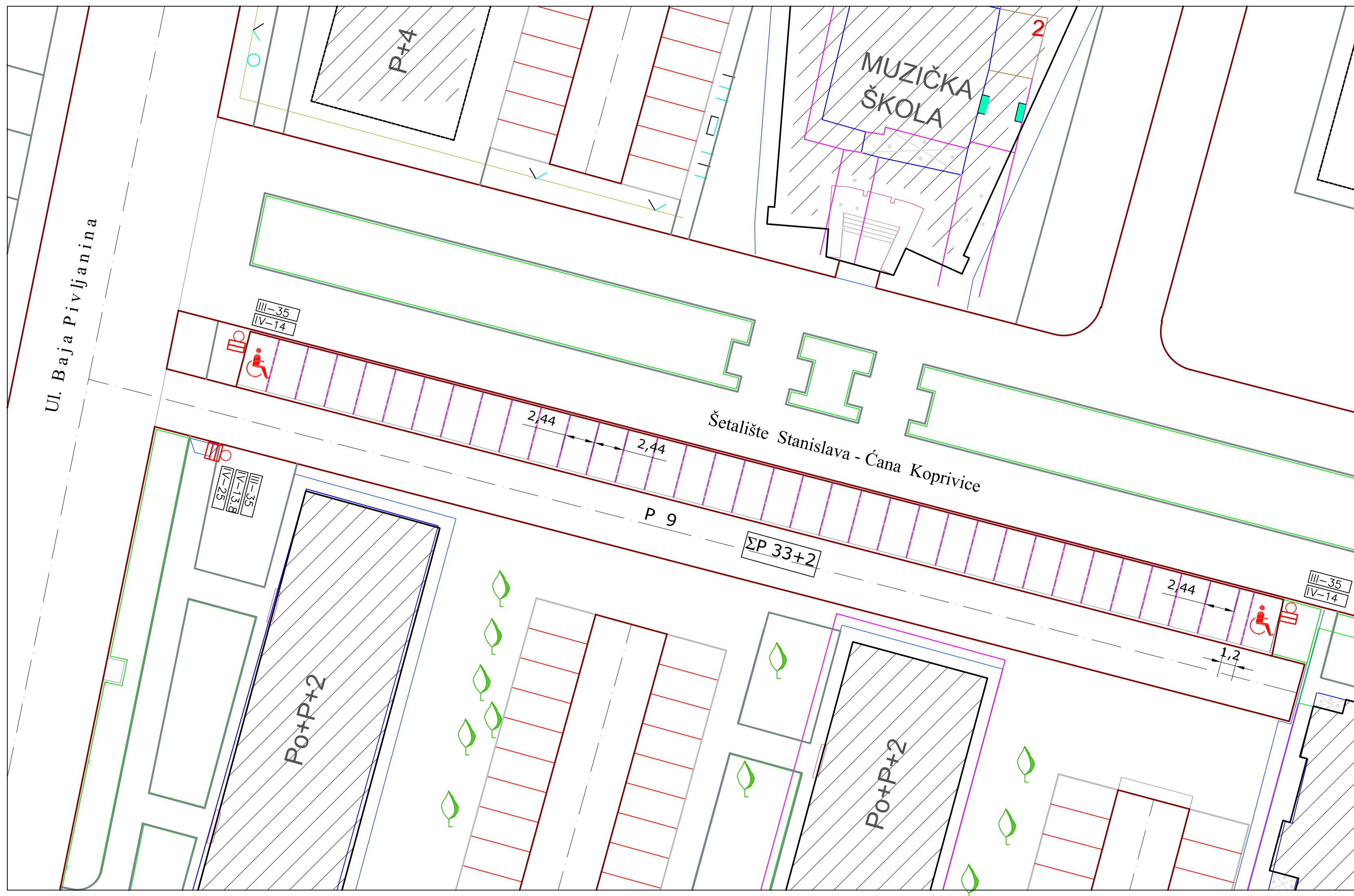



P 2 - Parking u Ul. Baja Pivljanina  
(kod Muzičke škole)  
R 1:250

UKUPAN BROJ OPŠTIH PARKING MJESTA: 35  
 BROJ PARKING MJESTA REZERVISAN ZA  
 OSOBE SA INVALIDITETOM: 2

BROJ OPŠTIH PARKING MJESTA  
 POD REŽIMOM NAPLATE: 35-2=33

LEGENDA:

-  - parking mjesto za osobe sa invaliditetom
-  - saobraćajni znak

### **III ZONA**

## **POSEBNA PARKING MJESTA ( U STAMB. KVARTOVIMA )**

PI - Stamb. kvart između ulica Serdara Šćep.,  
Kosovske, J. Piletića i pješačke staze

Ul. kosovska

R 1:500

UKUPAN BROJ OPŠTIH PARKING MJESTA: 9  
BROJ PARKING MJESTA REZERVISAN ZA  
OSOBE SA INVALIDITETOM: 1  
BROJ OPŠTIH PARKING MJESTA  
POD REŽIMOM NAPLATE: 9-1=8

Ul. Jola Piletića

UKUPAN BROJ OPŠTIH PARKING MJESTA: 11  
BROJ PARKING MJESTA REZERVISAN ZA  
OSOBE SA INVALIDITETOM: 1  
BROJ OPŠTIH PARKING MJESTA  
POD REŽIMOM NAPLATE: 11-1=10





Ul. Nova 1

UKUPAN BROJ OPŠTIH PARKING MJESTA: 28  
BROJ PARKING MJESTA REZERVISAN ZA  
OSOBE SA INVALIDITETOM: 1  
BROJ OPŠTIH PARKING MJESTA  
POD REŽIMOM NAPLATE: 28-1=27

Ul. Nova 2

UKUPAN BROJ OPŠTIH PARKING MJESTA: 23  
BROJ PARKING MJESTA REZERVISAN ZA  
OSOBE SA INVALIDITETOM: 1  
BROJ OPŠTIH PARKING MJESTA  
POD REŽIMOM NAPLATE: 23-1=22

NAPOMENA: SVA OVA PM SU OBRADJENA SA RASTER  
ELEMENTIMA

LEGENDA:  - saobraćajni znak  
 - kolski ulaz  
 - niša za kontejner  
 - parking mjesto za  
osobe sa invaliditetom

list br.1

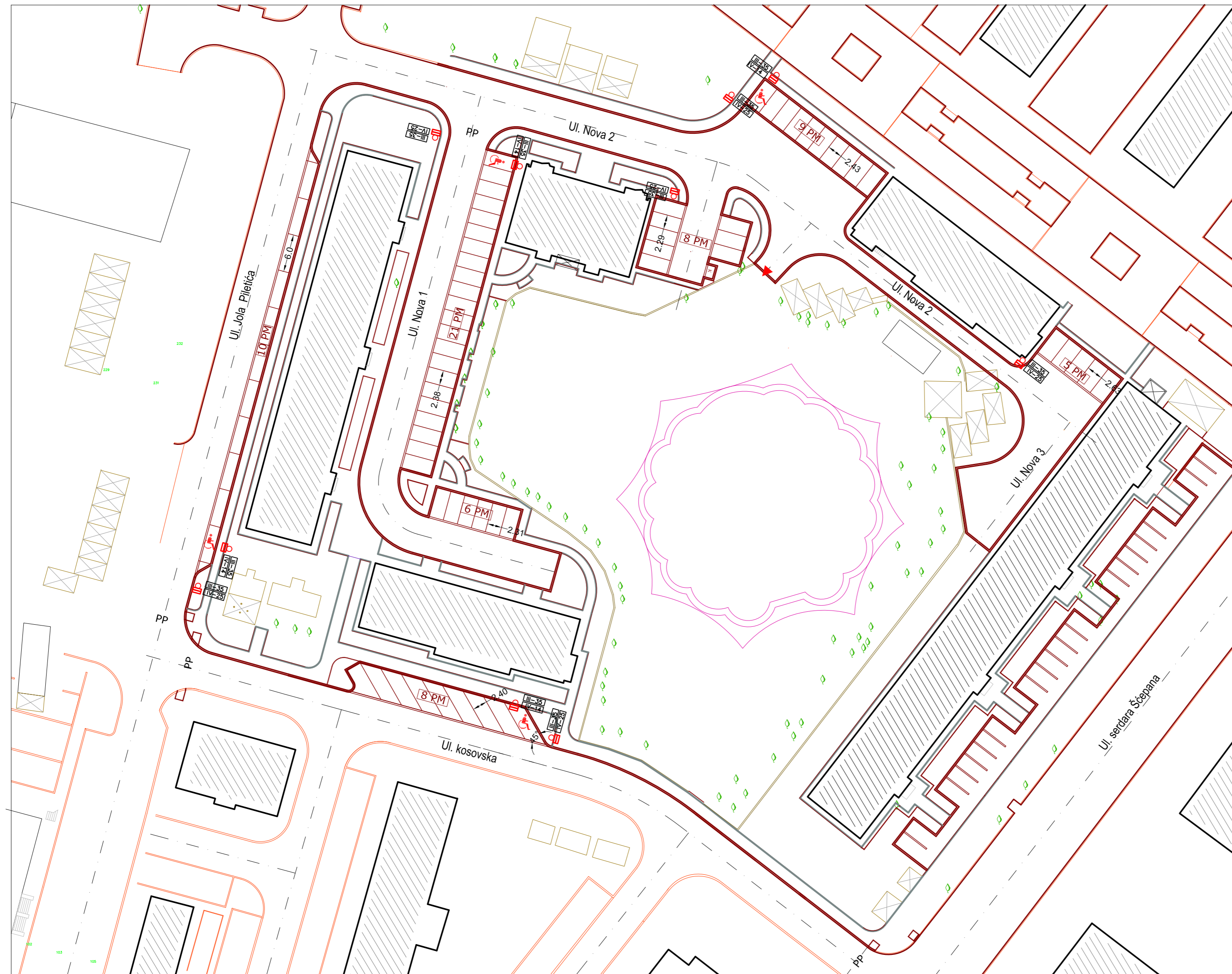



PII - Stamb. kvart između ulica  
Serdara Šćepana, N. Tesle,  
J. Piletića i Kosovske

R 1:500





**Ul. Jola Piletića**

UKUPAN BROJ OPŠTIH PARKING MJESTA: 11  
 BROJ PARKING MJESTA REZERVISAN ZA  
 OSOBE SA INVALIDITETOM: 1  
 BROJ OPŠTIH PARKING MJESTA  
 POD REŽIMOM NAPLATE: **11-1=10**

**Ul. Nova 1**

UKUPAN BROJ OPŠTIH PARKING MJESTA: 62  
 BROJ PARKING MJESTA REZERVISAN ZA  
 OSOBE SA INVALIDITETOM: 4  
 BROJ OPŠTIH PARKING MJESTA  
 POD REŽIMOM NAPLATE: **62-4=58**



NAPOMENA: SVA OVA PM SU OBRADJENA SA RASTER  
 ELEMENTIMA

- LEGENDA:
-  - saobraćajni znak
  -  - kolski ulaz
  -  - niša za kontejner
  -  - parking mjesto za osobe sa invaliditetom

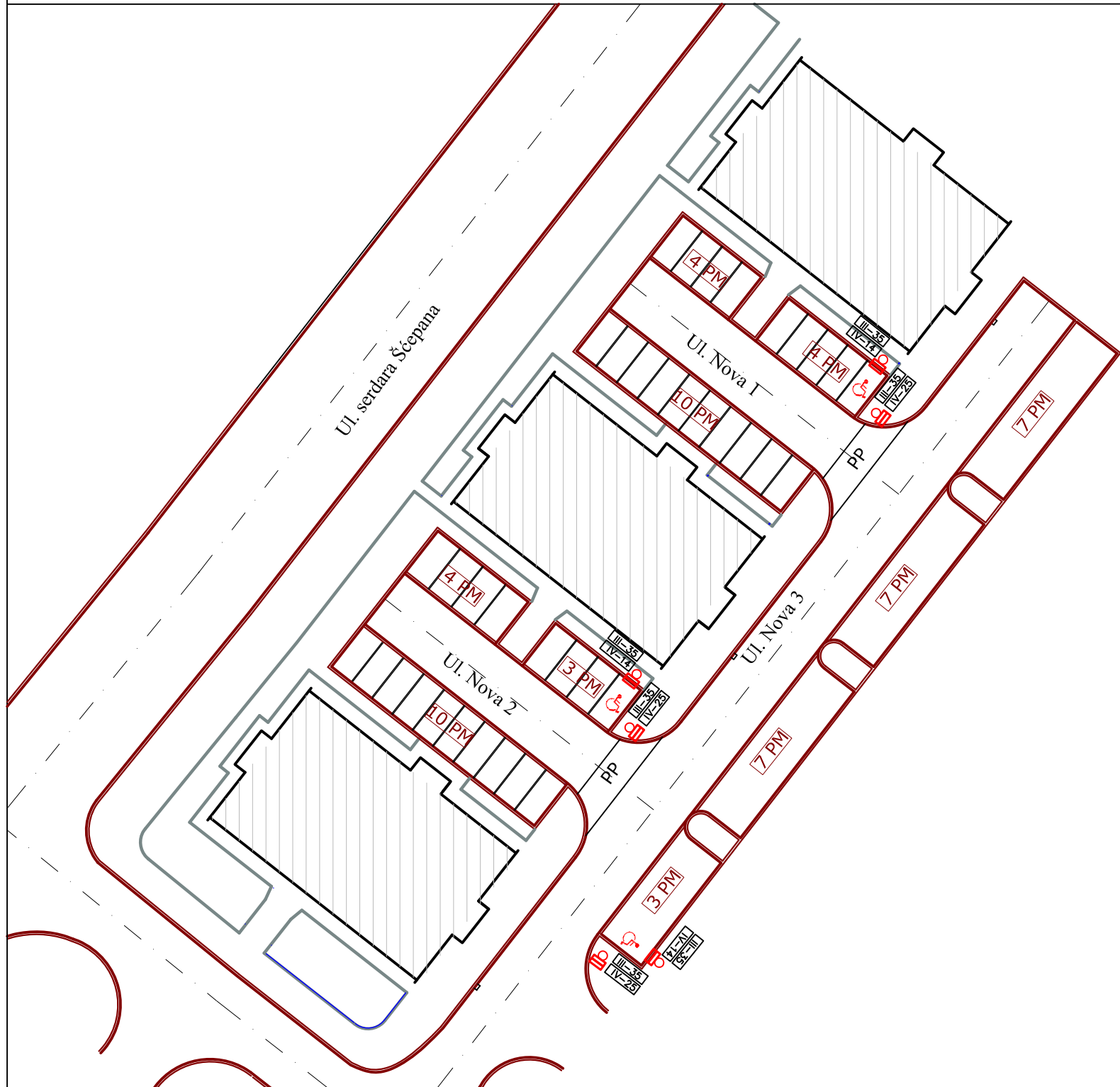
PIII- Stamb. kvart u Ul. serdara Šćepana  
R 1:500



LEGENDA:

-  - saobraćajni znak
-  - parking mjesto za osobe sa invaliditetom

**Ul. Nova 1**

UKUPAN BROJ OPŠTIH PARKING MJESTA: 19

BROJ PARKING MJESTA REZERVISAN ZA OSOBE SA INVALIDITETOM: 1

BROJ OPŠTIH PARKING MJESTA POD REŽIMOM NAPLATE:  $19-1=18$

**Ul. Nova 2**

UKUPAN BROJ OPŠTIH PARKING MJESTA: 18

BROJ PARKING MJESTA REZERVISAN ZA OSOBE SA INVALIDITETOM: 1

BROJ OPŠTIH PARKING MJESTA POD REŽIMOM NAPLATE:  $18-1=17$

**Ul. Nova 3**

UKUPAN BROJ OPŠTIH PARKING MJESTA: 24

BROJ PARKING MJESTA REZERVISAN ZA OSOBE SA INVALIDITETOM: 1

BROJ OPŠTIH PARKING MJESTA POD REŽIMOM NAPLATE:  $24-1=23$

NAPOMENA: SVA OVA PM SU OBRADJENA SA RASTER ELEMENTIMA



# PIV - Parking u Ul. serdara Šćepana

R 1:500

UKUPAN BROJ POSEBNIH PARKING MJESTA: 23

BROJ PARKING MJESTA REZERVISAN ZA  
OSOBE SA INVALIDITETOM: 1

BROJ POSEBNIH PARKING MJESTA  
POD REŽIMOM NAPLATE:  $23-1=22$

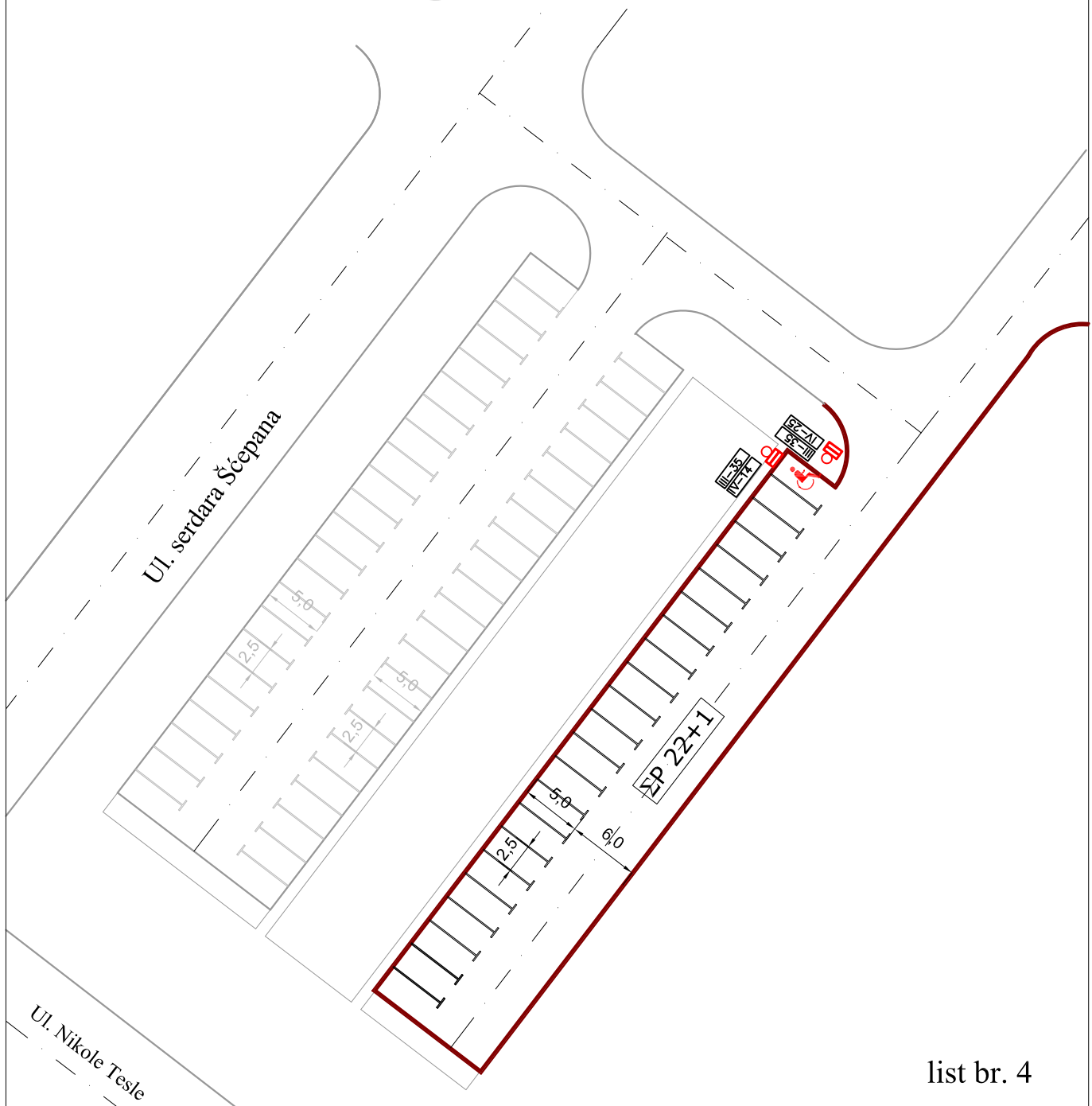

PV - Stamb. kvart GRUDSKA MAHALA I  
(Između Šetališta Č. Koprivice i ulica  
B. Pivljanina, D. Pravice, Dinastije Crnojevića i Njegoševe)

R 1:250

**Ul. dinastije Crnojevića**

UKUPAN BROJ OPŠTIH PARKING MJESTA: 28  
BROJ PARKING MJESTA REZERVISAN ZA OSOBE SA INVALIDITETOM: 0  
BROJ OPŠTIH PARKING MJESTA POD REŽIMOM NAPLATE: 28-0=28

**Parking 1**

UKUPAN BROJ OPŠTIH PARKING MJESTA: 23  
BROJ PARKING MJESTA REZERVISAN ZA OSOBE SA INVALIDITETOM: 2  
BROJ OPŠTIH PARKING MJESTA POD REŽIMOM NAPLATE: 23-2=21

**Parking 2**

UKUPAN BROJ OPŠTIH PARKING MJESTA: 26  
BROJ PARKING MJESTA REZERVISAN ZA OSOBE SA INVALIDITETOM: 2  
BROJ OPŠTIH PARKING MJESTA POD REŽIMOM NAPLATE: 26-2=24

**Parking 3**

UKUPAN BROJ OPŠTIH PARKING MJESTA: 26  
BROJ PARKING MJESTA REZERVISAN ZA OSOBE SA INVALIDITETOM: 2  
BROJ OPŠTIH PARKING MJESTA POD REŽIMOM NAPLATE: 26-2=24





**Parking 4**

UKUPAN BROJ OPŠTIH PARKING MJESTA: 36  
BROJ PARKING MJESTA REZERVISAN ZA OSOBE SA INVALIDITETOM: 1  
BROJ OPŠTIH PARKING MJESTA POD REŽIMOM NAPLATE: 36-1=35

**Parking 5**

UKUPAN BROJ OPŠTIH PARKING MJESTA: 48  
BROJ PARKING MJESTA REZERVISAN ZA OSOBE SA INVALIDITETOM: 2  
BROJ OPŠTIH PARKING MJESTA POD REŽIMOM NAPLATE: 48-2=46

**BROJ OPŠTIH PARKING MJESTA  
POD REŽIMOM NAPLATE UKUPNO : 178 PM  
BROJ PARKING MJESTA  
REZERVISAN ZA OSI UKUPNO : 9 PM**

- LEGENDA:
-  - saobraćajni znak
  -  - kolski ulaz
  -  - niša za kontejner
  -  - parking mjesto za osobe sa invaliditetom



**Ul. Dragice Pravice**

UKUPAN BROJ OPŠTIH PARKING MJESTA: 18  
BROJ PARKING MJESTA REZERVISAN ZA OSOBE SA INVALIDITETOM: 3  
BROJ OPŠTIH PARKING MJESTA POD REŽIMOM NAPLATE: 18-3=15

**Ul. Nova 1**

UKUPAN BROJ OPŠTIH PARKING MJESTA: 32  
BROJ PARKING MJESTA REZERVISAN ZA OSOBE SA INVALIDITETOM: 2  
BROJ OPŠTIH PARKING MJESTA POD REŽIMOM NAPLATE: 32-2=30

**Ul. Nova 2**

UKUPAN BROJ OPŠTIH PARKING MJESTA: 13  
BROJ PARKING MJESTA REZERVISAN ZA OSOBE SA INVALIDITETOM: 0  
BROJ OPŠTIH PARKING MJESTA POD REŽIMOM NAPLATE: 13-0=13

**Ul. Nova 5**

UKUPAN BROJ OPŠTIH PARKING MJESTA: 49  
BROJ PARKING MJESTA REZERVISAN ZA OSOBE SA INVALIDITETOM: 3  
BROJ OPŠTIH PARKING MJESTA POD REŽIMOM NAPLATE: 49-3=46

**Ul. Nova 6**

UKUPAN BROJ OPŠTIH PARKING MJESTA: 10  
BROJ PARKING MJESTA REZERVISAN ZA OSOBE SA INVALIDITETOM: 0  
BROJ OPŠTIH PARKING MJESTA POD REŽIMOM NAPLATE: 10-0=10

**Ul. Nova 7**

UKUPAN BROJ OPŠTIH PARKING MJESTA: 10  
BROJ PARKING MJESTA REZERVISAN ZA OSOBE SA INVALIDITETOM: 0  
BROJ OPŠTIH PARKING MJESTA POD REŽIMOM NAPLATE: 10-0=10

**Ul. Nova 8**

UKUPAN BROJ OPŠTIH PARKING MJESTA: 5  
BROJ PARKING MJESTA REZERVISAN ZA OSOBE SA INVALIDITETOM: 0  
BROJ OPŠTIH PARKING MJESTA POD REŽIMOM NAPLATE: 5-0=5

**Ul. Nova 9**

UKUPAN BROJ OPŠTIH PARKING MJESTA: 20  
BROJ PARKING MJESTA REZERVISAN ZA OSOBE SA INVALIDITETOM: 0  
BROJ OPŠTIH PARKING MJESTA POD REŽIMOM NAPLATE: 20-0=20

**Ul. Nova 10**

UKUPAN BROJ OPŠTIH PARKING MJESTA: 7  
BROJ PARKING MJESTA REZERVISAN ZA OSOBE SA INVALIDITETOM: 0  
BROJ OPŠTIH PARKING MJESTA POD REŽIMOM NAPLATE: 7-0=7





**Ul. Nova 11**

UKUPAN BROJ OPŠTIH PARKING MJESTA: 16  
BROJ PARKING MJESTA REZERVISAN ZA OSOBE SA INVALIDITETOM: 0  
BROJ OPŠTIH PARKING MJESTA POD REŽIMOM NAPLATE: 16-0=16

**Ul. Nova 12**

UKUPAN BROJ OPŠTIH PARKING MJESTA: 11  
BROJ PARKING MJESTA REZERVISAN ZA OSOBE SA INVALIDITETOM: 1  
BROJ OPŠTIH PARKING MJESTA POD REŽIMOM NAPLATE: 11-1=10

**BROJ OPŠTIH PARKING MJESTA POD REŽIMOM NAPLATE UKUPNO : 182 PM**  
**BROJ PARKING MJESTA REZERVISAN ZA OSOBE SA INVALIDITETOM UKUPNO : 9PM**

- LEGENDA:
-  - saobraćajni znak
  -  - kolski ulaz
  -  - niša za kontejner
  -  - parking mjesto za osobe sa invaliditetom

PVII- Stamb. kvart VI crnogorska brigada  
(Parking 1) R 1:500



**Parking 1**

UKUPAN BROJ OPŠTIH PARKING MJESTA: 13

BROJ PARKING MJESTA REZERVISAN ZA  
OSOBE SA INVALIDITETOM: 1

BROJ OPŠTIH PARKING MJESTA  
POD REŽIMOM NAPLATE: 13-1=**12**

LEGENDA:

-  - saobraćajni znak
-  - niša za kontejner
-  - parking mjesto za osobe sa invaliditetom

## **DETALJI**

Detalj obilježavanja parking mjesta - paralelna šema (0°)

boja linije : bijela

R 1:50

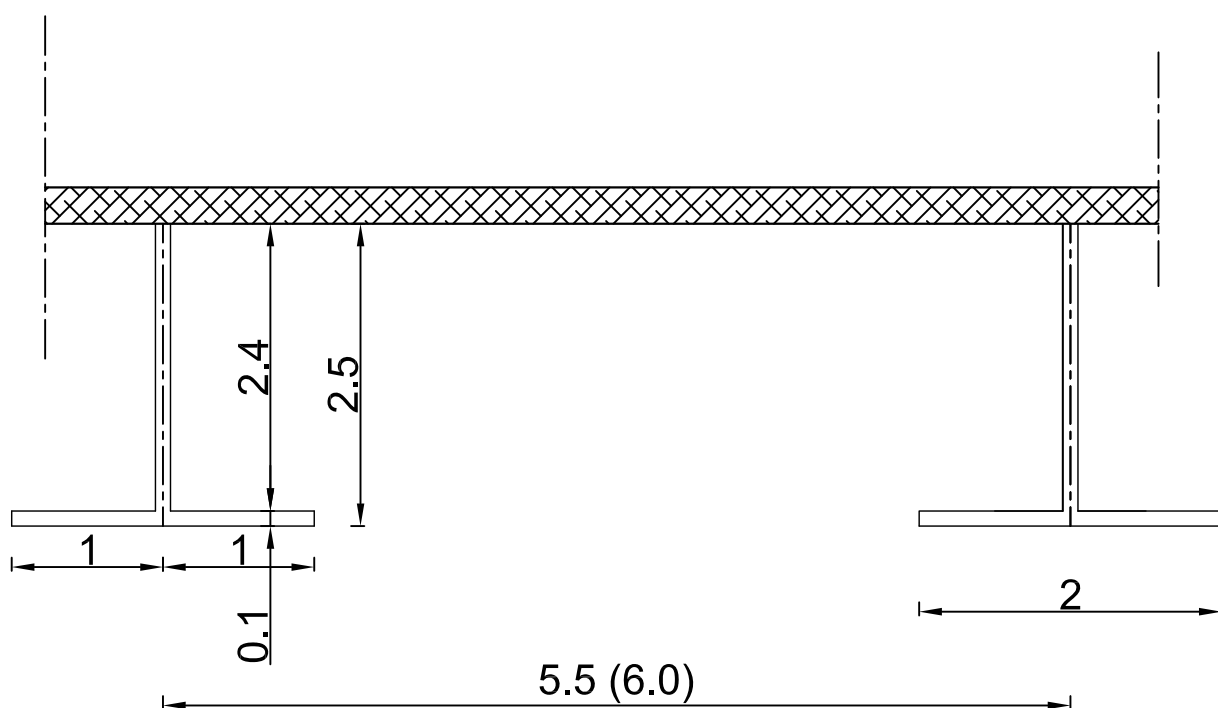

Detalj obilježavanja parking mjesta za osobe sa invaliditetom - paralelna šema (0°)

boja linije : žuta

R 1:50

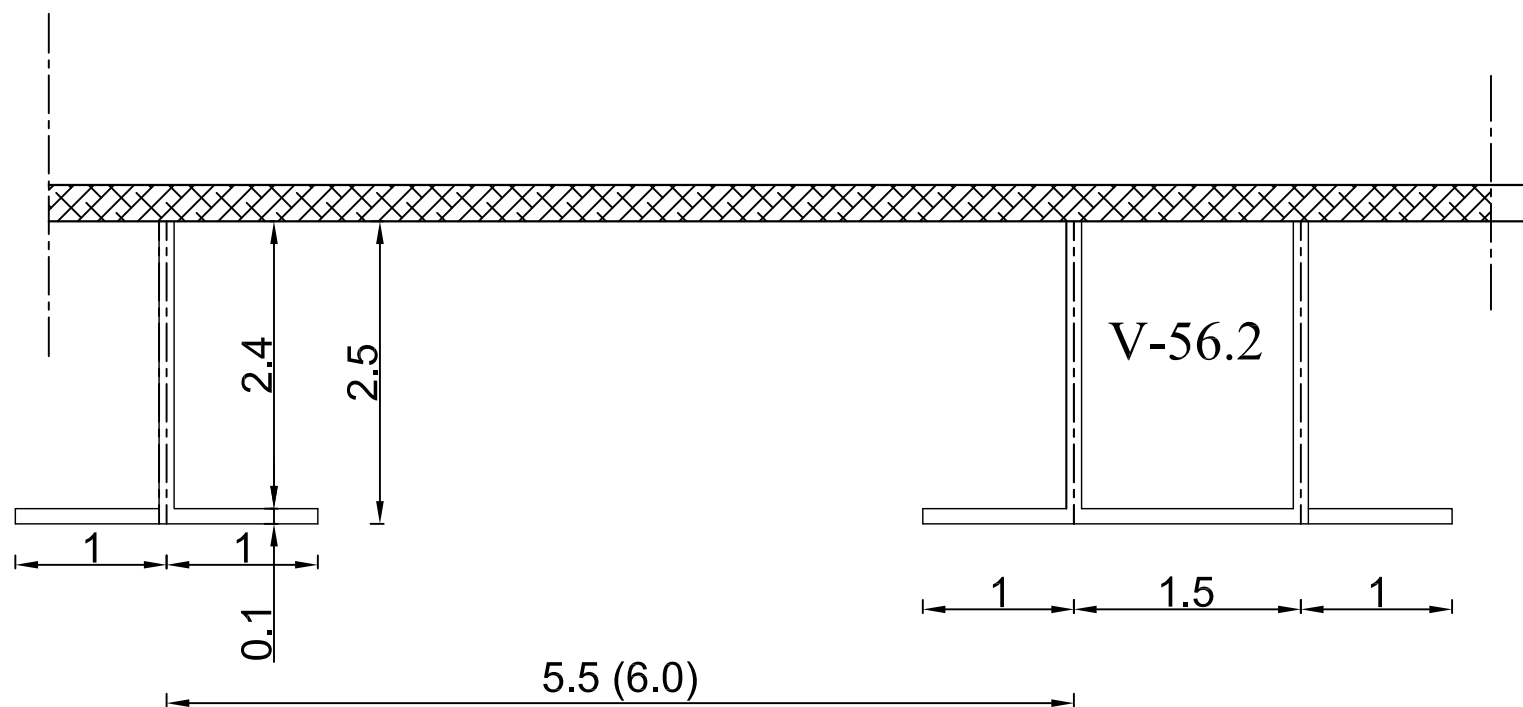

V-56.2 - Oznaka na kolovozu za obilježavanje mjesta za parkiranje isključivo vozila OSI, za ovu šemu parkiranja.

Oznaka se izvodi sa stalnim saobrać. znakom "parkiralište" (III-35) i dopunskom tablom IV-14.

Detalj obilježavanja parking mjesta rezervisanih isključivo za punjenje vozila na električni pogon - paralelna šema (0°)

boja linije : bijela

R 1:50

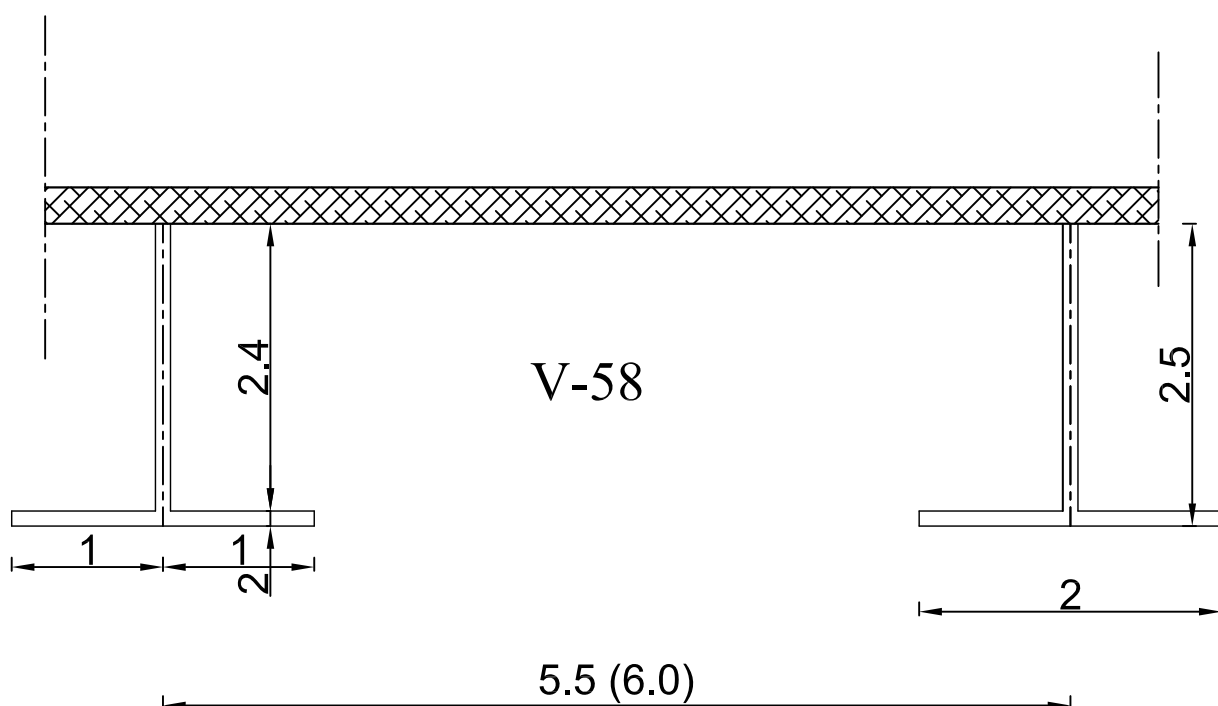

V-58 - Oznaka na kolovozu za obilježavanje mjesta rezervisanih isključivo za punjenje vozila na električni pogon.

Oznaka se izvodi zelenom bojom (RAL 6018) sa bijelim piktogramom električnog vozila.

Oznaka se izvodi u kombinaciji sa stalnim saobrać. znakom "benzinska pumpa" (III-41.3).



Detalj obilježavanja parking mjesta - upravna šema (90°)

boja linije : bijela

R 1:50

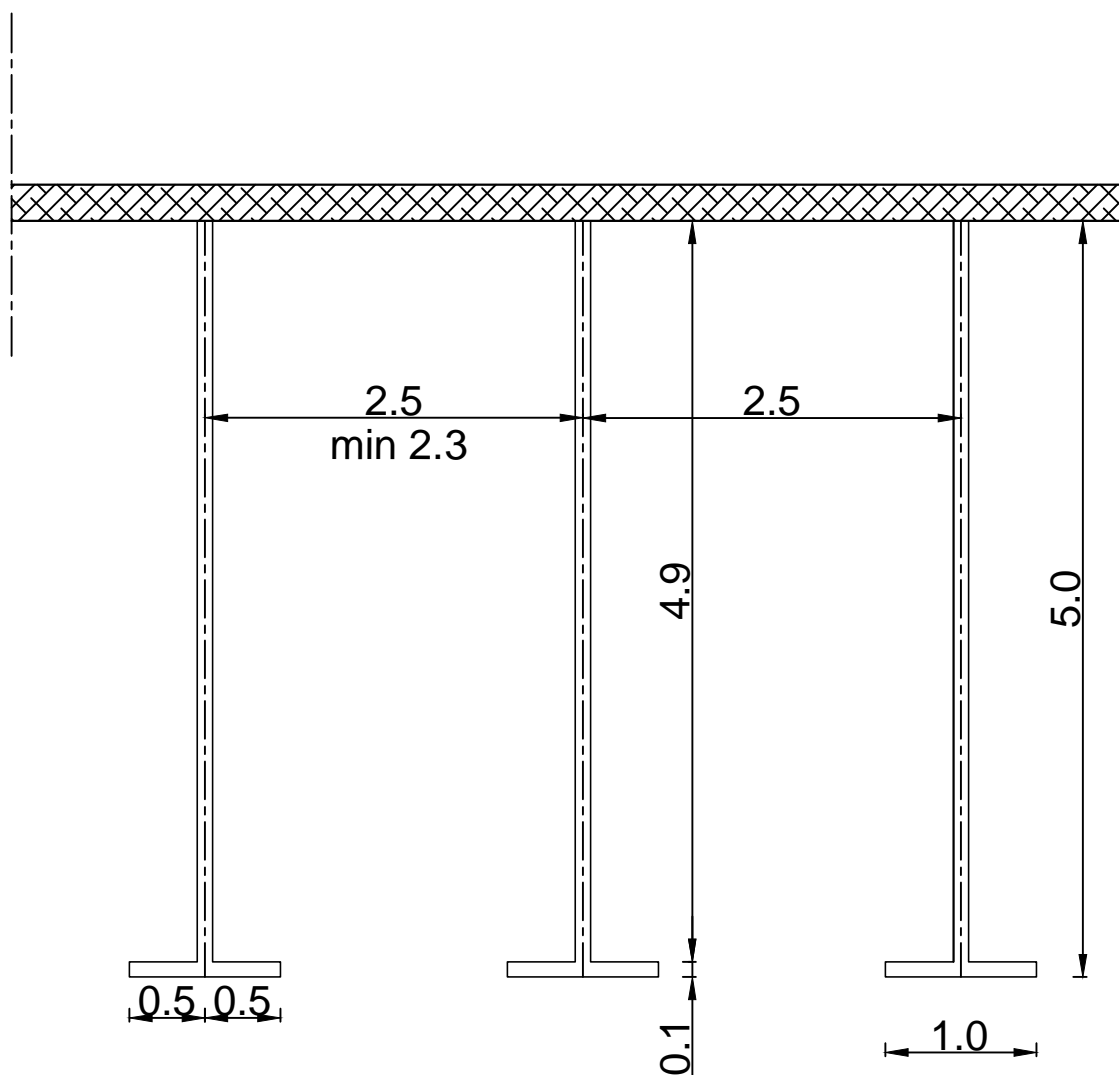

Detalj obilježavanja parking mjesta za OSI - upravna šema (90°)

boja linije : žuta

R 1:50

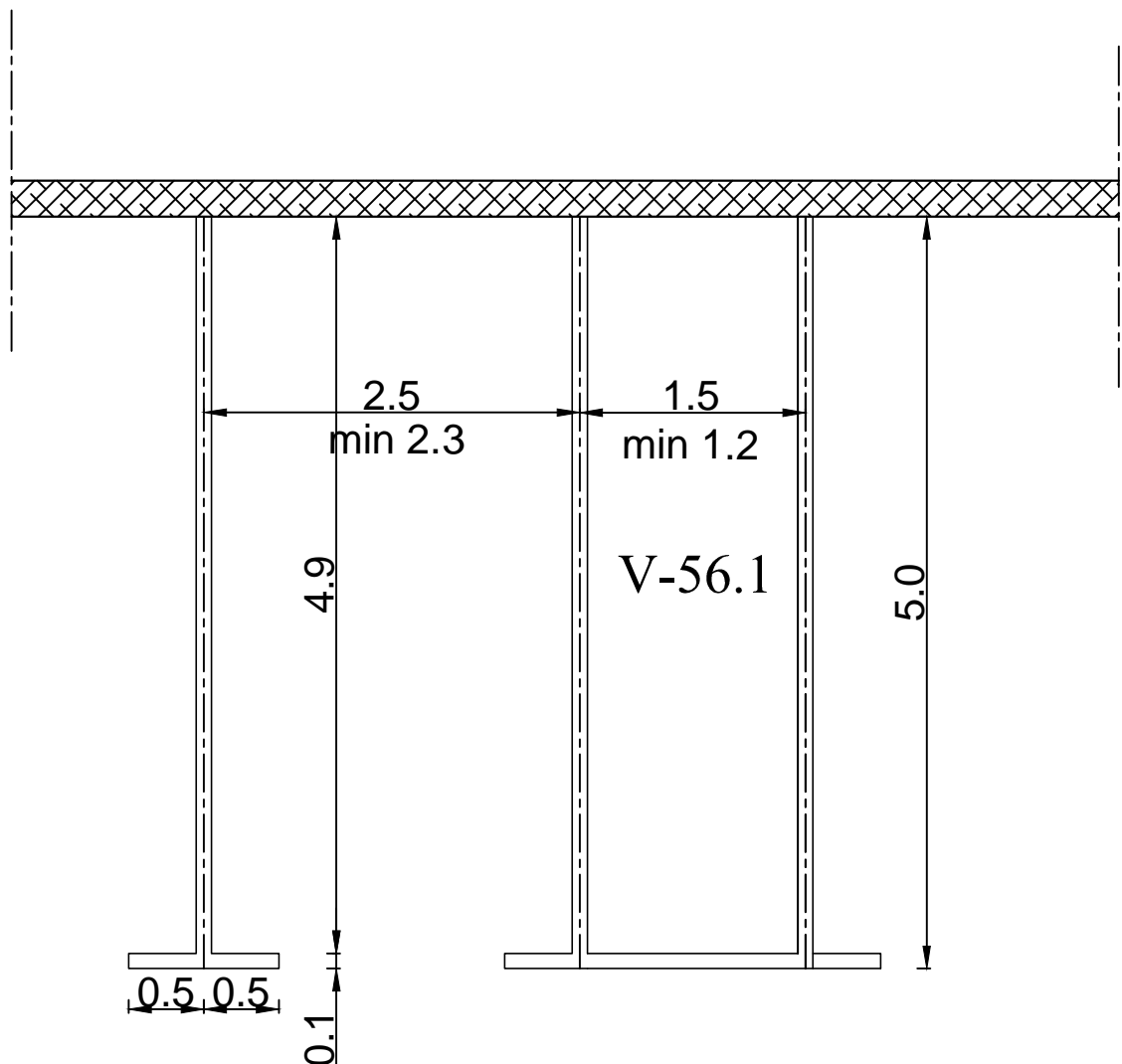

V-56.1 - Oznaka na kolovozu za obilježavanje mjesta za parkiranje isključivo vozila OSI, za ovu šemu parkiranja. Oznaka se izvodi sa stalnim saobrać. znakom "parkiralište" (III-35) i dopunskom tablom IV-14.

Detalj obilježavanja parking mjesta - kosa šema (45°)

boja linije : bijela

R 1:50

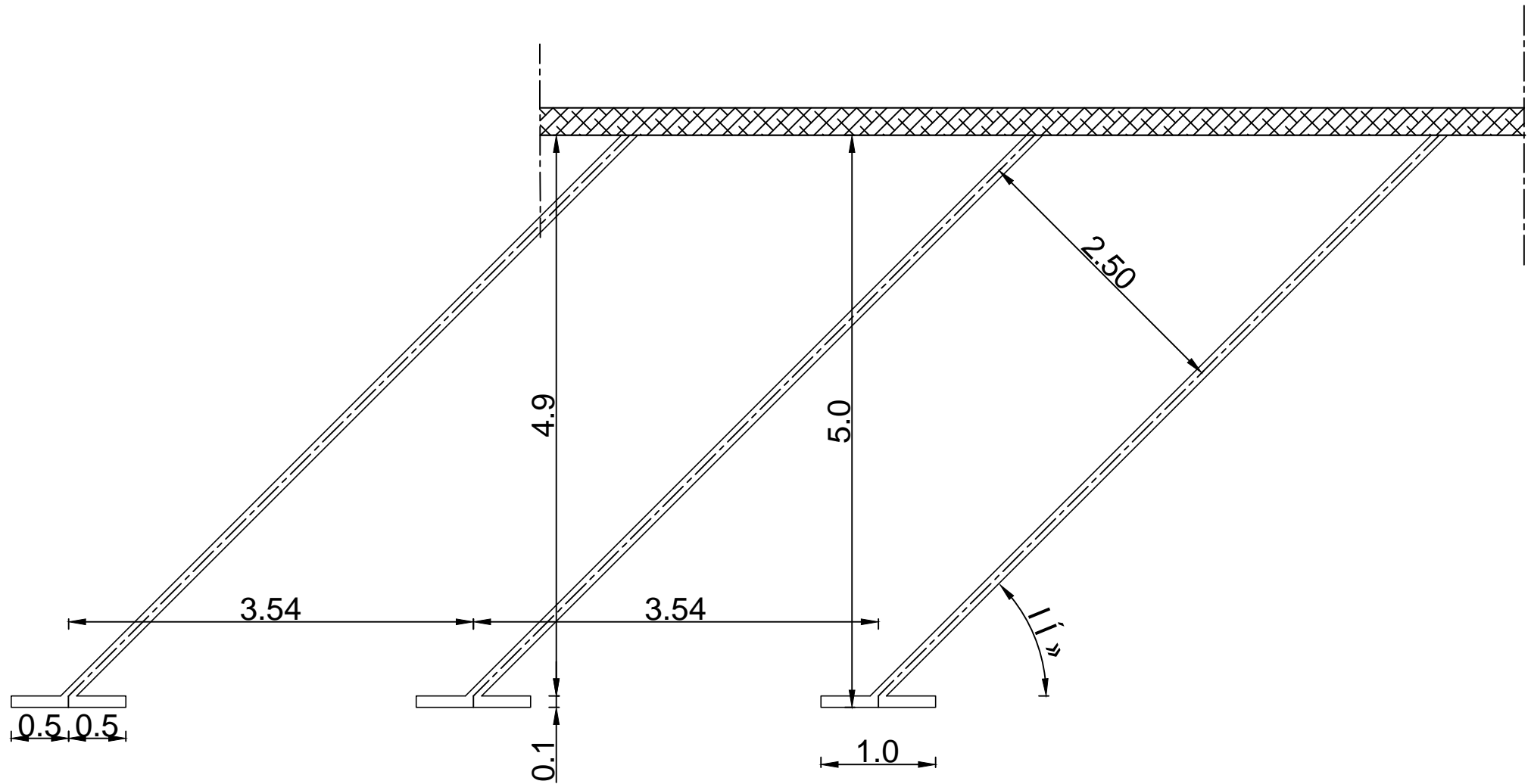

Detalj obilježavanja parking mjesta za osobe sa invaliditetom - kosa šema (45°)

boja linije : žuta

R 1:50

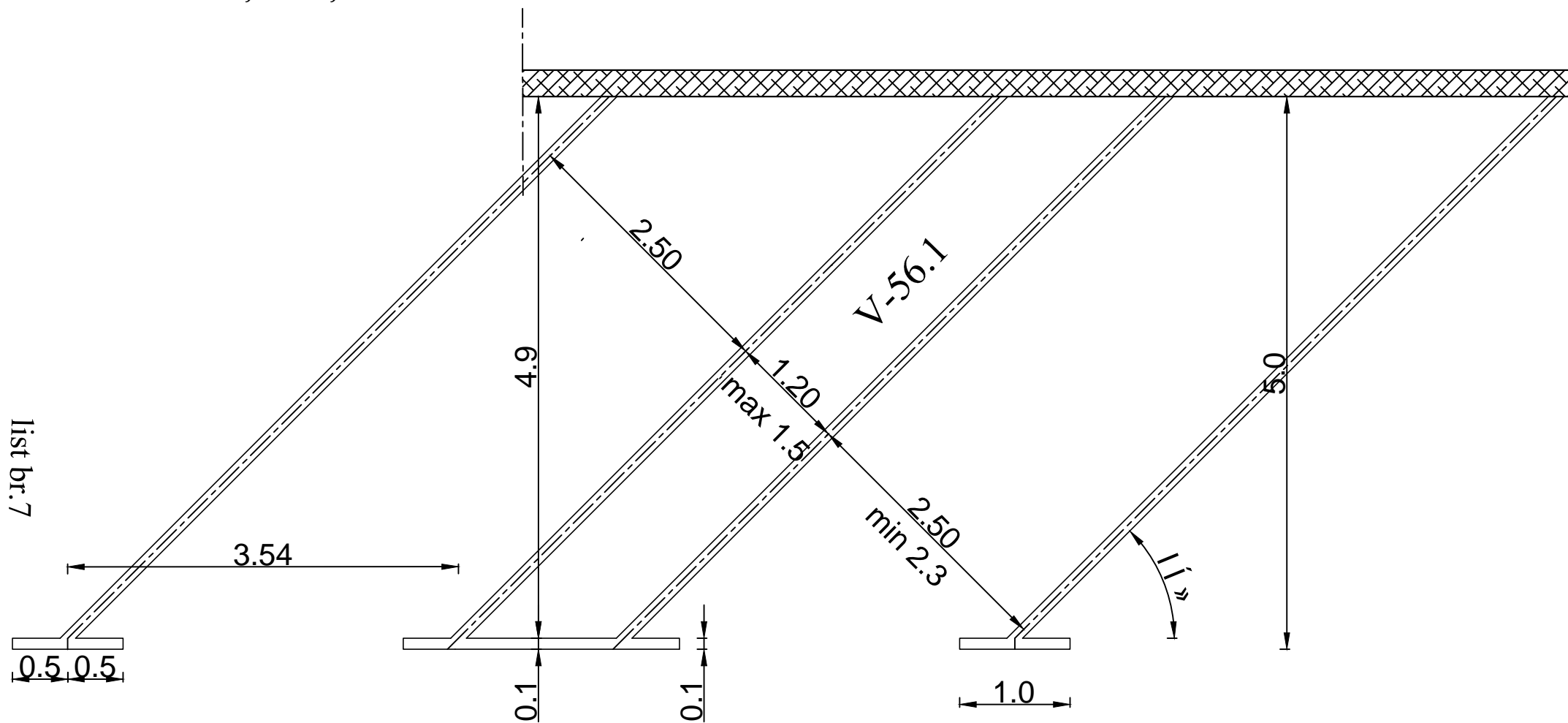

V-56.1 - Oznaka na kolovozu za obilježavanje mjesta za parkiranje isključivo vozila OSI, za ovu šemu parkiranja. Oznaka se izvodi sa stalnim saobrać. znakom "parkiralište" (III-35) i dopunskom tablom IV-14.

Detalj obilježavanja oznake za zabranjeno zaustavljanje i parkiranje

boja linije : žuta

R 1:50

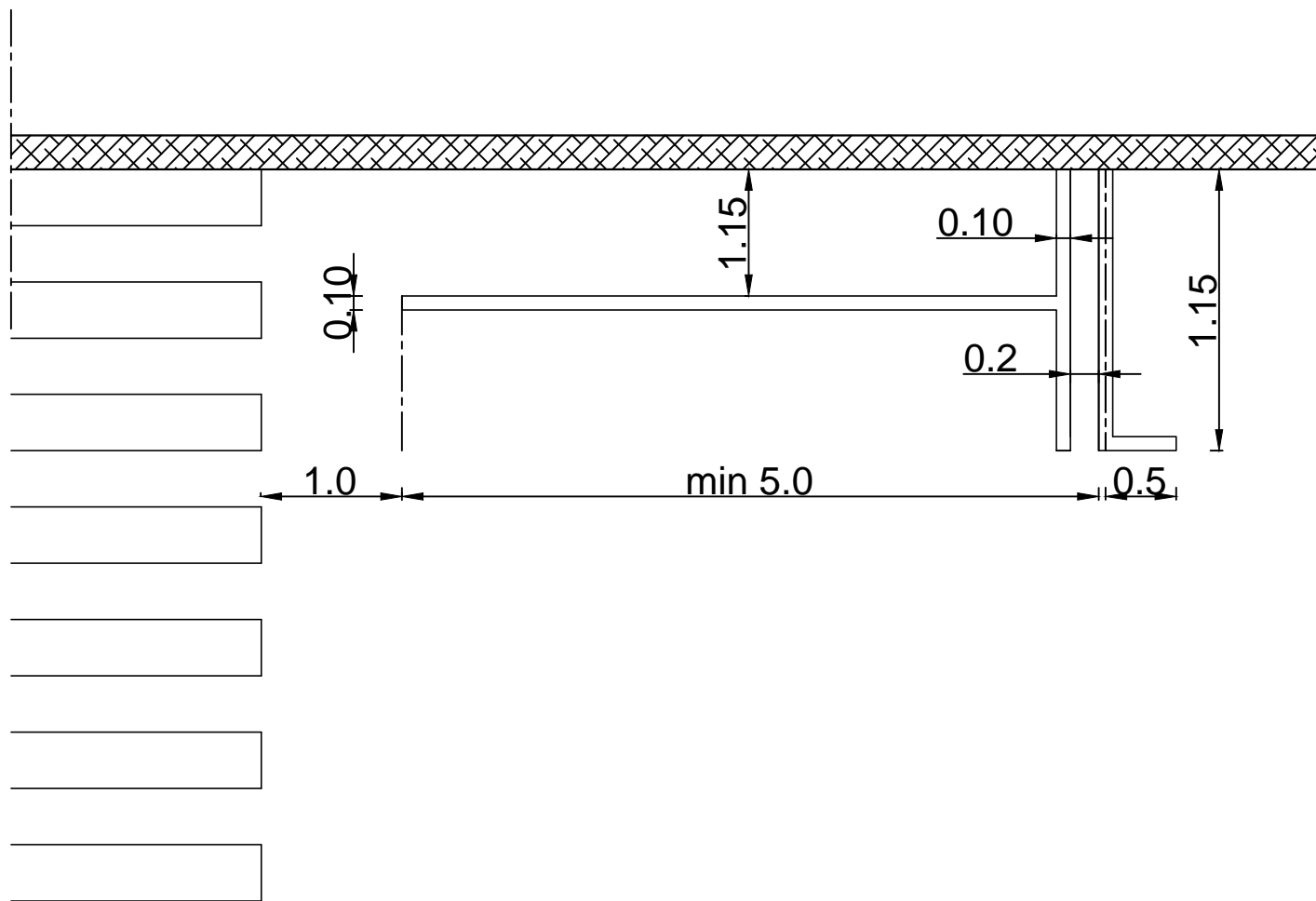

OBRADIVAČ:

SEKRETARIJAT ZA KOMUNALNE POSLOVE I SAOBRAĆAJ

Vidak Krtolica, dipl. ing. saobraćaja

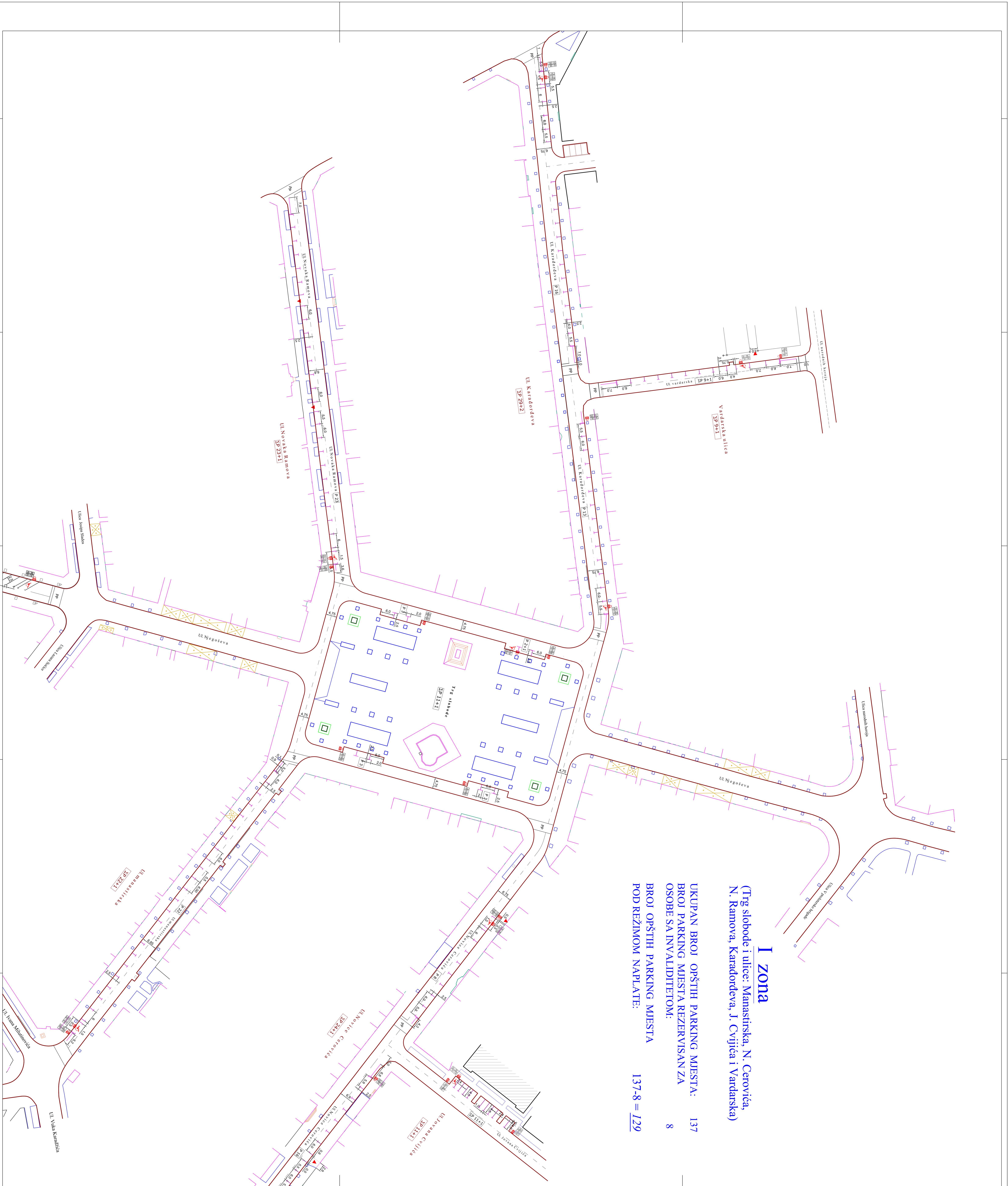

**Trg slobode**

UKUPAN BROJ OPŠTIH PARKING MJESTA:	12
BROJ PARKING MJESTA REZERVISAN ZA OSOBE SA INVALIDITETOM:	1
<b>BROJ OPŠTIH PARKING MJESTA POD REŽIMOM NAPLATE:</b>	<b>12-1=11</b>

**Manastirska ulica**

UKUPAN BROJ OPŠTIH PARKING MJESTA:	23
BROJ PARKING MJESTA REZERVISAN ZA OSOBE SA INVALIDITETOM:	1
<b>BROJ OPŠTIH PARKING MJESTA POD REŽIMOM NAPLATE:</b>	<b>23-1=22</b>

**Ul. Novice Cerović**

UKUPAN BROJ OPŠTIH PARKING MJESTA:	25
BROJ PARKING MJESTA REZERVISAN ZA OSOBE SA INVALIDITETOM:	1
<b>BROJ OPŠTIH PARKING MJESTA POD REŽIMOM NAPLATE:</b>	<b>25-1=24</b>

**Ul. Novaka Ramova**

UKUPAN BROJ OPŠTIH PARKING MJESTA:	24
BROJ PARKING MJESTA REZERVISAN ZA OSOBE SA INVALIDITETOM:	1
<b>BROJ OPŠTIH PARKING MJESTA POD REŽIMOM NAPLATE:</b>	<b>24-1=23</b>

**Ul. Karadževića**

UKUPAN BROJ OPŠTIH PARKING MJESTA:	31
BROJ PARKING MJESTA REZERVISAN ZA OSOBE SA INVALIDITETOM:	2
<b>BROJ OPŠTIH PARKING MJESTA POD REŽIMOM NAPLATE:</b>	<b>31-2=29</b>

**Ul. Jovana Cvijića**

UKUPAN BROJ OPŠTIH PARKING MJESTA:	12
BROJ PARKING MJESTA REZERVISAN ZA OSOBE SA INVALIDITETOM:	1
<b>BROJ OPŠTIH PARKING MJESTA POD REŽIMOM NAPLATE:</b>	<b>12-1=11</b>

**Vardarska ulica**

UKUPAN BROJ OPŠTIH PARKING MJESTA:	10
BROJ PARKING MJESTA REZERVISAN ZA OSOBE SA INVALIDITETOM:	1
<b>BROJ OPŠTIH PARKING MJESTA POD REŽIMOM NAPLATE:</b>	<b>10-1=9</b>

## I zona

(Trg slobode i ulice: Manastirska, N. Cerovića, N. Ramova, Karadževića, J. Cvijića i Vardarska)

UKUPAN BROJ OPŠTIH PARKING MJESTA: **137**  
 BROJ PARKING MJESTA REZERVISAN ZA OSOBE SA INVALIDITETOM: **8**  
**BROJ OPŠTIH PARKING MJESTA  
 POD REŽIMOM NAPLATE: 137-8 = 129**

## I zona R 1:500

(Trg slobode i ulice: Manastirska, N. Cerovića, N. Ramova, Karadževića, J. Cvijića i Vardarska)

**LEGENDA:**

- ▲ - koliki ulaz
- ↳ - niša za kompjuter
- ▬ - parking mjesto za OSI
- ♿ - suodređajni znak
- pp - pješićki prelaz

Ist. br. 3