

elektronski potpis projektanta

elektronski potpis revidenta

INVESTITOR **ZRNIĆ MARIJANA**

OBJEKAT **POMOĆNI OBJEKAT - OSTAVA**

LOKACIJA **Katastarska parcela broj 1083/3 KO Kličevo u obuhvatu  
Prostornog urbanističkog plana Opštine Nikšić - Generalna  
urbanistička razrada**

VRSTA TEHNIČKE  
DOKUMENTACIJE **IDEJNO RJEŠENJE**

PROJEKTANT **"MEDITERAN COMPANY" DOO** ul.Prvomajska br.19 Budva

ODGOVORNO LICE **Milivoje Radić** \_\_\_\_\_

GLAVNI INŽENJER **Mirza Mulić, spec.sci.arh.** \_\_\_\_\_  
Licenca br. UPI 101/2175-156/2

elektronski potpis projektanta

elektronski potpis revidenta

INVESTITOR **ZRNIĆ MARIJANA**

OBJEKAT **POMOĆNI OBJEKAT - OSTAVA**

LOKACIJA **Katastarska parcela broj 1083/3 KO Kličevo u obuhvatu  
Prostornog urbanističkog plana Opštine Nikšić - Generalna  
urbanistička razrada**

DIO TEHNIČKE  
DOKUMENTACIJE **ARHITEKTONSKI PROJEKAT**

PROJEKTANT **"MEDITERAN COMPANY" DOO**, ul.Prvomajska br.19 Budva

ODGOVORNO LICE **Milivoje Radić** \_\_\_\_\_

GLAVNI INŽENJER **Mirza Mulić, spec.sci.arh.** \_\_\_\_\_  
Licenca br. UPI 101/2175-156/2

SARADNIK NA  
PROJEKTU

# SADRŽAJ PROJEKTA

## 1. OPŠTA DOKUMENTACIJA:

---

- 1.1. Ugovor između investitora i projektanta
- 1.2. Podaci o projektantu
- 1.3. Licenca projektanta
- 1.4. Licenca glavnog inženjera
- 1.5. Dokaz o osiguranju od profesionalne odgovornosti projektanta
- 1.6. Urbanističko-tehnički uslovi
- 1.7. Projektni zadatak
- 1.9. Izjava projektanta
- 1.10. Izjava geodetske licencirane organizacije

## 2. TEKSTUALNA DOKUMENTACIJA:

---

- 2.1. Tehnički opis

## 3. NUMERIČKA DOKUMENTACIJA:

---

- 3.1. Prikaz površina objekta

## 4. GRAFIČKA DOKUMENTACIJA:

---

- 4.1. 0. Geodetska podloga
- 4.2. 1. Šira situacija - Geoportal
- 4.3. 2. Situacija uređenja terena
- 4.4. Osnove objekta
  3. Osnova temelja
  4. Osnova prizemlja
  5. Osnove krovne ravni
- 4.5. Presjeci
  7. Presjek A-A
  8. Presjek B-B
- 4.6. Izgledi objekta
- 4.7. 3D vizuelizacija objekta

## **1. OPŠTA DOKUMENTACIJA**

---

### **1.1. Ugovor između investitora i projektanta**

# U G O V O R

## O IZRADI TEHNIČKE DOKUMENTACIJE

---

Zaključen između:

1. **ZRNIĆ MARIJANA** iz Nikšića u daljem tekstu **Investitor** i
2. „**MEDITERAN COMPANY**“ **D.O.O.** Budva, u daljem tekstu **Projektant**.

**PREDMET UGOVORA:** Izrada idejnog rješenja i glavnog projekta pomoćnog objekta, spratnosti P, na katastarskoj parceli broj 1083/3 KO Kličevo u obuhvatu Prostornog urbanističkog plana Opštine Nikšić - Generalna urbanistička razrada.

### Čl. 1.

**Investitor** povjerava **Projektantu**, izradu idejnog rješenja i glavnog projekta, pomoćnog objekta, spratnosti P, koji je potrebno uraditi prema projektnom zadatku investitora, pravilima struke i UTU izdatim od strane Opštine Nikšić.

### Čl. 2.

**Projektant** se obavezuje da pristupi izradi idejnog rješenja i dostavi ga Glavnom Gradskom Arhitekti, te po dobijanju saglasnosti izradi Glavni projekat u roku od 45 dana.

### Čl. 3.

**Investitor** se obavezuje da **Projektantu** plati projekat u vrijednosti koja je data u ponudi, koju je **Investitor** prihvatio.

### Čl. 4.

Plaćanje će biti izvršeno na sledeći način:

- 50% Avans
- 50% po predaji Glavnog projekta

### Čl. 5.

**Projektant** se obavezuje da ugovoreni projekat uradi u svemu prema projektnom zadatku **Investitora**, kao i važećim zakonima i propisima za ovu vrstu objekta.

### Čl. 6.

**Investitor** se obavezuje da **Projektantu** dostavi sve potrebne podatke koji su potrebni za izradu projektne dokumentacije izdate od nadležnih organa i organizacija.

### Čl. 7.

Za sve što nije predviđeno ovim Ugovorom primjenjivaće se odredbe Zakona o obligacionim odnosima.

**Čl. 8.**

Ugovarači su saglasni da sve eventualne sporove u vezi ovog Ugovora riješe sporazumno, u protivnom nadležan je Privredni sud u Podgorici.

**Čl. 9.**

Ovaj Ugovor je sacinjen u 4 (četiri) istovjetna primjerka, od kojih ugovarači zadržavaju po 2 (dva).

U Bijelom Polju,  
jun 2022. godine

**ZA NARUČIOCA,**

*Zonic Marijana*

**ZA PROJEKTANTA,**

*Milijko Radic*



Društvo sa ograničenom odgovornošću  
"MEDITERAN CONSULT"  
1  
BUDVA

## **1. OPŠTA DOKUMENTACIJA**

---

### **1.2. Podaci o projektantu**



**CRNA GORA  
MINISTARSTVO FINANSIJA CRNE GORE  
PORESKA UPRAVA  
CENTRALNI REGISTAR PRIVREDNIH SUBJEKATA**

Broj: 5 - 0531251 / 004

U Podgorici, dana 09.01.2015.godine

Poreska uprava - Centralni registar privrednih subjekata u Podgorici, na osnovu člana 83 i 86 Zakona o privrednim društvima ("Sl.list RCG", br.6/02 i "Sl.list", br.17/07 ... 40/11), rješavajući po prijavi za registraciju promjene društva sa ograničenom odgovornošću "MEDITERAN COMPANY" DOO BUDVA, broj 219662 podnijetoj dana 31.12.2014 u 11:00:24, preko

Ime i prezime: ANKA MILAČIĆ

JMBG ili br.pasoša: 0708955215217

Adresa: CRNOGORSKIH SERDARA BB. PODGORICA, PODGORICA

donosi

## **RJEŠENJE**

Registruje se promjena podataka za privredni subjekat "MEDITERAN COMPANY" DOO BUDVA - registarski broj 5 - 0531251, PIB 02755084 , i to:

**Promjena statuta:**

Briše se: 24.11.2009

Registruje se - upisuje se: 29.12.2014

**Adresa uprave - sjedišta:**

Briše se: 13 JUL, CENTAR BSP BUDVA

Registruje se - upisuje se: PRVOMAJSKA BR.19 BUDVA BUDVA

**Adresa za prijem službene pošte:**

Briše se: 13 JUL, CENTAR BSP BUDVA

Registruje se - upisuje se: PRVOMAJSKA BR.19 BUDVA BUDVA

**Adresa glavnog mjesta poslovanja:**

Registruje se - upisuje se: PRVOMAJSKA BR.19 BUDVA BUDVA

**Pretežna djelatnost:**

Briše se: 4299 Izgradnja ostalih građevina, na drugom mestu nepomenutih

Registruje se - upisuje se: 7112 Inženjerske djelatnosti i tehničko savjetovanje

**Br.pasoša osnivača MILIVOJE RADIĆ**

Briše se: 5831686

Registruje se - upisuje se: A1446043



## Obrazloženje

Podnosilac je dana 31.12.2014 u 11:00:24 podnio prijavu za registraciju promjene društva sa ograničenom odgovornošću MEDITERAN COMPANY. Rješavajući po predmetnoj prijavi, obzirom da su ispunjeni Zakonom propisani uslovi, odlučeno je kao u dispozitivu rješenja.

Visina naplaćene naknade za registraciju propisana je članom 87 Zakona o privrednim društvima ("Sl.list RCG", br.6/02 i "Sl.list", br.27/07...40/11).

Sam. savjetnik/ca III

Marija Viličković



Načelnik

Milo Paunović

Pravna pouka:

Protiv ovog rješenja može se izjaviti žalba Ministarstvu finansija CG u roku od 15 dana od dana prijema rješenja. Žalba se predaje preko ovog organa i taksira administrativnom taksom u iznosu od 8,00 EUR, shodno Tarifnom broju 5 Taksene tarife za administrativne takse. Taksa se upućuje u korist računa 832-3161-26-Administrativna taksa.



*Republika Crna Gora*

**POTVRDA O REGISTRACIJI  
PROMJENE PODATAKA**

**DRUŠTVA SA OGRANIČENOM ODGOVORNOŠĆU**

*Registarski broj*      **5 - 0531251 / 002**

Centralni registar Privrednog suda u Podgorici ovim potvrđuje da je

**"MEDITERAN COMPANY" DOO BUDVA**

registrovalo promjenu podataka dana 25.11.2009 u 10:00 sati, u skladu sa odredbama  
Zakona o privrednim društvima (Sl. list RCG br.6/02), kao

**DRUŠTVO SA OGRANIČENOM ODGOVORNOŠĆU**

Izdato u Centralnom registru Privrednog suda u Podgorici, dana 26.11.2009

Podaci o registraciji društva

Registarski broj: **5 - 0531251 / 002**

Datum registracije promjene: 25.11.2009  
Sjedište uprave društva: 13 JUL, CENTAR BSP BUDVA  
Adresa za prijem službene pošte: 13 JUL, CENTAR BSP BUDVA  
Šifra djelatnosti: 45210 Grubi građevinski i spec. radovi  
Datum donošenja osnivačkog akta: 03.05.2009  
Datum donošenja Statuta: 03.05.2009 Datum promjena Statuta: 24.11.2009

Lica u društvu:

Svojstvo: **Osnivač**

Ovlašćenje: *do visine osnivačkog uloga*

Ime i prezime: **MILIVOJE RADIĆ**

Adresa: NEVESINJE, PRIDVORCI BB

Matični broj ili br. pasoša: 5831686

Svojstvo: **Izvršni direktor**

Ime i prezime: **MILANKA JOKSIMOVIĆ**

Adresa: GORICE BB PAVINO POLJE

Matični broj ili br. pasoša: 0508978287992

Svojstvo: **Ovlašćeni zastupnik**

Ovlašćenje: *pojedinačno*

Ime i prezime: **MILANKA JOKSIMOVIĆ**

Adresa: GORICE BB PAVINO POLJE

Matični broj ili br. pasoša: 0508978287992



M.P.

REGISTRATOR

DEJAN TERZIĆ

PRAVNA POUKA: Ovaj akt je konačan. Protiv istog može se pokrenuti upravni spor pred Upravnim sudom RCG, u roku od 30 dana od dana prijema potvrde.

CRNA GORA  
VLADA CRNE GORE  
PORESKA UPRAVA  
**Područna jedinica Budva**  
BROJ: 81/31-02679-0  
BUDVA, 18.05.2009. godine

Na osnovu člana 55. Zakona o porezu na dodatu vrijednost ("Sl.list RCG", broj 65/01... 76/05) i člana 207. Zakona o opštem upravnom postupku ("Sl.list RCG", broj 60/03) Poreska uprava, **donosi**

### **Rješenje o registraciji za PDV**

Upisuje se u registar obveznika za PDV:

Naziv **"MEDITERAN COMPANY" DOO BUDVA**

**BUDVA**

PIB **02755084**

**817**

(Šifra područne jedinice poreskog organa)

Obvezniku se dodjeljuje PDV registracioni broj: **81/31-02679-0.**

Svojestvo obveznika za PDV se stiče: **18.05.2009. godine.**

**Poreski obveznik je dužan da obavijesti poreski organ o izmjeni i prestanku obavljanja djelatnosti za koju je obavezan da obračunava i plaća PDV.**



**SAVJETNIK DIREKTORA**

  
Željko Matković



CRNA GORA  
VLADA CRNE GORE  
PORESKA UPRAVA  
Područna Jedinica Budva  
Broj: 81-01-11420-2  
BUDVA, 18.05.2009. godine

Na osnovu člana 6 stav 1 Zakona o objedinjenoj registraciji i sistemu izvještavanja o obračunu i naplati poreza i doprinosa ("Sl.list RCG", br. 29/05), člana 27 stav 3 Zakona o poreskoj administraciji ("Sl.list RCG", br. 65/01 i 80/04) i člana 207 Zakona o opštem upravnom postupku ("Sl.list RCG", br. 60/03) Poreska uprava, donosi

## RJEŠENJE O REGISTRACIJI

Upisuje se u registar poreskih obveznika:

Naziv: "MEDITERAN COMPANY" DOO BUDVA

BUDVA

Poreskom obvezniku se dodjeljuje:

PIB [REDACTED]

(Matični broj)

[REDACTED]

(Šifra područne jedinice poreskog organa)

Datum upisa u registar: 18.05.2009. godine.

Poreski obveznik je dužan da obavijesti poreski organ o svim promjenama podataka iz registra poreskog obveznika (član 33 Zakona o poreskoj administraciji) u roku od 15 dana od dana nastanka promjene.

Uputstvo o pravnom sredstvu: Protiv ovog Rješenja može se izjaviti žalba Ministarstvu finansije CG - Odsjek za drugostepeni poreski i carinski postupak, u roku od 15 dana od dana prijema Rješenja. Žalba se predaje preko ove Područne jedinice i taksira administrativnom taksom u iznosu od 8,00 €. shodno Tarifnom broju 5 Taksene tarife za administrativne takse. Taksa se uplaćuje u korist računa broj 832-3161-26 - Republička administrativna taksa.



SAVJETNIK DIREKTORA

  
Željko Marković



CRNA GORA  
MINISTARSTVO FINANSIJA CRNE GORE  
PORESKA UPRAVA  
CENTRALNI REGISTAR PRIVREDNIH SUBJEKATA

Broj: 5 - 0531251 / 006

U Podgorici, dana 18.10.2018.godine

Poreska uprava - Centralni registar privrednih subjekata u Podgorici, na osnovu člana 83 i 86 Zakona o privrednim društvima ("Sl.list RCG", br.6/02 i "Sl.list", br.17/07 ... 40/11), rješavajući po prijavi za registraciju promjene društva sa ograničenom odgovornošću "MEDITERAN COMPANY"DOO BUDVA, broj 271807 podnijetoj dana 18.10.2018. u 11:33:35, preko

Ime i prezime: ANKA MILAČIĆ

JMBG ili br.pasoša: 0708955215217 CRNA GORA

Adresa: CRNOGORSKIH SERDARA BR. 47 PODGORICA CRNA GORA

donosi

## RJEŠENJE

Registruje se promjena podataka za privredni subjekat "MEDITERAN COMPANY"DOO BUDVA - registarski broj 5 - **0531251**, PIB **02755084**, i to:

**Statut:**

Briše se: Statut od 29.12.2014.

Registruje se - upisuje se: Statut od 16.10.2018.

**JMBG/Broj pasoša osnivača MILIVOJE RADIĆ**

Briše se: A1446043 BOSNA I HERCEGOVINA

Registruje se - upisuje se: B1677466 BOSNA I HERCEGOVINA

**Izvršni direktor:**

Briše se: MILANKA JOKSIMOVIĆ  
JMBG/BR.PASOŠA: 0508978287992

Registruje se - upisuje se: MILIVOJE RADIĆ  
JMBG/BR. PASOŠA: B1677466 BOSNA I HERCEGOVINA  
Adresa: NEVESINJE, PRIDVORCI BB NEVESINJE BOSNA I  
HERCEGOVINA  
Ovlašćenja u prometu: Neograničeno  
Ovlašćen da djeluje: Pojedinačno

**Ovlašćeni zastupnik:**

Briše se: MILANKA JOKSIMOVIĆ  
JMBG/BR.PASOŠA: 0508978287992

## Obrazloženje

Podnositelj je dana 18.10.2018. u 11:33:35 podnio prijavu za registraciju promjene društva sa ograničenom odgovornošću MEDITERAN COMPANY. Rješavajući po predmetnoj prijavi, obzirom da su ispunjeni Zakonom propisani uslovi, odlučeno je kao u dispozitivu rješenja.

Vrsina naplata naknade za registraciju propisana je članom 87 Zakona o privrednim društvima ("Sl. list RCG", br.6/02 i "Sl. list" br.17/07 ... 40/11).



Sam. savjetnik I  
*Slavica Bulatović*  
Slavica Bulatović

### Pravna pouka:

Protiv ovog rješenja može se izjaviti žalba Ministarstvu finansija CG u roku od 15 dana od dana prijema rješenja. Žalba se predaje preko ovog organa i taksira administrativnom taksom u iznosu od 8,00 EUR, shodno Tarifnom broju 5 Taksene tarife za administrativne takse. Taksa se upućuje u korist računa 832-3161017-60-Administrativna taksa.

## **1. OPŠTA DOKUMENTACIJA**

---

### **1.3. Licenca projektanta**



MINISTARSTVO ODRŽIVOG RAZVOJA I TURIZMA  
DIREKTORAT ZA INSPEKCIJSKI NADZOR  
I LICENCIRANJE

Direkcija za licenciranje  
Broj: UPI 107/7-1098/2  
Podgorica, 26.03.2018. godine

Ministarstvo održivog razvoja i turizma, rješavajući po zahtjevu »MEDITERAN COMPANY« D.O.O. Budva, za izdavanje licence projektanta i izvođača radova, na osnovu člana 135 st. 1 i 2 Zakona o planiranju prostora i izgradnji objekata ("Službeni list Crne Gore " br. 64/17) i člana 46 stav 1 Zakona o upravnom postupku ("Službeni list Crne Gore " br. 56/14, 20/15, 40/16 i 37/17), donosi

### RJEŠENJE

1. IZDAJE SE »MEDITERAN COMPANY« D.O.O. Budva, LICENCA projektanta i izvođača radova.
2. Ova Licenca se izdaje na 5 (pet) godina.

### Obrazloženje

Aktom, br.UPI 107/7-1098/1 od 07.03.2018.godine, »MEDITERAN COMPANY« D.O.O. Budva, obratilo se ovom ministarstvu za izdavanje licence projektanta i izvođača radova.

Uz zahtjev imenovano privredno društvo, dostavilo je ovom ministarstvu sledeće dokaze:

- Rješenje Ministarstva održivog razvoja i turizma br. UPI 101/2175 - 156/2 od 18.02.2018.godine, kojim je Mulić Mirzi iz Podgorice, diplomiranom inženjeru arhitekture – stepen specijalista: arhitektura, izdata licenca ovlašćenog inženjera za obavljanje djelatnosti izrade tehničke dokumentacije i građenja objekta;
- Ugovor o radu zaključen između poslodavca »MEDITERAN COMPANY« D.O.O. Budva i Mulić Mirze kao zaposlenog, br. 01/2018 od 24.01.2014.godine, gdje je u čl. 2 Ugovora imenovani zasnovao radni odnos u navedeno privredno društvo na neodređeno vrijeme;
- Izvod iz Centralnog Registra Privrednih subjekata Poreske uprave za imenovano privredno društvo, registarski broj: 5-0531251/005 od 12.05.2009.godine.

Ministarstvo održivog razvoja i turizma, razmotrilo je podnijeti zahtjev pa je odlučilo kao u dispozitivu ovog rješenja, a ovo iz sledećih razloga:

Naime, članom 122 stav 1 Zakona o planiranju prostora i izgradnji objekata („Službeni list Crne Gore" broj 64/17), propisano je da privredno društvo koje izrađuje tehničku dokumentaciju (projektant), odnosno privredno društvo koje gradi objekat (izvođač radova), dužno je da za obavljanje djelatnosti izrade tehničke dokumentacije dijela tehničke dokumentacije, odnosno građenje ili izvođenje pojedinih radova ovlašćeni inženjer može da bude fizičko lice koje obavlja poslove izrade tehničke dokumentacije odnosno građenje ili izvođenje pojedinih vrsta radova na građenju objekta, ima najmanje jednog zaposlenog ovlašćenog inženjera po vrsti projekta, koji izrađuje i to: arhitektonski, građevinski, elektrotehnički i mašinski projekat, odnosno vrsti radova koje izvodi na osnovu tih projekata. Stavom 2 istog člana Zakona, propisano je da obavljanje pojedinih poslova iz stava 1 ovog člana, projektant, odnosno izvođač radova može da obezbijedi na osnovu zaključenog ugovora sa drugim privrednim društvom koje ima zaposlenog ovlašćenog inženjera za određenu vrstu projekta, odnosno radova.

Članom 3 stav 1 tačka 3 Pravilnika o načinu i postupku izdavanja, mirovanja licence i načinu vođenja registara licenci („Službeni list Crne Gore“ broj 79/17), utvrđene su vrste licenci, a između ostalih i licenca projektanta i izvođača radova, koja se izdaje privrednom društvu za obavljanje djelatnosti izrade tehničke dokumentacije i građenje objekta.

Članom 5 stav 1 tač. 1-2. Pravilnika, utvrđeno je da se u postupku izdavanja licence projektanta, odnosno izvođača radova, provjerava: da li podnosilac zahtjeva u radnom odnosu ima zaposlenog ovlašćenog inženjera i licencu ovlašćenog inženjera.

Članom 137 stav 2 Zakona, propisano je da se licenca za privredno društvo, izdaje se na pet godina.

Rješavajući po predmetnom zahtjevu, a na osnovu uvida u dostavljene dokaze, ovo ministarstvo nalazi, da su se u konkretnoj pravnoj stvari stekli uslovi za primjenu čl. 122 stav 1 i 135 stav 2 Zakona o planiranju prostora i izgradnji objekata, a u vezi čl. 3 stav 1 tač. 1 i čl. 4 Pravilnika o načinu i postupku izdavanja, mirovanja licence i načinu vođenja registara licenci.

Saglasno izloženom, riješeno je kao u dispozitivu ovog rješenja.

**PRAVNA POUKA:** Protiv ovog rješenja može se pokrenuti upravni spor tužbom kod Upravnog suda Crne Gore u roku od 20 dana od dana prijema istog.

OVLAŠĆENO SLUŽBENO LICE  
Nikola Petrović



## **1. OPŠTA DOKUMENTACIJA**

---

### **1.4. Licenca glavnog inženjera**

MINISTARSTVO ODRŽIVOG RAZVOJA I TURIZMA  
DIREKTORAT ZA INSPEKCIJSKI NADZOR  
I LICENCIRANJE

Direkcija za licenciranje  
Broj: UPI 101/2175 – 156/2  
Podgorica, 18.02.2018. godine

Ministarstvo održivog razvoja i turizma, rješavajući po zahtjevu MULIĆ MIRZE, dipl. inženjera arhitekture – stepen specijalista: arhitektura, iz Podgorice, za izdavanje licence za ovlaštenog inženjera, na osnovu člana 135 st. 1 i 2 Zakona o planiranju prostora i izgradnji objekata ("Službeni list Crne Gore " br. 64/17) i člana 46 stav 1 Zakona o upravnom postupku ("Službeni list Crne Gore " br. 56/14, 20/15, 40/16 i 37/17), donosi

### R J E Š E N J E

1. IZDAJE SE MULIĆ MIRZI, dipl. inženjeru arhitekture – stepen specijalista: arhitektura, iz Podgorice, LICENCA ovlaštenog inženjera za obavljanje djelatnosti izrade tehničke dokumentacije i građenje objekta.
2. Ova Licenca se izdaje na neodređeno vrijeme.

### O b r a z l o ž e n j e

Aktom, br.UPI101/2175-156/1 od 21.12.2017.godine, MULIĆ MIRZA, dipl. inženjer arhitekture – stepen specijalista: arhitektura, iz Podgorice, obratio se ovom ministarstvu zahtjevom za izdavanje licence ovlaštenog inženjera za obavljanje djelatnosti izrade tehničke dokumentacije i građenje objekta.

Uz zahtjev, imenovani je ovom ministarstvu dostavio sledeće dokaze:

Diplomu postdiplomskih specijalističkih akademskih studija, izdata od strane Univerziteta Crne Gore – Arhitektonski fakultet u Podgorici – stepen specijalista: arhitektura, broj 106 od 25.05.2012.godine; Rješenje Inženjerske Crne Gore, broj 01-1449/3 od 16.01.2015.godine, kojim je Mirzi Muliću, diplomiranom inženjeru arhitekture – stepen specijalista: arhitektura, iz Podgorice, izdata licenca odgovornog projektanta za izradu projekata arhitekture objekata, projekata unutrašnje arhitekture, projekata unutrašnjih instalacija vodovoda i kanalizacije i projekata uređenja terena, kao dijelova tehničke dokumentacije; Rješenje Inženjerske Crne Gore, broj 01-1449/4 od 16.01.2015.godine, kojim je Mirzi Muliću, diplomiranom inženjeru arhitekture – stepen specijalista: arhitektura, iz Podgorice, izdata licenca odgovornog inženjera za rukovođenje izvođenjem građevinskih i građevinsko-zanatskih radova na arhitektonskim objektima, radova unutrašnje arhitekture, radova na unutrašnjim instalacijama vodovoda i kanalizacije i radova na uređenju terena; Potvrdu o opisu radnih poslova, izdata od strane » Mediteran Company« D.O.O.Budva od 20.12.2017.godine; Potvrdu o opisu radnih poslova, izdata od strane » Arhing Inženjering « D.O.O.Bijelo Polje, broj 107/18 od 15.12.2017.godine; Akt Ministarstva pravde, br.05/2-72-1496/17/18 od

09.02.2018.godine, kojim je izdato uvjerenje da u kaznenoj evidenciji ne postoje podaci o osuđivanosti za imenovanog; ovjerenu fotokopiju radne knjižice i ovjerenu kopiju lične karte.

Ministarstvo održivog razvoja i turizma, razmotrilo je podnijeti zahtjev pa je odlučilo kao u dispozitivu ovog rješenja, a ovo sa sledećih razloga:

Naime, članom 123 stav 1 Zakona o planiranju prostora i izgradnji objekata («Službeni list Crne Gore » br. 64/17), propisano je da ovlašćeni inženjer može da bude fizičko lice koje obavlja poslove izrade tehničke dokumentacije odnosno građenje objekta, odgovarajuće struke, sa visokim obrazovanjem, odnosno najmanje kvalifikacijom VII1 podnivoa okvira kvalifikacije i najmanje tri godine radnog iskustva na stručnim poslovima izrade tehničke dokumentacije i građenja objekta.

Članom 3 stav 1 tačka 1 Pravilnika o načinu i postupku izdavanja, mirovanja licence i načinu vođenja registara licenci ( „ Službeni list Crne Gore „ br. 79/17), utvrđene su vrste licenci, a između ostalih i licenca ovlašćenog inženjera koja se izdaje fizičkom, licu za obavljanje djelatnosti izrade tehničke dokumentacije i građenje objekta.

Članom 4 stav1 tač. 1-4. Pravilnika, utvrđeno je da se u postupku izdavanja licence ovlašćenog inženjera, provjerava: 1) identitet podnosioca zahtjeva; 2) da li podnosilac zahtjeva posjeduje visoko obrazovanje, odnosno najmanje kvalifikacije VII1 podnivoa okvira kvalifikacija, odnosno da li je izvršeno priznavanje inostrane obrazovne isprave najmanje kvalifikacije VII1 podnivoa okvira kvalifikacija; 3) da li podnosilac zahtjeva ima najmanje tri godine radnog iskustva na stručnim poslovima izrade tehničke dokumentacije i građenju objekta sa visokim obrazovanjem, odnosno najmanje kvalifikacije VII1 podnivoa okvira kvalifikacije i 4) da li je podnosilac zahtjeva osuđivan za krivično djelo za koje se gonjenje preduzima po službenoj dužnosti.

Stavom 3 istog člana Pravilnika, utvrđeno je da se radno iskustvo u smislu stava 1 tačka 3 ovog člana, smatra radno iskustvo u svojstvu saradnika na izradi tehničke dokumentacije na građenju objekta, odnosno izvođenja pojedinih radova na građenju objekta. Stavom 4 istog člana Pravilnika, utvrđeno je da se izuzetno od stava 3 ovog člana, fizičkom licu koje posjeduje licencu za izradu tehničke dokumentacije i građenje objekata, izdatu po propisima koji su važili do donošenja ovog propisa, radno iskustvo može dokazati na osnovu uvida u dokumentaciju koja je bila osnov za njeno izdavanje.

Članom 137 stav 1 Zakona, propisano je da se licenca za fizičko lice izdaje na neodređeno vrijeme.

Rješavajući po predmetnom zahtjevu, a na osnovu uvida u dostavljene dokaze, ovo ministarstvo nalazi, da su se u konkretnoj pravnoj stvari stekli uslovi za primjenu čl. 123 stav 1 i 135 stav 2 Zakona o planiranju prostora i izgradnji objekata, a u vezi čl 3 stav 1 tač. 1 i čl. 4 Pravilnika o načinu i postupku izdavanja, mirovanja licence i načinu vođenja registara licenci.

Saglasno izloženom, riješeno je kao u dispozitivu ovog rješenja.

**PRAVNA POUKA:** Protiv ovog rješenja može se pokrenuti upravni spor tužbom kod Upravnog suda Crne Gore u roku od 20 dana od dana prijema istog.

OVLAŠĆENO SLUŽBENO LICE  
Nataša Pavicević



## **1. OPŠTA DOKUMENTACIJA**

---

### **1.5. Dokaz o osiguranju od profesionalne odgovornosti projektanta**

OBNOVA / ZAMENA POLISE:	
POL-00144970	
Tip obnove:	Obnova
Broj ponude:	PON-010668/22

**POLISA - RAČUN POL-00173500**

Zastupnik:	Vemić Matije, 81-146		
<b>Ugovarač</b>			
Naziv	MEDITERAN COMPANY DOO	MB	02755084
Adresa	13 JUL, CENTAR BSP BB, 85310 BUDVA STARI GRAD, Crna Gora	Telefon	
Trajanje:	Godišnje osiguranje		
Period osiguranja	15.04.2022 (24:00) - 15.04.2023 (24:00)	Period obračuna	15.04.2022 - 15.04.2023
<p><b>Predmet osiguranja: Odgovornost prema trećim licima: Osigurava se profesionalna odgovornost osiguranika koji posjeduje licencu projektanta i izvođača radova izdatu od strane Ministarstva održivog razvoja i turizma broj: UPI 107/7-1098/2, zbog stručne greške kod građenja objekata odnosno izvođenja pojedinih radova na građenju objekta, koja se manifestuje odnosno ima za posljedicu tjelesne povrede, oboljenje ili smrt trećih lica (povreda lica), oštećenje, uništenje ili nestanak stvari trećih lica (oštećenje stvari) i/ili direktne finansijske gubitke/štete koje proizilaze iz povrede lica i oštećenja stvari. U svrhu ovog proširenja naručioc i usluge - investitori se smatraju trećim licem. Broj zaposlenih lica: 7</b></p>			
Karakteristika		Vrijednost	Valuta/Jed. mere
Opis pojedinačne djelatnosti		Svi vidovi građevinarstva (visokogradnja, niskogradnja, završni radovi u građevinarstvu)	
Vrsta osiguranja:	Osiguranje od opšte (zakonske) odgovornosti	Šifra:	1301
<b>Osiguranik</b>			
Naziv	MEDITERAN COMPANY DOO	MB	02755084
Adresa	13 JUL, CENTAR BSP BB, 85310 BUDVA STARI GRAD, Crna Gora	Telefon	
<b>Suma osiguranja</b>			
Uloga		Način ugovaranja	Iznos
Jedinstvena suma osiguranja		Na sumu osiguranja	100.000,00
<b>Franšiza</b>			
Franšiza		Učešće osiguranika u šteti iznosi 10% od odštete, a najmanje 1.000,00 Eur.	
<b>Obračun za predmet</b>			
Premija			449,20
Doplatak za jedinstvenu sumu osiguranja od 100.000 Eur			134,76
Komercijalni popust			-126,14
Popust za franšizu 10% od štete a najmanje 1.000,00 Eur			-116,79
Popust za jednokratno plaćanje premije			-46,72
Ukupna premija bez poreza			294,31
Porez na premiju			26,49

POLISA: POL-00173500

Ukupna premija sa porezom	320,80
<p>Teritorijalno pokriva Crna Gora.</p> <p>Osiguravajućim pokrivenim nisu obuhvaćene indirektno štete/gubici kao što su izgubljena dobit, prekid rada i ostali slični zahtjevi za (druhu) posrednu štetu.</p> <p>Osiguranje je zaključeno u skladu sa Opštim uslovima za osiguranje od odgovornosti koji su usvojeni 29.07.2010.godine (OU-ODG-07/10) i koji su sastavni dio ugovora o osiguranju.</p> <p>Polisa se smatra računom. Oslobođeni plaćanja PDV-a po članu 27. zakona o PDV-u. Osiguravač zadržava pravo ispravke računске ili neke druge greške učinjene od strane zastupnika. Obaveza osiguravača iz ugovora o osiguranju počinje po isteku 24-og časa dana koji je u ugovoru o osiguranju naveden kao početak osiguranja, ali nikako prije isteka 24-og časa dana kada je Ugovarač osiguranja uplatio ugovorenu premiju u cjelosti ili prvu ratu premije osiguranja, a prestaje 24-og časa onog dana koji je u ugovoru označen kao istek osiguranja.</p> <p>Na međusobne odnose ugovarača osiguranja/osiguranika i osiguravača koji nijesu definisani ugovorom o osiguranju primjenjuju su odredbe Zakona o obligacionim odnosima.</p> <p>Potpisom polise ugovarač osiguranja potvrđuje da je primio Uslove zaključenog osiguranja.</p> <p>Osiguranje je zaključeno u skladu sa Klausulom za isključenje odgovornosti u slučaju pandemije koja je usvojena dana 23.02.2021. godine (KL-ISKPAND-02/21) i koja je sastavni dio polise osiguranja.</p> <p>Ugovarač osiguranja je dužan da plati premiju u cjelosti prilikom zaključenja ugovora o osiguranju.</p> <p>Godišnji agregat šteta je jednak sumi osiguranja.</p>	

**Predmet osiguranja: Profesionalna odgovornost projekatana: Osiguranje pokriva odštetne zahtjeve naručioca usluga ili trećih lica, uključujući i direktne finansijske gubitke/štete, koji su posljedica stručne greške osiguranika koji posjeduje licencu projektanta i izvođača radova izdatu od strane Ministarstva održivog razvoja i turizma broj: UPI 107/7-1098/2, pri obavljanju djelatnosti izrade projektne (tehničke) dokumentacije, a za koje osiguranik odgovara na osnovu zakona u skladu sa uslovima osiguranja.**

**Vrsta projektovanja: Građevinsko**

**Planirani godišnji prihod: 25.000,00 eur**

Vrsta osiguranja:	Osiguranje od projektantske odgovornosti	Šifra:	1310
<b>Osiguranik</b>			
Naziv	MEDITERAN COMPANY DOO	MB	02755084
Adresa	13 JUL, CENTAR BSP BB, 85310 BUDVA STARI GRAD, Crna Gora	Telefon	
<b>Suma osiguranja</b>			
Uloga	Način ugovaranja	Iznos	
Jedinstvena suma osiguranja	Na sumu osiguranja	100.000,00	
<b>Franšiza</b>			
Franšiza	Odbitna franšiza iznosi 10% od priznate štete ali najmanje 500 EUR		
<b>Obračun za predmet</b>			
Premija	270,00		
Popust za nemanje šteta u posljednje tri godine	-27,00		
Komercijalni popust 10%	-24,30		
Popust za jednokratno plaćanje premije	-21,87		
Ukupna premija bez poreza	196,83		
Porez na premiju	17,71		

POLISA: POL-00173500



Ukupna premija sa porezom	214,54
<p>Osiguravajuće pokriće važi za područje Crne Gore</p> <p>Osiguranje je zaključeno bez garantnog roka</p> <p>Osiguranje je zaključeno u skladu sa Opštim uslovima za osiguranje odgovornosti projektanata koji su usvojeni 24.05.2018.god. (OU-ODPRK-05/18) i koji su sastavni dio ugovora o osiguranju.</p> <p>Polise se smatra računom. Oslobođeni plaćanja PDV-a po članu 27. zakona o PDV-u. Osiguravač zadržava pravo ispravke računске ili neke druge greške učinjene od strane zastupnika. Obaveza osiguravača iz ugovora o osiguranju počinje po isteku 24-og časa dana koji je u ugovoru o osiguranju naveden kao početak osiguranja, ali nikako prije isteka 24-og časa dana kada je Ugovarač osiguranja uplatio ugovorenu premiju u cjelosti ili prvu ratu premije osiguranja, a prestaje 24-og časa onog dana koji je u ugovoru označen kao istek osiguranja.</p> <p>Na međusobne odnose ugovarača osiguranja/osiguranika i osiguravača koji nijesu definisani ugovorom o osiguranju primjenjuju su odredbe Zakona o obligacionim odnosima.</p> <p>Potpisom polise ugovarač osiguranja potvrđuje da je primio Uslove zaključenog osiguranja.</p> <p>Osiguranje je zaključeno u skladu sa Klauzulom za isključenje odgovornosti u slučaju pandemije koja je usvojena dana 23.02.2021. godine (KL-ISKPAND-02/21) i koja je sastavni dio polise osiguranja.</p> <p>Ugovarač osiguranja je dužan da plati premiju u cjelosti prilikom zaključenja ugovora o osiguranju.</p> <p>Ukupna isplata odšteta za sve osigurane slučajeve koji se dese u jednoj godini limitirana je iznosom sume osiguranja (godišnji agregat)</p>	

**Predmet osiguranja: Profesionalna odgovornost projektanata: Osiguranje pokriva odštetne zahtjeve naručioca usluga ili trećih lica, uključujući i direktne finansijske gubitke/štete, koji su posljedica stručne greške osiguranika koji posjeduje licencu revidenta i stručnog nadzora izdatu od strane Ministarstva ekologije, prostornog planiranja i urbanizma broj: UPI 12-332/22-197/1, prilikom obavljanja djelatnosti revizije tehničke dokumentacije i stručnog nadzora nad građenjem objekta, a za koje osiguranik odgovara na osnovu zakona u skladu sa uslovima osiguranja.**

**Broj revidenata/nadzornika: 1**

Vrsta osiguranja:	Osiguranje od projektantske odgovornosti	Šifra:	1310
<b>Osiguranik</b>			
Naziv	MEDITERAN COMPANY DOO	MB	02755064
Adresa	13 JUL, CENTAR BSP BB, 85310 BUDVA STARI GRAD, Crna Gora	Telefon	
<b>Suma osiguranja</b>			
Uloga	Način ugovaranja	Iznos	
Jedinstvena suma osiguranja	Na sumu osiguranja	200.000,00	
<b>Franšiza</b>			
Franšiza	Odbitna franšiza iznosi 10% od priznate štete ali najmanje 500 EUR		
<b>Obračun za predmet</b>			
Premija			380,00
Popust za nemanje šteta u poslednje tri godine			-38,00
Komercijalni popust 10%			-34,20
Popust za jednokratno plaćanje premije			-30,78
Ukupna premija bez poreza			277,02
Porez na premiju			24,93

POLISA: POL-00173500

Ukupna premija sa porezom	301,95
Osiguravajuće pokriće važi za područje Crne Gore	
Osiguranje je zaključeno bez garantnog roka	
Osiguranje je zaključeno u skladu sa Općim uslovima za osiguranje odgovornosti projekatanta koji su usvojeni 24.05.2018.god. (OU-ODPRK-05/18) i koji su sastavni dio ugovora o osiguranju.	
Polisa se smatra računom. Oslobođeni plaćanja PDV-a po članu 27. zakona o PDV-u. Osiguravač zadržava pravo ispravke računске ili neke druge greške učinjene od strane zastupnika. Obaveza osiguravača iz ugovora o osiguranju počinje po isteku 24-og časa dana koji je u ugovoru o osiguranju naveden kao početak osiguranja, ali nikako prije isteka 24-og časa dana kada je Ugovarač osiguranja uplatio ugovorenu premiju u cjelosti ili prvu ratu premije osiguranja, a prestaje 24-og časa onog dana koji je u ugovoru označen kao istek osiguranja.	
Na međusobne odnose ugovarača osiguranja/osiguraniha i osiguravača koji nijesu definisani ugovorom o osiguranju primjenjuju su odredbe Zakona o obligacionim odnosima.	
Potpisom polise ugovarač osiguranja potvrđuje da je primio Uslove zaključenog osiguranja.	
Osiguranje je zaključeno u skladu sa Klauzulom za isključenje odgovornosti u slučaju pandemije koja je usvojena dana 23.02.2021. godine (KL-ISKPAND-02/21) i koja je sastavni dio polise osiguranja.	
Ugovarač osiguranja je dužan da plati premiju u cjelosti prilikom zaključenja ugovora o osiguranju.	
Ukupna isplata ošteta za sve osigurane slučajeve koji se dese u jednoj godini limitirana je iznosom sume osiguranja (godišnji agregat)	

### UKUPAN OBRAČUN

Ukupna premija bez poreza	768,16
Porez na premiju	69,13
Ukupna premija sa porezom	837,29
Način plaćanja	U cjelosti

Sve međusobne nesporazume stranke će rješavati mirnim putem, a u slučaju spora ugovaraju nadležnost suda u Podgorici.

Na ugovor o osiguranju primjenjuje se Zakon o obligacionim odnosima Crne Gore.

Ugovorne strane su saglasne da ukoliko osiguranik ostvari pravo na naknadu štete, osiguravač ima pravo da dug po toj ili nekoj drugoj polisi odbije od iznosa obračunate štete.



Odjeljenje za preuzimanje rizika i reosiguranje, PODGORICA\_GRAD, 15.04.2022

*Mikroša Radica*  
 M.P. Ugovarač osiguranja:  
 (puno ime i prezime)



POLISA: POL-00173500

## **1. *OPŠTA DOKUMENTACIJA***

---

### **1.6. *Urbanističko tehnički uslovi***

# OBRAZAC

## URBANISTIČKO - TEHNIČKI USLOVI

1	<p><i>Crna Gora</i> <b>OPŠTINA NIKŠIĆ</b> <i>Sekretarijat za uređenje prostora i zaštite životne sredine</i> UP/Io br. 07- 350 – 106 Nikšić, 25.03.2022.godine</p>	
2	<p><i>Sekretarijat za uređenje prostora i zaštite životne sredine</i>), na osnovu člana 74, 118 i 119 Zakona o planiranju prostora i izgradnji objekata („Sl. list CG“ br. 64/17, 44/18, 63/18, 11/19 i 82/20 ) i na osnovu člana 2, 3,5 i 6, Odluke o postavljanju odnosno građenju i uklanjanju pomoćnih objekata na teritoriji Opštine Nikšić («Službeni list Crne Gore« broj 1/14, 22/16 i 45/20 - opštinski propisi) i podnietog zahtjeva <b>Zrnić Marijane</b> iz Nikšića, izdaje:</p>	
3	<b>URBANISTIČKO-TEHNIČKE USLOVE</b> <b>za izradu tehničke dokumentacije</b>	
4	<p>Za izvođenje radova na <i>podizanju pomoćnog objekta- ostave</i> na katastarskoj parceli broj 1083/3 KO Kličevo u obuhvatu <u><i>Prostornog urbanističkog plana Opštine Nikšić - Generalna urbanistička razrada.</i></u></p>	
5	<b>PODNOŠILAC ZAHTJEVA:</b>	<i>Zrnić Marijana iz Nikšića</i>
6	<b>POSTOJEĆE STANJE</b> <p>Katastarska parcela broj 1083/3 koju čini livada 3. klase površine 700m<sup>2</sup> upisana u LN 3112 KO Kličevo kao svojina Zrnić Marijane iz Nikšića u obimu prava 1/1 se nalaze u Kličevu, u IV građevinskoj zoni Prilaz parceli nije javni put.</p>	
7	<b>PLANIRANO STANJE</b>	
7.1.	<b>Namjena parcele odnosno lokacije</b>	

	Predmetna lokacija se nalazi u obuhvatu PUP- GUR-a Opštine Nikšić u IV (četvrtoj) građevinskoj zoni, sa predviđenom namjenom površine SS- stanovanje srednje gustine.
7.2.	<p><b>Pravila parcelacije</b></p> <p>Lokacija može biti posebna parcela ili dio parcele.</p> <p>Prema Odluci o postavljanju odnosno građenju i uklanjanju pomoćnih objekata na teritoriji Opštine Nikšić (»Službeni list Crne Gore« broj 1/14, 22/16 i 45/20 - opštinski propisi) predviđeno je:</p> <p>Nadzemni pomoćni objekat postavlja se odnosno gradi u granicama urbanističke odnosno katastarske parcele, na udaljenosti od najmanje 2 metra od njene granice.</p> <p>Podzemni pomoćni objekat postavlja se odnosno gradi u granicama urbanističke odnosno katastarske parcele, na udaljenosti od najmanje 2 metra od njene granice.</p> <p>Pomoćni objekat tipa 1 može biti maksimalne spratnosti P( prizemlje), a ukoliko je teren u nagibu, spratnosti S( suteran).</p> <p>Maksimalna svijetla visinska prostorija u pomoćnom objektu je 2,60m.</p>
7.3.	<p><b>Građevinska i regulaciona linija, odnos prema susjednim parcelama</b></p> <p>Za regulacione linije određena je granica između uređene javne površine i površine za koju će se raditi projekat uređenja u sklopu Glavnog projekta budućeg objekta.</p> <p>Građevinske linije označavaju horizontalne gabarite prizemnog objekta, odnosno maksimalnu moguću granicu izgradnje.</p> <p><b>USLOVI ZA UREĐENJE PROSTORA I ARHITEKTONSKO OBLIKOVANJE OBJEKTA</b></p> <p>Arhitektonsko oblikovanje objekta treba da bude u skladu sa namjenom i sadržajem objekta, tako da objekat ima prepoznatljivost adekvatnu funkciji, uz obavezu da se ostvari vizuelno jedinstvo cjelovitog prostornog rešenja, i sklad sa okolnim strukturama.</p> <p>U projektovanju objekata je moguće koristiti savremene i tradicionalne materijale, vodeći računa o usaglašenosti likovnog izraza i ambijenta.</p> <p>Spoljna obrada objekata-fasada, mora biti izvedena od odgovarajućih materijala koji garantuju adekvatnu zaštitu objekata. Preporučuje se upotreba materijala koji daju mogućnost za savremena i ekonomična arhitektonska rešenja, a istovremeno su dobra zaštita objekata.</p> <p>U cilju racionalnog korišćenja energije treba iskoristiti sve mogućnosti smanjenja korišćenja energije u objektima. Pri izgradnji objekata koristiti savremene termoizolacione materijale i predvidjeti mogućnost korišćenja solarne energije.</p> <p>Krovove objekata predvidjeti kao kose, sa pokrivačem i nagibom u skladu sa klimatskim uslovima, sa svim potrebnim slojevima izolacije.</p> <p><b>PRISTUPNI PUT</b></p> <p>Pristup do parcele je put minimalne širine 3,5m koji obezbeđuje investitor.</p>
8	<b>PREPORUKE ZA SMANJENJE UTICAJA I ZAŠTITU OD ZEMLJOTRESA, KAO I DRUGE USLOVE ZA ZAŠTITU OD ELEMENTARNIH NEPOGODA I TEHNIČKO-</b>

	<b>TEHNOLOŠKIH I DRUGIH NESREĆA</b>
	<p>Seizmička zaštita od zemljotresa predstavlja kontinuiran proces koji obuhvata prostorno, urbanističko i detaljno urbanističko planiranje i projektovanje, kao i arhitektonsko-građevinsko projektovanje i građene objekata. Mjere seizmičke zaštite koje se sprovode pri planiranju i projektovanju imaju kompleksan karakter i obezbeđuju kolektivnu zaštitu stanovništva i materijalnih dobara i urbanih sredina u cjelini.</p> <p>Preporuke i uputstva imaju za cilj da urbanističke i detaljne urbanističke planove i projekte usklade sa seizmogeološkim osobinama terena. Sa time se u cjelini smanjuje nivo povredljivosti objekata i seizmičkog rizika, a sa time i potencijalne štete od budućih zemljotresa.</p> <p>Pri planiranju i projektovanju neophodno je slijediti preporuke koje su date Studijom "Seizmogeološke podloge i seizmička mikrojeonizacija urbanog područja Nikšića i Grahova" koju je uradio Zavod za geološka istraživanja SR Crne Gore-Titograd-OUR Inženjerska geologija i hidrogeologija 1984.g. Studijom se daju: Preporuke za urbanističko planiranje i projektovanje, Preporuke za planiranje i projektovanje infrastrukturnih i saobraćajnih objekata, Preporuke za arhitektonsko i građevinsko planiranje i projektovanje, (Sistem izgradnje i gabariti objekata, Spratnost objekta, Lociranje i fundiranje objekata).</p>
9	<b>USLOVI I MJERE ZAŠTITE ŽIVOTNE SREDINE</b>
	<p>Tehničkom dokumentacijom predvidjeti uslove i mjere za zaštitu životne sredine u skladu sa odredbama Zakona o životnoj sredini („Službeni list CG“, br.48/08). Posebne uslove obratiti na kvalitet i zaštitu vode od neželjenih uticaja.</p> <p>Problem komunalnog otpada rješavati uz primjenu savremenih tehnologija sakupljanja, separacije, reciklaže i odlaganja.</p> <p><b>Projektom predvidjeti sljedeće mjere zaštite:</b></p> <ul style="list-style-type: none"> <li>- od elementarnih nepogoda, shodno Zakonu o zaštiti i spašavanju i Pravilniku o merama zaštite od elementarnih nepogoda ( Sl. list CG br.8/93),</li> <li>- životne sredine shodno Zakonu o procjeni uticaja na životnu sredinu („Sl. list RCG“ br. 80/05).</li> </ul>
10	<b>USLOVI ZA PEJZAŽNO OBLIKOVANJE</b>
11	<b>USLOVI I MJERE ZAŠTITE NEPOKRETNIH KULTURNIH DOBARA I NJIHOVE ZAŠTIĆENE OKOLINE</b>
	<p>Ukoliko se prilikom izvođenja radova naiđe na nalazište ili nalaze arheološkog značenja, prema član 87. Zakona o zaštiti kulturnih dobara (Sl. list CG, br. 49/10), pravno ili fizičko lice koje neposredno izvodi radove, dužno je da prekine radove, obezbijedi nalazište, odnosno nalaze od eventualnog oštećenja, uništenja i od neovlašćenog pristupa drugih lica, sačuva otkrivene predmete na mjestu nalaženja u stanju u kojem su nađeni do dolaska ovlašćenih lica, odmah prijavi nalazište, odnosno nalaz Upravi za zaštitu kulturnih dobara, najbližoj javnoj ustanovi za</p>

	zaštitu kulturnih dobara, organu uprave nadležnom za poslove policije i saopšti sve relevantne podatke u vezi sa mjestom i položajem nalaza u vrijeme otkrivanja i o okolnostima pod kojim su otkriveni.
12	<b>USLOVI ZA LICA SMANJENE POKRETLJIVOSTI I LICA SA INVALIDITETOM</b>
	/
13	<b>USLOVI ZA POSTAVLJANJE I GRADNJU POMOĆNIH OBJEKATA</b>
	/
14	<b>USLOVI ZA OBJEKTE KOJI MOGU UTICATI NA BEZBJEDNOST VAZDUŠNOG SAOBRAĆAJA</b>
	/
15	<b>USLOVI ZA OBJEKTE KOJI MOGU UTICATI NA PROMJENE U VODNOM REŽIMU</b>
	/
16	<b>MOGUĆNOST FAZNOG GRADENJA OBJEKTA</b>
	/
17	<b>USLOVI ZA PRIKLJUČENJE NA INFRASTRUKTURU</b>
17.1.	<b>Uslovi priključenja na elektroenergetsku infrastrukturu</b> Napajanje električnom energijom obezbijediti u skladu sa uslovima koje propiše CEDIS Region 1 Nikšić.
17.2.	<b>Uslovi priključenja na vodovodnu i kanalizacionu infrastrukturu</b> Nadležnost JP Vodovod i kanalizacija Nikšić.
17.3.	<b>Uslovi priključenja na saobraćajnu infrastrukturu</b>
	/
17.4.	<b>Ostali infrastrukturni uslovi</b>

	/	
18	<b>POTREBA IZRADE GEODETSKIH, GEOLOŠKIH (GEOTEHNIČKIH, INŽENJERSKO-GEOLOŠKIH, HIDROGEOLOŠKIH, GEOMEHANIČKIH I SEIZMIČKIH) PODLOGA, KAO I VRŠENJA GEOTEHNIČKIH ISTRAŽNIH RADOVA I DRUGIH ISPITIVANJA</b>	
	/	
19	<b>POTREBA IZRADE URBANISTIČKOG PROJEKTA</b>	
	/	
20	<b>ZA ZGRADE URBANISTIČKO-TEHNIČKI USLOVI SADRŽE I URBANISTIČKE PARAMETRE</b>	
	Oznaka urbanističke parcele	Pripada PUP-GUR- u Nikšić
	Površina urbanističke parcele	Pripada PUP-GUR- u Nikšić
	Maksimalni indeks zauzetosti	0,4
	Maksimalni indeks izgrađenosti	1,2
	Bruto građevinska površina objekata (max BGP)	/
	Maksimalna spratnost objekata	P
	Maksimalna visinska kota objekta	/
	Parametri za parkiranje odnosno garažiranje vozila	/
	Smjernice za oblikovanje i materijalizaciju, posebno u odnosu na ambijentalna svojstva područja	<p>Arhitektonsko oblikovanje objekta treba da bude u skladu sa namjenom i sadržajem objekta, tako da objekat ima prepoznatljivost adekvatnu funkciji, uz obavezu da se ostvari vizuelno jedinstvo cjelovitog prostornog rešenja, i sklad sa okolnim strukturama.</p> <p>U projektovanju objekata je moguće koristiti savremene i tradicionalne materijale, vodeći računa o usaglašenosti likovnog izraza i ambijenta.</p>







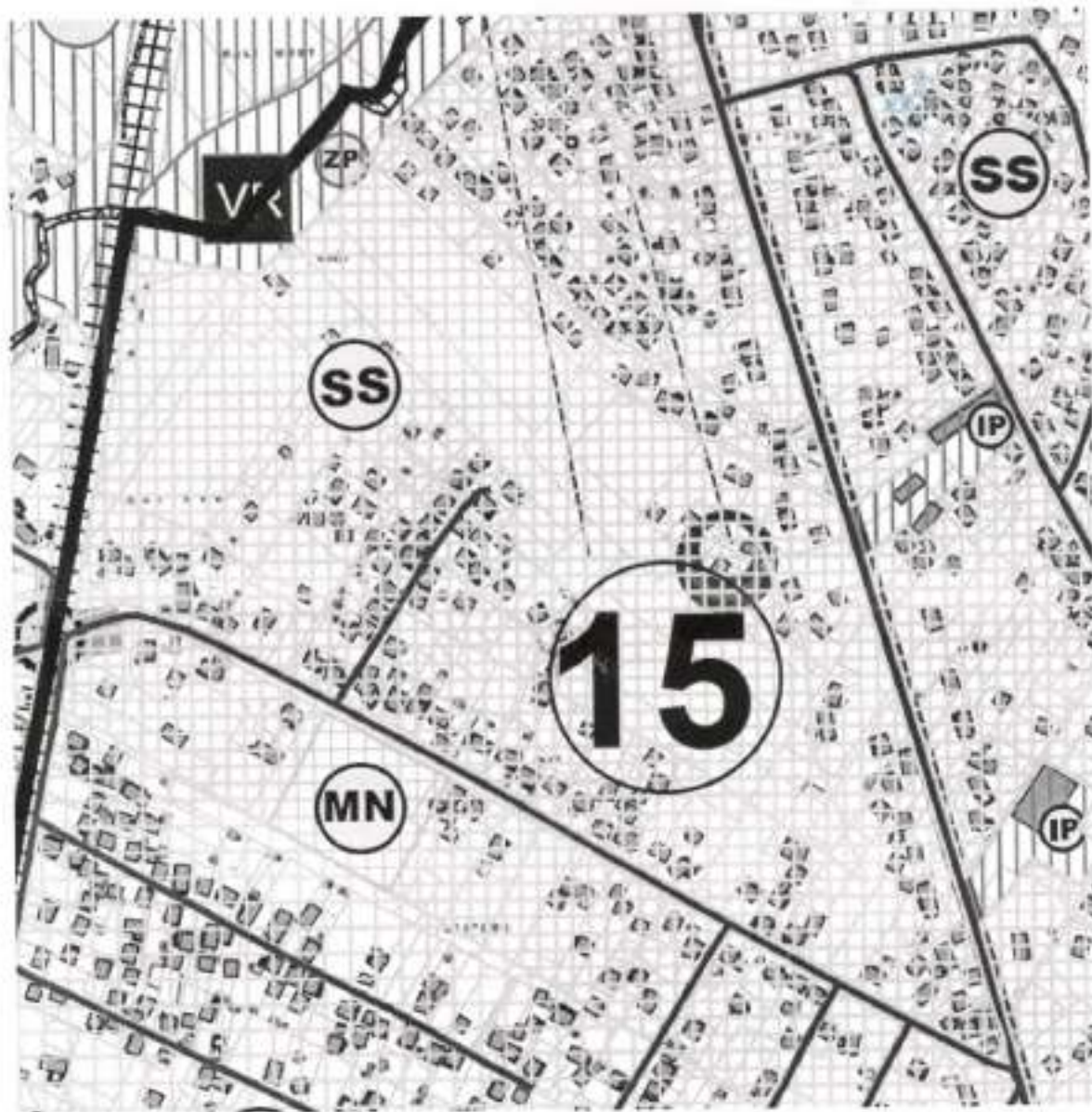

		Spoljna obrada objekata, mora biti izvedena od odgovarajućih materijala koji garantuju adekvatnu zaštitu objekata. Preporučuje se upotreba materijala koji daju mogućnost za savremena i ekonoamična arhitektonska rešenja, a istovremeno su dobra zaštita objekata.
	Uslovi za unapređenje energetske efikasnosti	
21	<b>DOSTAVLJENO:</b> Podnosiocu zahtjeva, Sekretarijatu za komunalne poslove i saobraćaj, Sekretarijat za uređenje prostora i zaštitu životne sredine- Sektor za zaštitu životne sredine, JP Vodovod i kanalizacija, u spise predmeta i arhivi.	
22	<b>OBRADIVAČI URBANISTIČO-TEHNIČKIH USLOVA:</b>	Nikčević Nevena, dipl.ing.grad. <i>H. Humela 8-</i>
23	<b>OVLAŠĆENO SLUŽBENO LICE:</b>	Đorđije Manojlović, dipl.ing.
24	M.P.	potpis ovlašćenog službenog lica <i>Manojlović</i>
25	<b>PRILOZI</b>	
	- Grafički prilozi iz planskog dokumenta - List nepokretnosti i kopija katastarskog plana	

IZVOD IZ PUP-a OPŠTINE NIKŠIĆ  
- Plan namjene površina -



## POVRŠINE ZA STANOVANJE, CENTRALNE D. I MJEŠOVITU NAMJENU

-  površina za stanovanje male gustine
-  površina za stanovanje srednje gustine
-  površina za stanovanje veće gustine
-  centralne djelatnosti
-  mješovita namjena
-  lokacije regulisanja neformalne gradnje



URBANISTIČKO - TEHNIČKI USLOVI

Obradilo

Sevena Nikčević, dipl.ing. grad.

SEKRETAR

Dordije Manojlović, dipl.ing.





Crna Gora  
**OPŠTINA NIKŠIĆ**  
Sekretarijat za komunalne poslove i  
saobraćaj  
Broj: 09- 340 - 193  
Nikšić, 08.04.2022.godine

SEKRETARIJAT ZA UREĐENJE PROSTORA I ZAŠTITU ŽIVOTNE SREDINE

OVDJE

U prilogu Vam dostavljamo odgovor na zahtjev broj: 07-350-106 od 30.03.2022.godine za izdavanje uslova iz nadležnosti ovog Sekretarijata za izradu tehničke dokumentacije za *izvođenje radova na podizanju pomoćnog objekta - ograde*, na lokaciji koju čini katastarska parcela broj 1083/3 KO Kličevo, u zahvatu Prostorno urbanističkog plana, investitora Zrnčić Marijane iz Nikšića.

**DOSTAVLJENO:**

1 x Sekretarijat za uređenje prostora i zaštitu životne sredine,  
1 x u spise predmeta,  
1 x a/a

**SEKRETAR**

Vidak Krtolica dipl.ing.saobr.



*Bijak*



Crna Gora  
**OPŠTINA NIKŠIĆ**  
Sekretarijat za komunalne poslove i  
saobraćaj  
Broj: 09- 340 - 193  
Nikšić, 08.04.2022.godine

**INVESTITOR:** Zrnčić Marijana iz Nikšića  
**KAT. PARCELA:** broj 1083/3 KO Kličevo  
**PLANSKI DOKUMENT:** Prostorno urbanistički plan Opštine Nikšić

Na osnovu člana 74 Zakona o planiranju prostora i izgradnji objekata („Službeni list CG” br.64/17, 44/18, 11/19 i 82/20), člana 13 Odluke o opštinskim i nekategorisanim putevima (»Sl.list CG - opštinski propisi« broj 36/15 ) i podnijetog zahtjeva Sekretarijata za uređenje prostora i zaštitu životne sredine broj:07-350-106 od 30.03.2022.godine u predmetu izdavanja urbanističko - tehničkih uslova za izradu tehničke dokumentacije za *izvođenje radova na podizanju pomoćnog objekta – ograde oko katastarske parcele broj 1083/3 KO Kličevo*, investitora Zrnčić Marijane iz Nikšića Sekretarijat za komunalne poslove i saobraćaj **i z d a j e**

### **SAOBRAĆAJNO-TEHNIČKE USLOVE** *za izradu tehničke dokumentacije*

za priključenje lokacije za *izvođenje radova na podizanju pomoćnog objekta - ograde*, oko katastarske parcele broj 1083/3 KO Kličevo na nekategorisani put u opštoj upotrbi na katastarskoj parceli broj 853 KO Kličevo

**LOKACIJA:** Nekategorisani put na katastarskoj parceli broj 853 KO Kličevo  
**NAMJENA:** Nekategorisani put na katastarskoj parceli broj 853 KO Kličevo je namijenjen za mješoviti saobraćaj vozila.  
Brzina kretanja vozila na ovoj saobraćajnici propisana je opštinskom Odlukom na 40 km/h.

## USLOVI ZA PRIKLJUČENJE

### Postojeće stanje - lokacija

Lokacija za izvođenje radova na podizanju pomoćnog objekta - ograde, koju čini katastarska parcela broj 1083/3 KO Kličevo nalazi u zahvatu Prostorno urbanističkog plana, i preko katastarskih parcela broj 1081/1, 1081/2 i 1081/2 povezana je sa nekategorisanim putem u opštoj upotrebi na katastarskoj parceli broj 853 KO Kličevo, u LN za navedene parcele upisano pravo službenosti u korist parcele 1083/3 KO Kličevo.

### Mjesto i način priključenja

Lokaciju za izvođenje radova na podizanju pomoćnog objekta - ograde, na lokaciji koju čini katastarska parcela broj 1083/3 KO Kličevo priključiti preko jednog priključka kapije širine min. 5-7m, na katastarsku parcelu broj 1083/6 KO Kličevo.

U projektu prikazati mjesto i način priključka.

Saobraćajno-tehnički uslovi za izradu tehničke dokumentacije su sastavni dio Urbanističko - tehničkih uslova Up/Io br.07-350-106 od 25.03.2022.godine izdatih od Sekretarijata za uređenje prostora i zaštitu životne sredine.

### Izmjena odnosno dopuna tehničkih uslova sa predlogom drugačijeg rješenja u pogledu priključaka

Investitor odnosno projektant može Sekretarijatu za uređenje prostora i zaštitu životne sredine podnijeti zahtjev za izmjenу odnosno dopunu tehničkih uslova sa predlogom drugačijeg rješenja u pogledu priključaka.

Zahtjev za izmjenу odnosno dopunu tehničkih uslova sa predlogom drugačijeg rješenja u pogledu priključaka Sekretarijat za uređenje prostora i zaštitu životne sredine dostavlja Sekretarijatu za komunalne poslove i saobraćaj na saglasnost.

Ako Sekretarijatu za komunalne poslove i saobraćaj ne dostavi saobraćajno - tehničke uslove, u roku od 15 dana od dana prijema zahtjeva smatraće se da je saglasan sa urbanističko-tehničkim uslovima utvrđenim planskim dokumentom odnosno predlogom drugačijeg rješenja u pogledu priključaka.

### TEHNIČKA DOKUMENTACIJA:

Projektну dokumentaciju uraditi prema gore propisanim uslovima i dostaviti ovom Sekretarijatu za izdavanje saobraćajne saglasnosti.

### DOSTAVLJENO:

1 x Sekretarijat za uređenje prostora i zaštitu životne sredine

1 x u spise predmeta

1 x a/a

### OBRADILA:

Jasmina Bulajić dipl.ing.saobr.



SEKRETAR

Vidak Krtolica dipl.ing.saobr.



Korisnik: KORISNIK

Datum i vrijeme štampe: 09.06.2022 20:38

PODRUČNA JEDINICA

NIKŠIĆ

Datum: 09.06.2022 20:38

KO: KLIČEVO

## LIST NEPOKRETNOSTI 3112 - PREPIS

Podaci o parceli							
Broj/podbroj	Broj zgrade	Plan Skica	Datum upisa	Potes ili ulica i kućni broj	Način korišćenja Osnov sticanja	Površina m <sup>2</sup>	Prihod
1083/3		7 12/18	03.05.2018	Kličevo	Livada 3. klase KUPOVINA	700	3.15
1083/5		7 100/19	23.09.2019	Kličevo	Livada 3. klase KUPOVINA	160	0.72
1083/6		7 100/19	23.09.2019	Kličevo	Livada 3. klase KUPOVINA	40	0.18

Podaci o vlasniku ili nosiocu prava			
Matični broj - ID broj	Naziv nosioca prava - adresa i mjesto	Osnov prava	Obim prava
*	ZRNIĆ MIODRAG MARIJANA *	Svojina	1/1

**Ne postoje tereti i ograničenja.**



# **1. OPŠTA DOKUMENTACIJA**

---

## **1.7. Projektni zadatak**

# PROJEKTI ZADATAK

## ZA IZRADU IDEJNOG RJEŠENJA ARHITEKTURE ZA POMOĆNI OBJEKAT - OSTAVA

---

**LOKACIJA:** Katastarska parcela broj 1083/3 KO Kličevo u obuhvatu Prostornog urbanističkog plana Opštine Nikšić - Generalna urbanistička razrada

**INVESTITOR:** ZRNIĆ MARIJANA

**PROJEKTANT:** „MEDITERAN COMPANY“ DOO – Budva

### 1. UVOD

Za potrebe investitora, potrebno je izraditi Idejno rješenje za pomoćni objekat-ostava u svemu prema pribavljenim urbanističko-tehničkim uslovima broj **07-350-106** od 25.03.2022. godine izdatih od strane Sekretarijata za uređenje prostora i zaštite životne sredine, Opština Nikšić, i u skladu sa važećim tehničkim propisima i normativima.

### 2. CILJ I SVRHA

Cilj je izraditi tehničku dokumentaciju neophodnu za Idejno rješenje koji će ispoštovati sve zahtjeve investitora koji su u skladu sa urbanističko tehničkim uslovima izdatih od strane Sekretarijata za uređenje prostora i zaštite životne sredine, Opština Nikšić, kao i u skladu sa vežećim tehničkim propisima i normativima.

### 3. PREDMET TEHNIČKE DOKUMENTACIJE

#### LOKACIJA

Predviđeno mjesto za izgradnju pomoćnog objekta-ostvava, je na katastarskoj parceli broj 1083/3 KO Kličevo u obuhvatu Prostornog urbanističkog plana Opštine Nikšić - Generalna urbanistička razrada.

## **4. OSNOVE ZA PROJEKTOVANJE**

### **FUNKCIJA I UREĐENJE**

Objekat projektovati kao pomoćni koji će se sastojati od jedne funkcionalne cjeline na prizemlju - ostava.

### **ARHITEKTURA**

Pri projektovanju i oblikovanju primjeniti moderne materijale koji se koriste za izradu sličnih pomoćnih objekata. Boju i materijalizaciju prilagodi preporukama iz UT uslova.

### **KONSTRUKCIJA**

Objekat u konstruktivnom smislu riješiti u skladu sa zahtjevima seizmičke zone u AB konstrukciji uz poštovanje funkcionalnog rješenja objekta.

### **MATERIJALIZACIJA**

Fasadne zidove uskladiti sa okruženjem. Podne obloge prilagoditi namjeni prostorija.

#### **Fasadni zidovi**

Predvidjeti fasadne zidove od bloka  $d=20$  cm, sa termoizolacijom odgovarajuće debljine i bojenog maltera ili u zavisnosti od pozicije fasade.

#### **Krovovi**

Krov predvidjeti kao dvovodni adekvatnog nagiba, prekriven crijepom u odgovarajućoj boji, u skladu sa objektom.

#### **Fasadni otvori**

Fasadnu bravariju predvidjeti od aluminijuma u crnoj antracit boji skladu sa funkcionalnim rješenjem objekta.

#### **Instalacije**

Objekat povezati na kompletnu elektro infrastrukturu.

U Bijelom Polju,  
jun 2022. godine

INVESTITOR:  
Zrnić Marijana



## **1. OPŠTA DOKUMENTACIJA**

---

### **1.8. Izjava projektanta**

## IZJAVA PROJEKTANTA

---

OBJEKAT **POMOĆNI OBJEKAT - OSTAVA**

LOKACIJA **Katastarska parcela broj 1083/3 KO Kličevo u obuhvatu Prostornog urbanističkog plana Opštine Nikšić - Generalna urbanistička razrada**

VRSTA TEHNIČKE DOKUMENTACIJE **IDEJNO RJEŠENJE**

PROJEKTANT **“MEDITERAN COMPANY” DOO ul.Prvomajska br.19 Budva**

GLAVNI INŽENJER **MIRZA MULIĆ, spec. sci. arh.**

### IZJAVLJUJEM,

Prilaz lokaciji i obezbijeden je sa postojeće saobraćajnice - kat. parcele **853**, preko **KP 1082/1, KP 1081/1, KP 1083/4 i KP 1083/6**.  
Pravo službenosti upis trajnog prava službenosti prolaza u korist kat. parcela br. 844/6, 1083/1, **1083/3**, 1083/4 i 1171 uzz br. 376/18 od 26.04.2018.

Izjava služi radi dobijanja saglasnosti na projekat, te se u druge svrhe ne može upotrijebiti.

  
(potpis glavnog inženjera)

B. Polje, jun 2022. godine

\_\_\_\_\_  
(mjesto i datum)

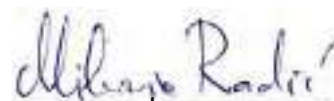

  
(potpis odgovornog lica)

## 2. *TEKSTUALNA DOKUMENTACIJA*

---

### 2.1. *Tehnički opis*

# TEHNIČKI OPIS

uz Idejno rješenje izgradnje pomoćnog objekta - ostava  
na katastarskoj parceli broj 1083/3 KO Kličevo u obuhvatu Prostornog urbanističkog plana  
Opštine Nikšić - Generalna urbanistička razrada

## UVODNE NAPOMENE

---

Idejno rješenje urađeno je na osnovu Urbanističko-tehničkih uslova br. **07-350-106**, a koje je izdao Sekretarijat za uređenje prostora i zaštite životne sredine, Opština Nikšić, dana od 25.03.2022. godine.

## OPŠTI PODACI O VRSTI I NAMJENI OBJEKTA

---

Izgradnja pomoćnog objekta – ostava predviđena je **na katastarskoj parceli broj 1083/3 KO Kličevo u obuhvatu Prostornog urbanističkog plana Opštine Nikšić - Generalna urbanistička razrada.**

Planirani pomoćni objekat je spratnosti **P** čija ukupna bruto razvijena građevinska površina iznosi **27.00 m<sup>2</sup>**.

Prilikom projektovanja vodilo se računa da objekat zadovolji arhitektonsko-oblikovni izraz formirajući jednostavnu kompoziciju upotrebom savremenih materijala, ne narušavajući vrijednosti prostora.

## OPIS LOKACIJE OBJEKTA

---

Predviđeno mjesto za izgradnju pomoćnog objekta-ostava je na katastarskoj parceli broj 1083/3 KO Kličevo u obuhvatu Prostornog urbanističkog plana Opštine Nikšić - Generalna urbanistička razrada.

Predmetna lokacija se nalazi u obuhvatu PUP-GUR-a Opštine Nikšić u IV (četvrtoj) građevinskoj zoni, sa predviđenom namjenom površine SS-stanovanje srednje gustine.

Planirani pomoćni objekat-ostava, svojom namjenom i spratnošću **P** uklapa se u dozvoljenu spratnost i namjenu propisanu UT uslovima, kao i svojim gabaritom.

Katastarska parcela broj 1083/3 koju čini livada 3. klase površine 700m<sup>2</sup> upisana u LN 3112 KO Kličevo kao svojina Zrnić Marijane iz Nikšića u obimu prava 1/1 se nalaze u Kličevo, u IV građevinskoj zoni. Prilaz parceli nije javni put.

Za regulacionu linije određena je granica između uređene javne površine i površine za koju će se raditi projekat uređenja u sklopu Glavnog projekta budućeg objekta, prema UT uslovima.

Građevinske linije označavaju horizontalne gabarite prizemnog objekta, odnosno maksimalnu moguću granicu izgradnje.

Pomoćni objekat postavlja se odnosno gradi u granicama katastarske parcele, na udaljenosti od najmanje 2 metra od njene granice.

Projektom su takođe ispoštovani propisani koeficijenti zauzetosti i izgrađenosti parcele.

## **OPIS FUNKCIONALNOG RJEŠENJA**

---

Objekat je projektovan kao pomoćni - ostava, spratnosti P, ukupne BRGP 27.00m<sup>2</sup>.

Objekat se sastoji od jedne funkcionalne cjeline na prizemlju - ostave.

Svijetla visina prostorije pomoćnog objekta iznosi 2.60m, koja je i ujedno maksimalna svijetla visina prema UT uslovima.

Projektovano prizemlje objekta nalazi se na koti  $\pm 0.00$  u odnosu na kotu pristupnog puta, krov se nalazi na koti +2.70 u odnosu na kotu prizemlja.

Ukupna visina objekta iznosi 3.80m.

Prilikom projektovanja vodilo se računa da objekat zadovolji važeće propise, funkcionalnost, klimatske uslove, estetske vrijednosti i odgovarajući komfor.

U projektovanju pomoćnog objekta korišteni su savremeni materijali, vodeći računa o usaglašenosti likovnog izraza i ambijenta.

Spoljna obrada objekata - fasada, izvedena od odgovarajućih materijala koji garantuju adekvatnu zaštitu objekta.

Krov pomoćnog objekta predviđen je kao dvovodni, sa pokrivačem i nagibom u skladu sa klimatskim uslovima, sa svim potrebnim slojevima izolacije.

## **TEHNIČKO - TEHNOLOŠKE KARAKTERISTIKE OBJEKTA**

---

Sa stanovišta tehničkih i tehnoloških zahtjeva u projektovanom objektu je ispoštovana funkcionalnost u prizemnom dijelu, čiji je sadržaj određen projektnim zadatkom.

Upotrijebljeni materijali u skladu su sa tehničko-tehnološkim zahtjevima pravilno odabrani kako u smislu kvaliteta i dizajna tako i u smislu ekoloških standarda i energetske efikasnosti objekata.

## **OSNOVNI PODACI O KONSTRUKCIJI OBJEKTA**

---

Konstrukcija objekta je skeletni sistem sačinjen od AB vertikalnih i horizontalnih stubova, greda i blokova.

Fasadni zidovi prizemlja su obloženi termoizolacijom u vidu demit fasade debljine  $d=8\text{cm}$ , svijetlih tonova sive boje.

Krovna konstrukcija je od drvene građe. Krov je dvovodni, nagiba  $30^\circ$ , prekriven crijepom kontinental u crnoj boji.

Tavanska ploča je od armirano-betonske monolitne ploče debljine 10 cm.

Predviđeno je fundiranje na trakastim temeljima. Temelji su povezani temeljnim gredama.

Detalniji opis konstrukcije predmet je tehničkog opisa uz statički proračun.



## KARAKTERISTIKE I SVOJSTVA MATERIJALA, INSTALACIJA I OPREME

11	PODNA PLOČA	d (cm)
11	Cementni sadnik	5,00
12	PVC folija	
13	Stirodur	5,00
14	AB ploča	10,00
15	Temporaki atak	10,00
		30,00

12	TAVANSKA PLOČA	d (cm)
12	Daska 2,4 cm	2,40
13	Letva 3/5 cm	3,00
14	PVC folija	
15	Stirodur	3,00
16	AB ploča	10,00
17	Malter	2,50
		20,90

13	KROV	d (cm)
11	Črjep	2,00
12	Letva 3/5 cm	3,00
13	Kontraletva 3/5 cm	3,00
14	Paropropusna folija	
15	Daska 2,4 cm	2,40
16	Tragovi 10/14 cm	12,00
		22,40

14	FASADNI ZID	d (cm)
14	Malter	2,50
15	Glter blok	20,00
16	Fasadni stropci	8,00
17	Mrežica i ljepak	0,30
18	Bivalti u boji	0,30
		31,10

### **BRAVARIJA**

Ulazna vrata i prozori predviđeni su od metalnih profila, u crnoj boji, prozori su zastakljeni trostrukim IZO staklom 4+16+4+16+4 mm sa niskoemisionim premazom na jednom staklu. Okove i brave prilagoditi namjeni.

### **LIMARIJA**

Materijal za izradu limarskih radova je plastificirani pocinčani čelični lim, d= 0,6 mm. Od plastificiranog pocinčanog lima predviđena je izrada uvala, horizontalnih i vertikalnih djelova oluka.

### **UREĐENJE TERENA**

Arhitektonsko oblikovanje objekta je u skladu sa namjenom i sadržajem objekta, tako da objekat ima prepoznatljivost adekvatnu funkciji, pri čemu je ostvarena vizuelna jedinstvenost cjelovitog prostornog rješenja, i sklad sa okolnim strukturama.

### **TERMIČKA ZAŠTITA**

Objekat koji je projektovan zaštićen je za klimatsku zonu područja u kojem se nalazi. Pored osnovnog konstruktivnog sistema, termički su zaštićeni fasadni zidovi, prozorski otvori, tavanica, i svi podovi, tako da toplotni koeficijenti ne prelaze dozvoljene koeficijente za razmatranu klimatsku zonu.

## **ZAŠTITA OD BUKE**

Zaštita od buke ostvaruje se preko osnovnog konstruktivnog sistema, fasadne obloge i krovne konstrukcije.

## **ZAŠTITA OD POŽARA**

Ova zaštita obezbijedena je vatrootpornošću nosivih zidova, krovnom konstrukcijom, kao i osvjjetljenjem i provjetravanjem prostorija.

## **INSTALACIJE**

U objektu su predviđene sve standardne instalacije koje podrazumijeva ovaj tip objekta, instalacije jake i slabe struje.

## **SAOBRAĆAJ**

Prilaz lokaciji i obezbijeden je sa postojeće saobraćajnice - kat. parcele **853**, preko **KP 1082/1, KP 1081/1, KP 1083/4 i KP 1083/6**.

Pravo službenosti upis trajnog prava službenosti prolaza u korist kat. parcela br. 844/6, 1083/1, **1083/3**, 1083/4 i 1171 uzz br. 376/18 od 26.04.2018.

## **OPIS ISPUNJENJA USLOVA PROPISANIH URBANISTIČKO-TEHNIČKIM USLOVIMA I OSNOVNIH ZAHTJEVA ZA OBJEKAT**

Površina na katastarskoj parceli broj 1083/3 KO Kličevo u obuhvatu Prostornog urbanističkog plana Opštine Nikšić - Generalna urbanistička razrada iznosi **P=700.00m<sup>2</sup>**.

Prema UT-u maksimalna dozvoljena spratnost objekta je **P**.

**ZADOVOLJAVA TRAŽENI PARAMETAR O SPRATNOSTI IZ UT USLOVA (P).**

Prema UT uslovima maksimalni indeks zauzetosti parcele iznosi **0.40**

**$I_z = 27/700 = 0.04 < 0.40$**

**ZADOVOLJAVA TRAŽENI PARAMETAR O max INDEKSU ZAUZETOSTI.**

Prema UT uslovima maksimalni indeks izgrađenosti parcele iznosi **1.20**

**$I_i = 27/700 = 0.04 < 1.20$**

**ZADOVOLJAVA TRAŽENI PARAMETAR O max INDEKSU IZGRAĐENOSTI.**

Objekat je na parceli lociran tako da je gabarit prema pristupnom putu u skladu sa građevinskim i regulacionim linijama.

**GRAĐEVINSKE I REGULACIONE LINIJE DEFINISANE UT USLOVIMA I DEFINISANE PRAVILNIKOM O BLIŽEM SADRŽAJU I FORMI PLANSKOG DOKUMENTA SU ISPOŠTOVANE.**

U Nikšiću,  
jun 2022. godine

INŽENJER:  
**Mirza Mulić, spec.sci.arh.**

Izjavljujem da je Idejno rješenje arhitektonskog projekta izrađeno u skladu sa smjernicama planskog dokumenta i urbanističko- tehnickih uslova, za oblikovanje i materijalizaciju iz člana 55 stav 2 tacka 3 i stav 3 zakona i osnovnih urbanističkih parametara (indeks izgrađenosti, indeks zauzetosti, spratnost odnosno visina objekta i odnos prema građevinskoj liniji), sa tabelarnim prikazom zadatih i ostvarenih urbanističkih parametara (bruto razvijena građevinska površina svih podzemnih i nadzemnih etaža, indeks zauzetosti, indeks izgrađenosti, spratnost odnosno visina objekata).

ZADATI PARAMETRI		OSTVARENI PARAMETRI IDJENIM RJEŠENJEM
Površina parcele u odnosu na koju se računaju urbanistički parametri iznosi <b>P=700.00m<sup>2</sup></b>		Površina na katastarskoj parceli broj <b>1083/3</b> KO Kličevo u obuhvatu Prostornog urbanističkog plana Opštine Nikšić - Generalna urbanistička razrada iznosi <b>P=700.00m<sup>2</sup></b>
MAKSIMALNI INDEKS ZAUZETOSTI	<b>0.40</b>	<b>0.04</b>
MAKSIMALNI INDEKS IZGRAĐENOSTI	<b>1.20</b>	<b>0.04</b>
BRUTO GRAĐEVINSKA POVRŠINA OBJEKTA (MAX BGP)	/	Ukupna bruto površina pomoćnog objekta-ostava iznosi: <b>P = 27.00</b>
MAX SPRATNOST	<b>P</b>	<b>P</b>
PARKING MJESTA	/	<b>1 PM</b>
MAKSIMALNA VISINSKA KOTA OBJEKTA	/	<b>3.80 m</b>

Odgovorni inženjer  
Mirza Mullić, spec. scg. arh.



### **3. NUMERIČKA DOKUMENTACIJA**

---

#### **3.1. Prikaz površina objekta**

## PRIKAZ POVRŠINA OBJEKTA

---

Neto površina po etažama iznosi:

- Neto prizemlja: 22.36 m<sup>2</sup>

**UKUPNO NETO: P = 22.36 m<sup>2</sup>**

Bruto građevinska površina po etažama iznosi:

- BGP prizemlja: 27.00 m<sup>2</sup>

**UKUPNO BRUTO: BGP = 27.00 m<sup>2</sup>**

Odgovorni inženjer  
Mirza Mullić, spec. scj. inž.  
  

## 4. *GRAFIČKA DOKUMENTACIJA*

---

Opština Nikšić  
KO Kličevo

SITUACIONI PLAN  
katastarskih parcela 11083/3,1083/5,1083/6

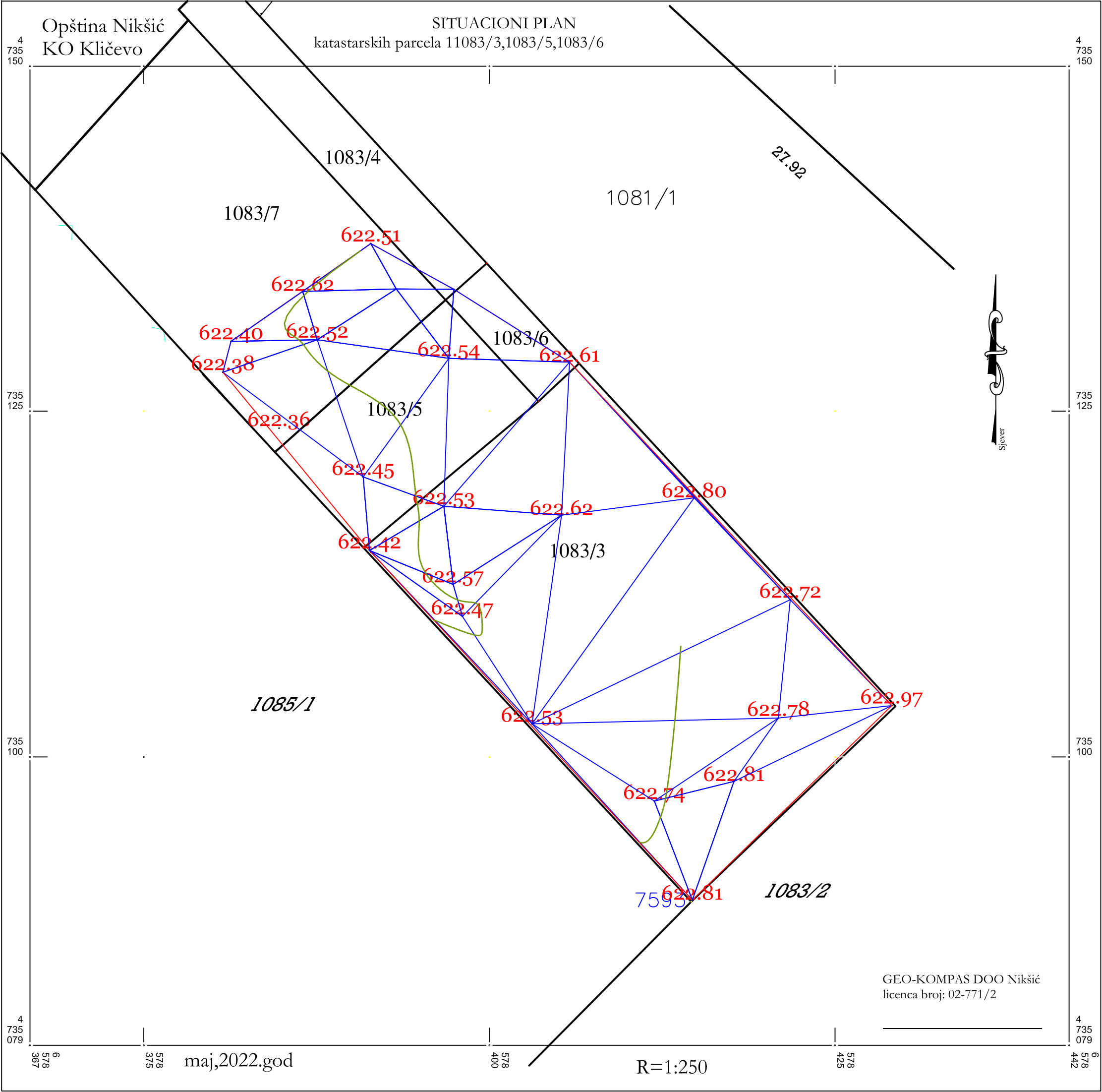

GEO-KOMPAS DOO Nikšić  
licenca broj: 02-771/2

maj, 2022. god

R=1:250



**LEGENDA**

- Regulatorna linija
- - - Građevinska linija
- Ograda
- Trotoar
- Zelene površine / živa ograda

**ZADATI URBANISTIČKI PARAMETRI**

Površina na katastarskoj parceli broj 1083/3 KO Kličevo u okviru Prostornog urbanističkog plana Opštine Nikšić - Generalna urbanistička razrada iznosi	<b>700.00 m<sup>2</sup></b>
Max. spratnost objekta	P
Parametar za parkiranje	/

**OSTVARENI URBANISTIČKI PARAMETRI ZA KP 1083/3 KO Kličevo**

BGP objekta	27.00 m <sup>2</sup>
Index zauzetosti	0.04 (max 0.40)
Index izgrađenosti	0.04 (max 1.20)
Spratnost stambeno-poslovnog objekta	P
Parking mjesta	1 pm





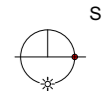

PROJEKTANT: <b>D.O.O. "Mediteran Company"</b> Budva		INVESTITOR: <b>Znić Marijana</b>	
Objekat: <b>Pomoćni objekat - ostava</b>		Lokacija: <b>Kat. parcela br.1083/3 KO Kličevo, Nikšić</b>	
Glavni inženjer: <b>Mulić Mirza spec.sci.arh.</b>		Vrsta tehničke dokumentacije: <b>IDEJNO RJEŠENJE</b>	
Odgovorni inženjer: <b>Mulić Mirza spec.sci.arh.</b>		Dio tehničke dokumentacije: <b>ARHITEKTURA</b>	Razmjera: 1:250
Saradnik:		Prilog: <b>Situacija - Geoportal</b>	Br. priloga: 2
Datum izrade	MP	Datum revizije	MP





**LEGENDA**

-  Regulatorna linija
-  Građevinska linija
-  Ograda
-  Trotoar
-  Zelene površine / živa ograda

**ZADATI URBANISTIČKI PARAMETRI**

Površina na katastarskoj parceli broj 1083/3 KO Kličevo u obuhvatu Prostornog urbanističkog plana Opštine Nikšić - Generalna urbanistička razrada iznosi	<b>700.00 m<sup>2</sup></b>
Max. spratnost objekta	P
Parametar za parkiranje	/

**OSTVARENI URBANISTIČKI PARAMETRI ZA KP 1083/3 KO Kličevo**

BGP objekta	27.00 m <sup>2</sup>
Index zauzetosti	0.04 (max 0.40)
Index izgrađenosti	0.04 (max 1.20)
Spratnost stambeno-poslovnog objekta	P
Parking mjesta	1 pm



PROJEKTANT: D.O.O. "Mediteran Company" Budva	INVESTITOR: Zrnčić Marijana		
Objekat: Pomoćni objekat - ostava	Lokacija: Kat. parcela br.1083/3 KO Kličevo, Nikšić		
Glavni inženjer: Mulić Mirza spec.sci.arh.	Vrsta tehničke dokumentacije: <b>IDEJNO RJEŠENJE</b>		
Odgovorni inženjer: Mulić Mirza spec.sci.arh.	Dio tehničke dokumentacije: <b>ARHITEKTURA</b>	Razmjera: 1:250	
Saradnik:	Prilog: <b>Situacija</b>	Br. priloga: 3	Br. strane: 3
Datum izrade: MP	Datum revizije: MP		

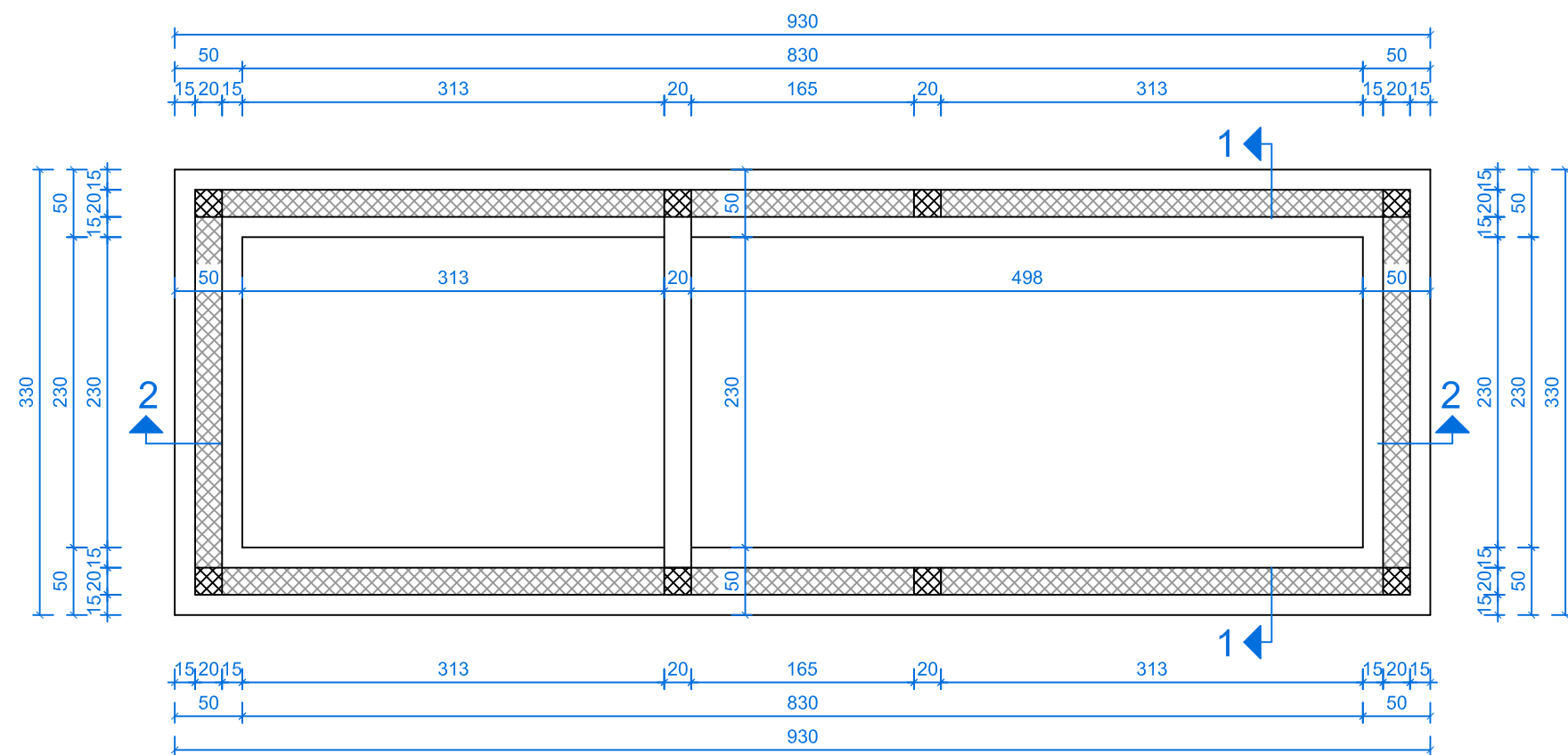

PROJEKTANT : D.O.O. "Mediteran Company" Budva		INVESTITOR : Zrnić Marijana	
Objekat : Pomoćni objekat - ostava		Lokacija :Kat. parcela br.1083/3 KO Kličevo, Nikšić	
Glavni inženjer : Mulić Mirza spec.sci.arh.		Vrsta tehničke dokumentacije : IDEJNO RJEŠENJE	
Odgovorni inženjer : Mulić Mirza spec.sci.arh.		Dio tehničke dokumentacije : ARHITEKTURA	Razmjera : 1:50
Saradnik :		Prilog : Osnova temelja	Br. priloga : Br. strane : 4
Datum izrade : MP		Datum revizije : MP	

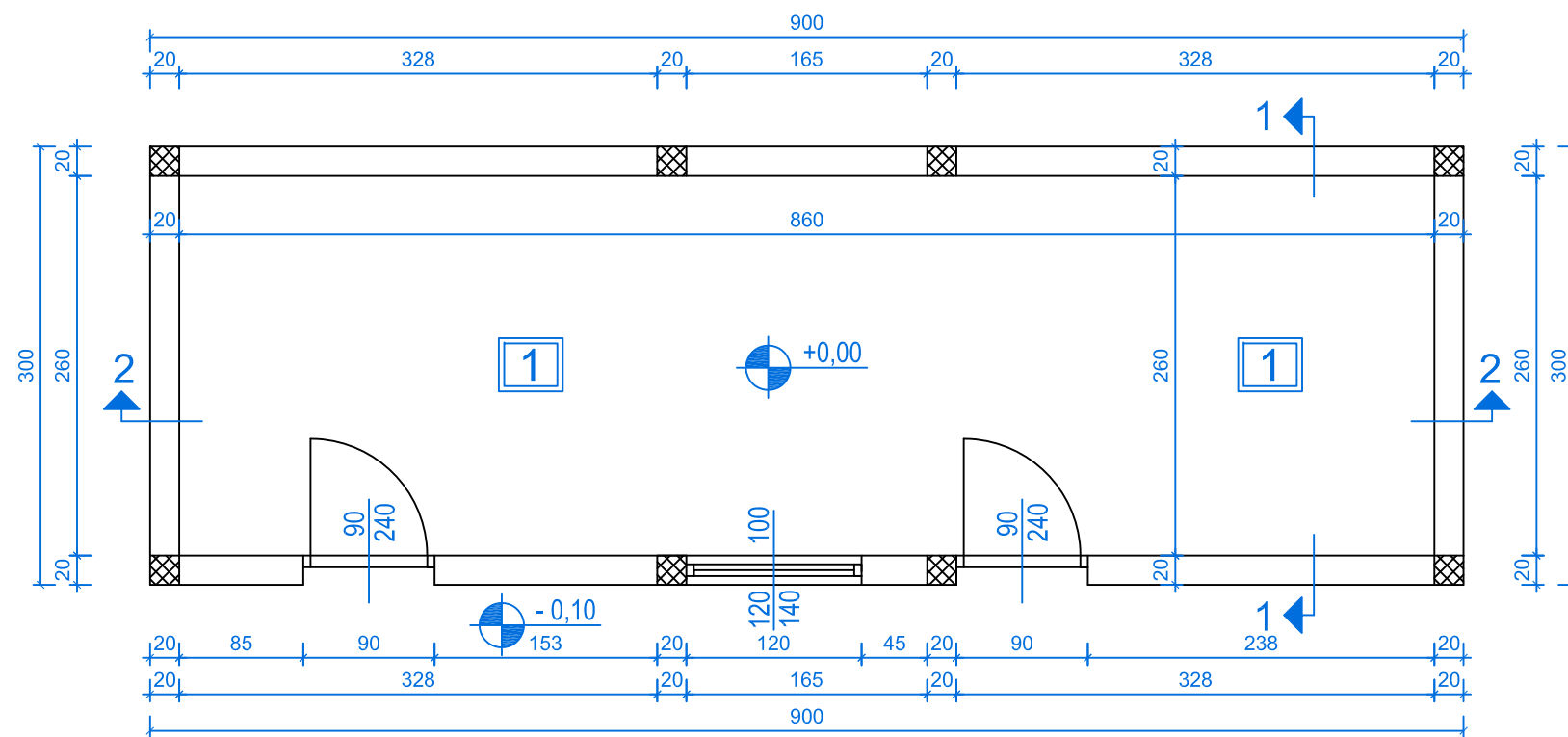

### LEGENDA

Broj	Ime prostorije	Obrada poda	Površina m <sup>2</sup>
1	OSTAVA	farbani beton	22,36
NETO površina			22,36
BRUTO površina			27,00

PROJEKTANT : D.O.O. "Mediteran Company" Budva		INVESTITOR : Zrnić Marijana	
Objekat : Pomoćni objekat - ostava		Lokacija :Kat. parcela br.1083/3 KO Kličevo, Nikšić	
Glavni inženjer : Mulić Mirza spec.sci.arh.		Vrsta tehničke dokumentacije : IDEJNO RJEŠENJE	
Odgovorni inženjer : Mulić Mirza spec.sci.arh.		Dio tehničke dokumentacije : ARHITEKTURA	Razmjera : 1:50
Saradnik :		Prilog : Osnova prizemlja	Br. priloga : Br. strane : 5
Datum izrade   MP		Datum revizije   MP	

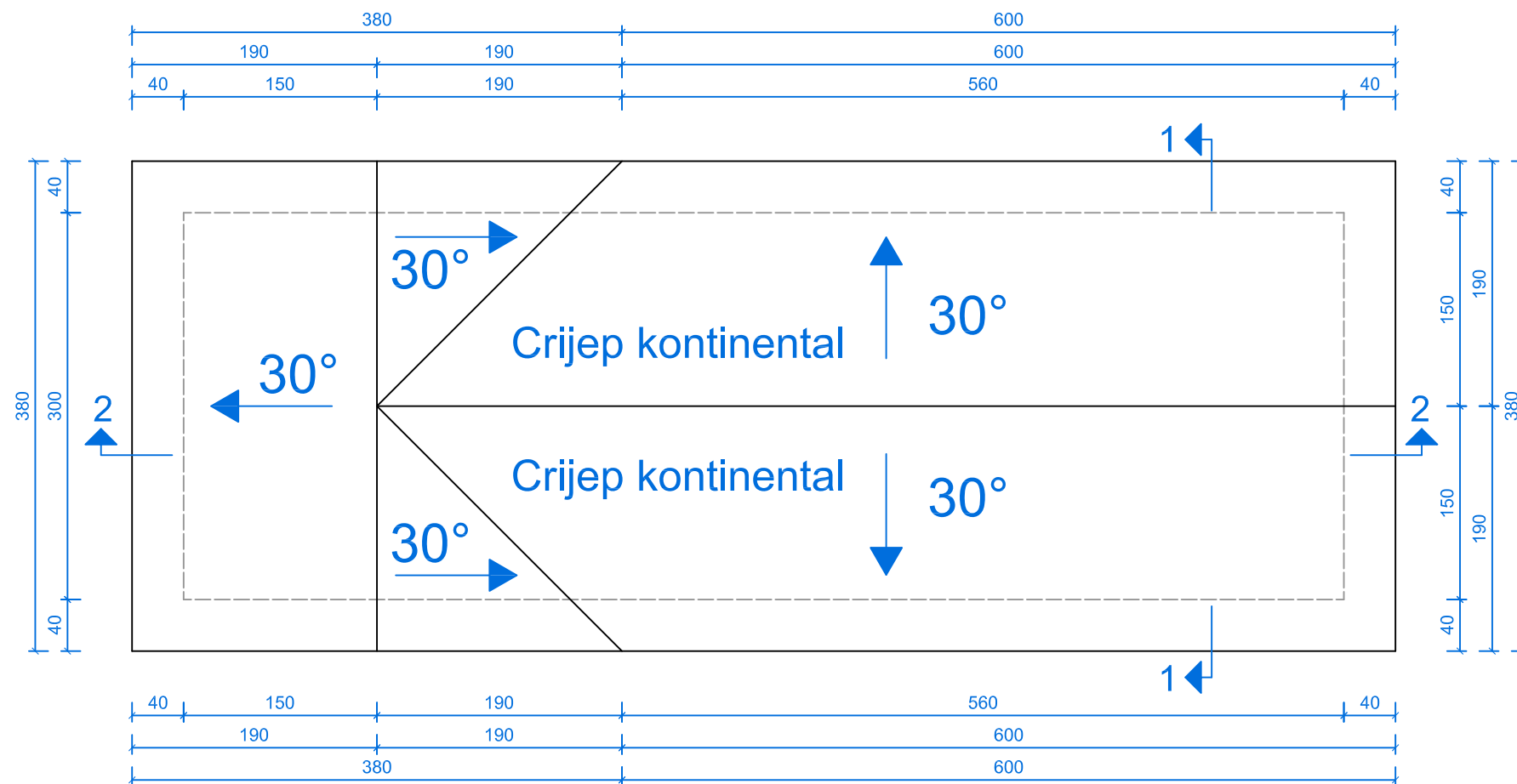

PROJEKTANT : D.O.O. "Mediteran Company" Budva		INVESTITOR : Zrnić Marijana	
Objekat : Pomoćni objekat - ostava		Lokacija :Kat. parcela br.1083/3 KO Kličevo, Nikšić	
Glavni inženjer : Mulić Mirza spec.sci.arh.		Vrsta tehničke dokumentacije : IDEJNO RJEŠENJE	
Odgovorni inženjer : Mulić Mirza spec.sci.arh.		Dio tehničke dokumentacije : ARHITEKTURA	Razmjera : 1:50
Saradnik :		Prilog : Osnova krova	Br. priloga : Br. strane : 6
Datum izrade   MP		Datum revizije   MP	

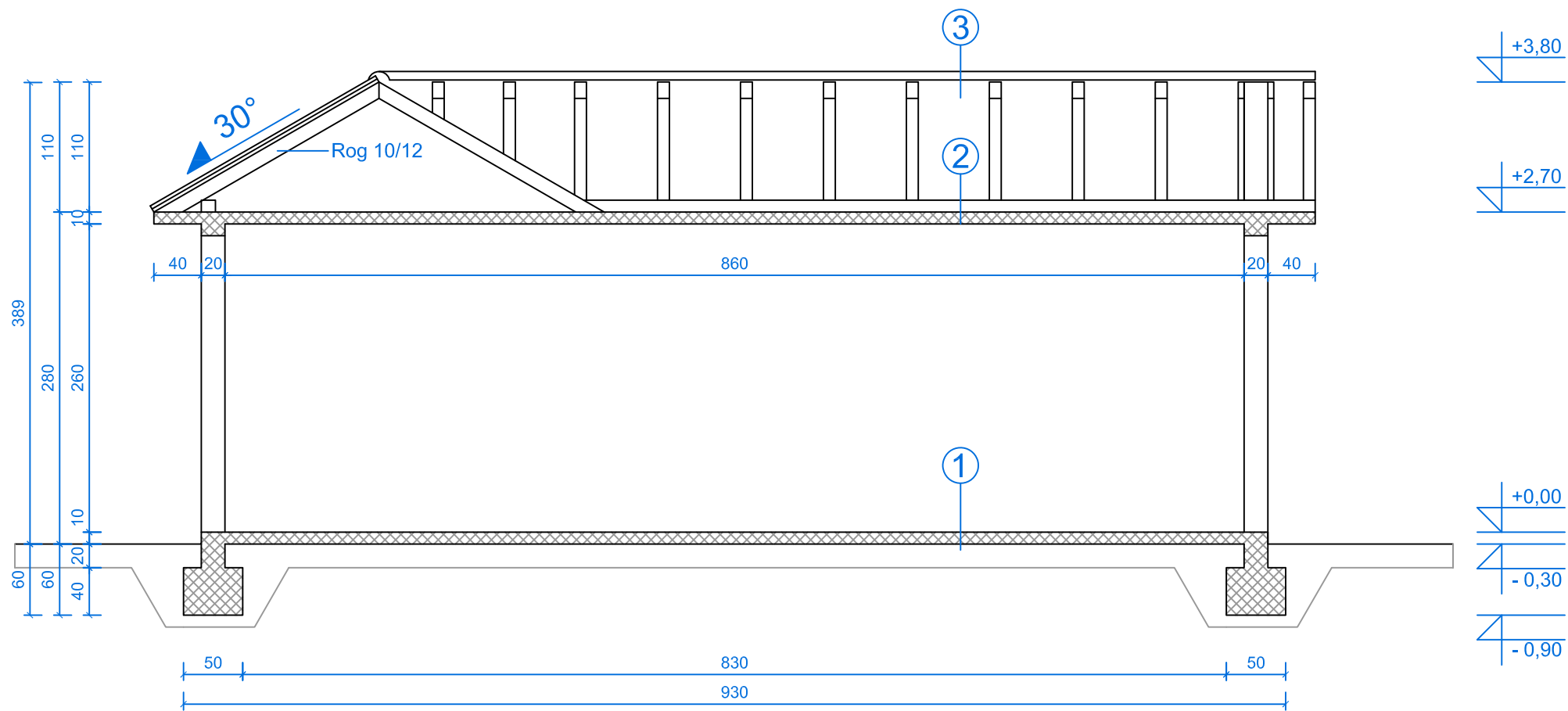
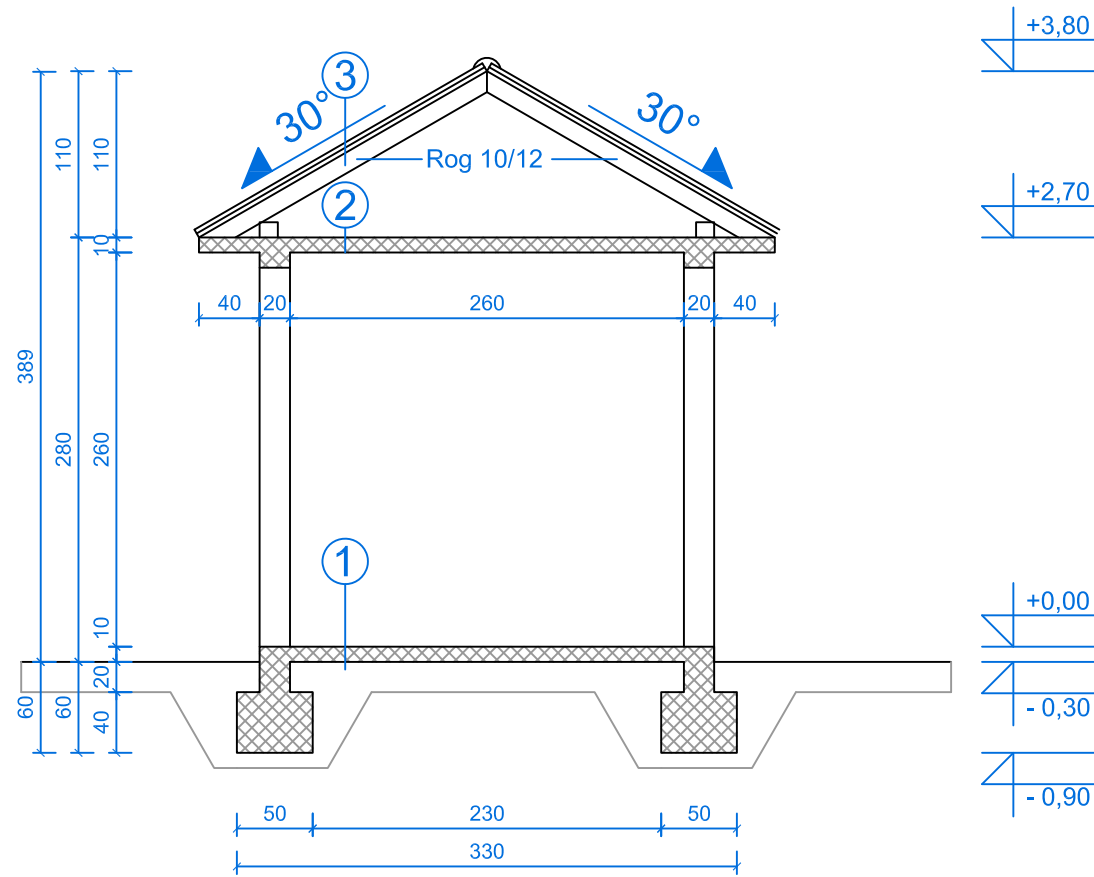

①	PODNA PLOČA	d (cm)
1	Cementni estrih	5,00
2	PVC folija	
3	Stirodur	5,00
4	AB ploča	10,00
5	Tamponski sloj	10,00
		30,00

②	TAVANSKA PLOČA	d (cm)
1	Daska 2,4 cm	2,40
2	Letva 3/5 cm	3,00
3	PVC folija	
4	Stirodur	3,00
5	AB ploča	10,00
6	Malter	2,50
		20,90

③	KROV	d (cm)
1	Crijep	2,00
2	Letva 3/5 cm	3,00
3	Kontraletva 3/5 cm	3,00
4	Paropropusna folija	
5	Daska 2,4 cm	2,40
6	Rogovi 10/14 cm	12,00
		22,40

④	FASADNI ZID	d (cm)
1	Malter	2,50
2	Giter blok	20,00
3	Fasadni stiropol	8,00
4	Mrežica i lijepak	0,50
5	Bavalit u boji	0,30
		31,30

PROJEKTANT : D.O.O. "Mediteran Company" Budva	INVESTITOR : Zrnić Marijana	
Objekat : Pomoćni objekat - ostava	Lokacija :Kat. parcela br.1083/3 KO Kličevo, Nikšić	
Glavni inženjer : Mulić Mirza spec.sci.arh.	Vrsta tehničke dokumentacije : IDEJNO RJEŠENJE	
Odgovorni inženjer : Mulić Mirza spec.sci.arh.	Dio tehničke dokumentacije : ARHITEKTURA	Br. priloza : 7
Saradnik :	Prilog : Presjek 1-1, Presjek 2-2	Br. strane : 7
Datum izrade   MP	Datum revizije   MP	

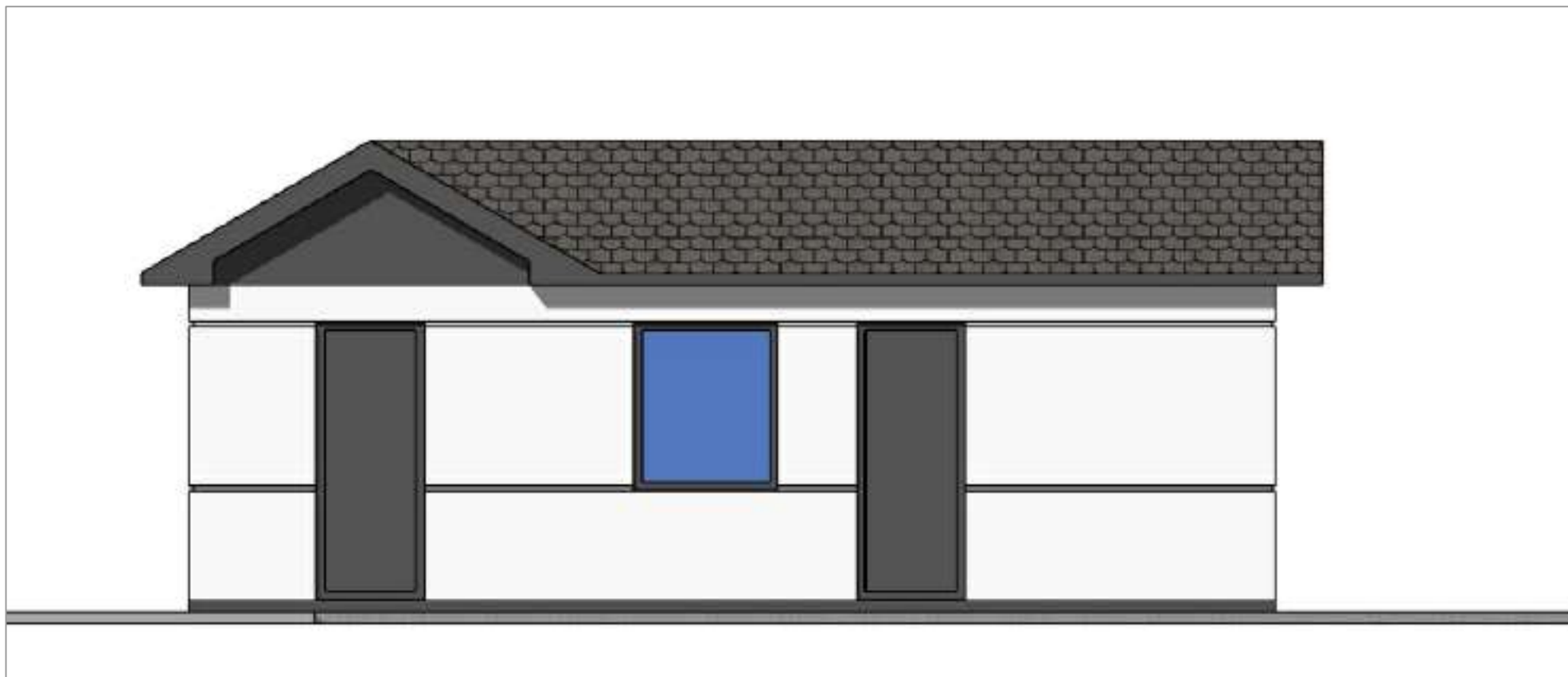

PROJEKTANT : D.O.O. "Mediteran Company" Budva		INVESTITOR : Zrnić Marijana	
Objekat : Pomoćni objekat - ostava		Lokacija :Kat. parcela br.1083/3 KO Kličevo, Nikšić	
Glavni inženjer : Mulić Mirza spec.sci.arh.		Vrsta tehničke dokumentacije : IDEJNO RJEŠENJE	
Odgovorni inženjer : Mulić Mirza spec.sci.arh.		Dio tehničke dokumentacije : ARHITEKTURA	Razmjera : 1:50
Saradnik :		Prilog : Prednja fasada - sjevero-zapadna-	Br. priloga : 8
Datum izrade   MP		Datum revizije   MP	

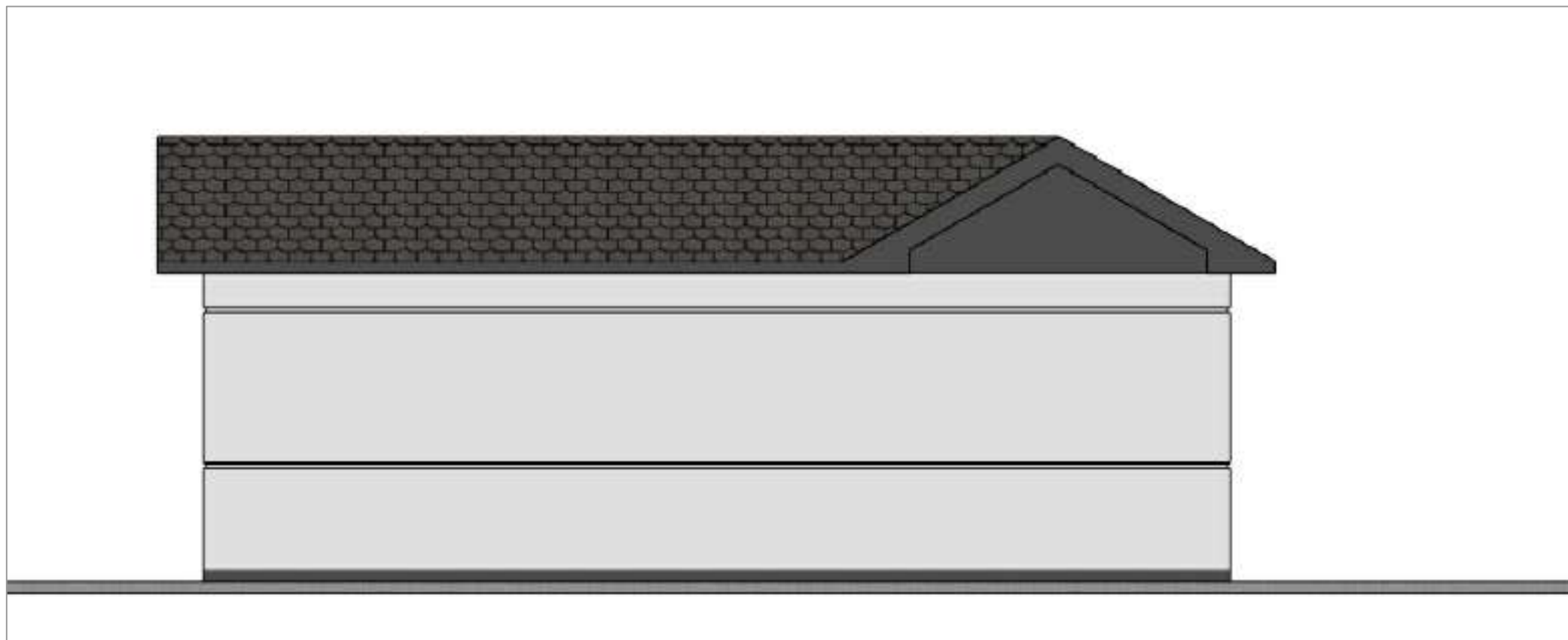

PROJEKTANT : D.O.O. "Mediteran Company" Budva		INVESTITOR : Zrnić Marijana	
Objekat : Pomoćni objekat - ostava		Lokacija :Kat. parcela br.1083/3 KO Kličevo, Nikšić	
Glavni inženjer : Mulić Mirza spec.sci.arh.		Vrsta tehničke dokumentacije : IDEJNO RJEŠENJE	
Odgovorni inženjer : Mulić Mirza spec.sci.arh.		Dio tehničke dokumentacije : ARHITEKTURA	Razmjera : 1:50
Saradnik :		Prilog : Zadnja fasada - jugo-istočna-	Br. priloga : Br. strane : 9
Datum izrade   MP		Datum revizije   MP	

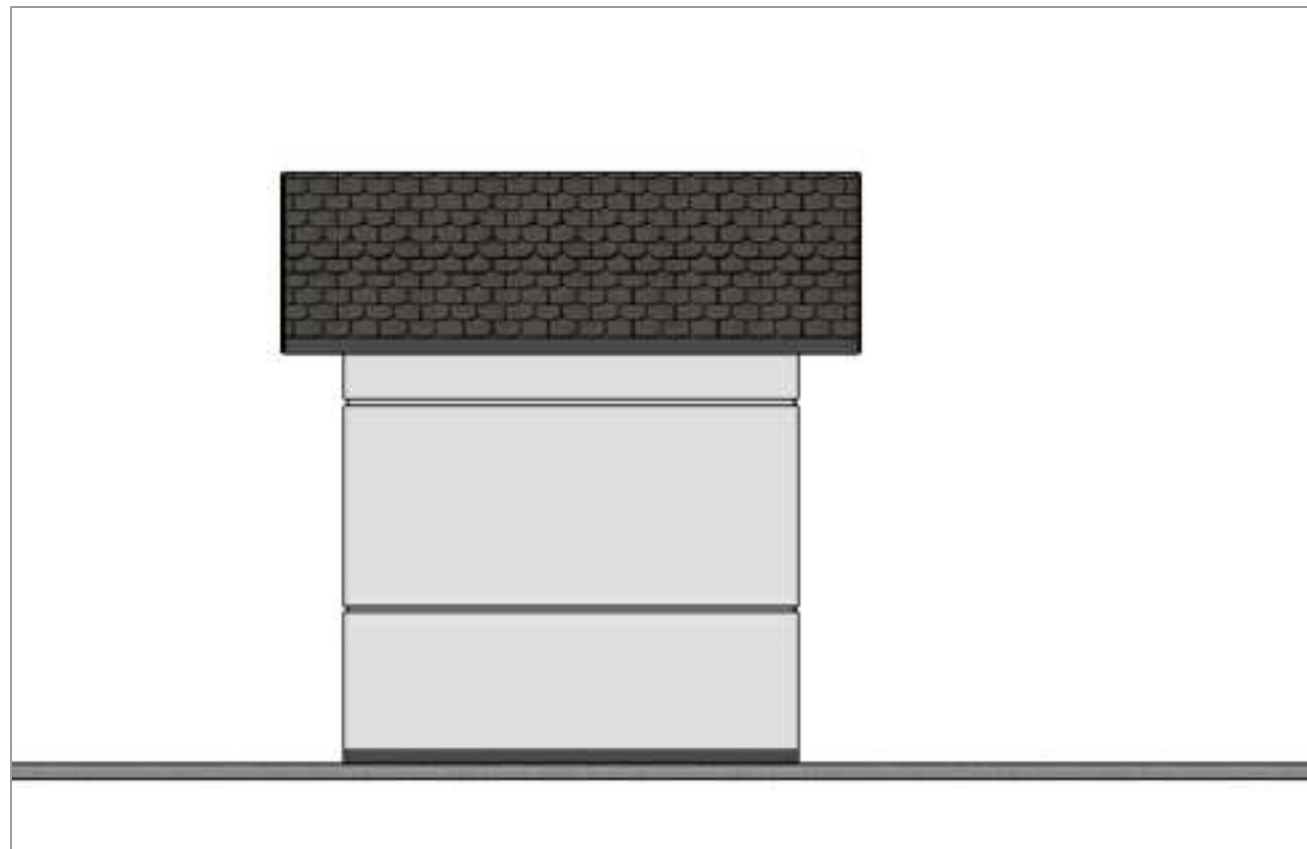
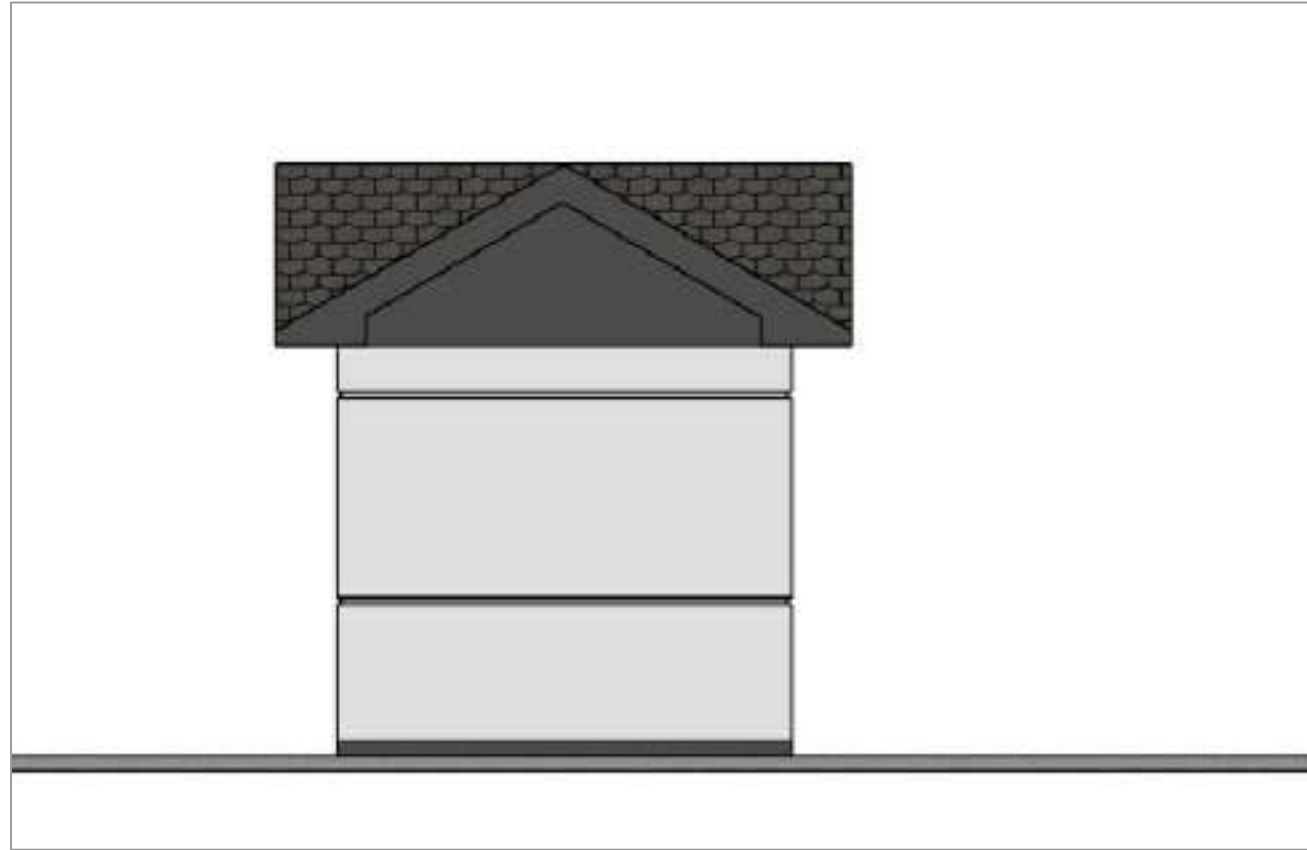

PROJEKTANT : D.O.O. "Mediteran Company" Budva		INVESTITOR : <b>Zrnić Marijana</b>	
Objekat : Pomoćni objekat - ostava		Lokacija :Kat. parcela br.1083/3 KO Kličevo, Nikšić	
Glavni inženjer : Mulić Mirza spec.sci.arh.		Vrsta tehničke dokumentacije : IDEJNO RJEŠENJE	
Odgovorni inženjer : Mulić Mirza spec.sci.arh.		Dio tehničke dokumentacije : ARHITEKTURA	Razmjera : 1:50
Saradnik :		Prilog : Bočne fasade	Br. priloga : Br. strane : 10
Datum izrade   MP		Datum revizije   MP	





PROJEKTANT : D.O.O. "Mediteran Company" Budva		INVESTITOR : <b>Zrnić Marijana</b>	
Objekat : Pomoćni objekat - ostava		Lokacija :Kat. parcela br.1083/3 KO Kličevo, Nikšić	
Glavni inženjer : Mulić Mirza spec.sci.arh.		Vrsta tehničke dokumentacije : IDEJNO RJEŠENJE	
Odgovorni inženjer : Mulić Mirza spec.sci.arh.		Dio tehničke dokumentacije : ARHITEKTURA	Razmjera : 1:50
Saradnik :		Prilog : 3D Izgled	Br. priloga : Br. strane : 11
Datum izrade   MP		Datum revizije   MP	