

elektronski potpis projektanta	elektronski potpis revidenta	elektronski potpis nadležnog organa za izdavanje građevinske dozvole
--------------------------------	------------------------------	---

INVESTITOR<sup>1</sup>

LANN DOO NIKŠIĆ

OBJEKAT<sup>2</sup>**Montažno-demontažni privremeni objekat-zatvoreni sportski objekat sa nepokretnim montažni objekat-sportski teren***(Program privremenih objekata na teritoriji Opštine Nikšić, za period od 2025. do 2029.)*LOKACIJA<sup>3</sup>

Lokacija br 207 u III zoni, na K.P.876/1 KO Nikšić

VRSTA TEHNIČKE  
DOKUMENTACIJE<sup>4</sup>**IDEJNO RJEŠENJE ARHITEKTURE**AUTOR PROJEKTA<sup>5</sup>**Jelena Međedović, spec. sci.arh.****„Ingpoint“ d.o.o. Nikšić**PROJEKTANT<sup>6</sup>

Vuka Karadžića bb, Institut Crne metalurgije, Nikšić

Licenca UPI 09-332/25-3388/2 02.10.2025

ODGOVORNO LICE<sup>7</sup>**Jelena Međedović, spec. sci.arh.**

Licenca UPI 09-332/25-3322/2 od 01.10.2025

VODEĆI  
PROJEKTANT<sup>8</sup>**Jelena Međedović, spec. sci.arh.**

ODGOVORNI

PROJEKTANT<sup>9</sup>**Jelena Međedović, spec. sci.arh.****Maj 2026.**<sup>1</sup> Naziv/ime investitora<sup>2</sup> Naziv objekta koji se gradi<sup>3</sup> Mjesto gradnje, planski dokument, urbanistička parcela, katastarska opština, katastarska parcela<sup>4</sup> Idejno rješenje, idejni projekat, glavni projekat, projekat izvedenog stanja, projekat održavanja<sup>5</sup> Ime i prezime autora projekta<sup>6</sup> Naziv privrednog društva, pravnog lica odnosno preduzetnika koji je izradio tehničku dokumentaciju, adresa<sup>7</sup> Ime i prezime odgovornog lica u privrednom društvu ili pravnom licu ili ime i prezime preduzetnika<sup>8</sup> Ime i prezime vodećeg projektanta<sup>9</sup> Ime i prezime odgovornog projektanta

# **SADRŽAJ IDEJNOG RJEŠENJA**

## **1.1 OPŠTA DOKUMENTACIJA**

- IZVOD IZ CRPS-A PROJEKTANTA
- LICENCA PRIVREDNOG DRUŠTVA ZA IZRADU TEHNIČKE DOKUMENTACIJE
- POLISA OSIGURANJA OD PROFESIONALNE ODGOVORNOSTI
- RJEŠENJE O IMENOVANJU GLAVNOG I ODGOVORNOG INŽINJERA ZA IZRADU TEHNIČKE DOKUMENTACIJE – IDEJNOG RJEŠENJA
- OBRAZAC 3
- LICENCA I ČLANSTVO U IKCG GLAVNOG I ODGOVORNOG INŽENJERA
- OBRAZAC 4

## **1.2.TEHNIČKA DOKUMENTACIJA**

- UGOVOR SA INVESTITOROM O IZRADI PROJEKTNE DOKUMENTACIJE
- URBANISTIČKO TEHNIČKI I OSTALI USLOVI
- GEODETSKA PODLOGA
- IZJAVA PROJEKTANTA
- TEKTUALNA DOKUMENTACIJA
- GRAFIČKA DOKUMENTACIJA

# **OPŠTA DOKUMENTACIJA**



**Crna Gora**  
**Poreska uprava**  
**Sektor za usluge i registraciju**  
**Odsjek za centralni registar privrednih i drugih**  
**subjekata (CRPS)**

Ilije Plamenca broj 2  
81000, Podgorica, Crna Gora  
tel. +38220230858  
www.gov.me/poreskauprava

Broj: 02/02-057/2026-76482/2

Podgorica, 23.04.2026 godine

## **IZVOD IZ CENTRALNOG REGISTRA PRIVREDNIH I DRUGIH SUBJEKATA**

**Registarski broj:** 5 - 0996950 / 001

**Datum upisa u Registar:** 22.11.2021. godine

**PIB:** 03395758

**Status:** Registrovan

### **DRUŠTVO ZA PROJEKTOVANJE I DRUGE USLUGE "INGPOINT" DOO NIKŠIĆ**

Skraćeno poslovno ime: **INGPOINT DOO**

Oblik organizovanja: **Društvo sa ograničenom odgovornošću**

Adresa sjedišta: **VUKA KARADŽIĆA BB (ZGRADA ICM-KANCELARIJA 158), Nikšić, Crna Gora**

Adresa za prijem službene pošte: **VUKA KARADŽIĆA BB (ZGRADA ICM-KANCELARIJA 158), Nikšić, Crna Gora**

Šifra područne jedinice poreskog organa: **400**

Broj telefona: **+38269090001**

Adresa E-pošte: **dobrana@t-com.me**

Pretežna djelatnost: **7112, Inženjerske djelatnosti i tehničko savjetovanje**

Datum donošenja statuta: **16.11.2021**

Datum odluke/ugovora o osnivanju: **16.11.2021**

Način nastanka: **Osnivanje**

Oblik svojine: **Privatna**

Porijeklo kapitala: **Domaći**

Osnovni kapital: **1,00€ (novčani 1,00€; nenovčani 0,00€)**

Spoljno-trgovinsko poslovanje: **DA**

### Lica sa vlasničkom ulogom

JMB/Broj ID dokumenta/PIB	Ime i prezime/Poslovno ime	Adresa	Vlasnička uloga	Udio u vlasništvu (%)
Lični podatak zaštićen zakonom	OGNJEN BJELICA	Lični podatak zaštićen zakonom	Osnivač	33,30
Lični podatak zaštićen zakonom	JELENA MEĐEDOVIĆ	Lični podatak zaštićen zakonom	Osnivač	33,30
Lični podatak zaštićen zakonom	VLADIMIR BOJKOVIĆ	Lični podatak zaštićen zakonom	Osnivač	33,40

### Lica u društvu

JMB/Broj ID dokumenta/PIB	Ime i prezime/Poslovno ime	Adresa	Uloga	Ovlašćenja u prometu	Način djelovanja
Lični podatak zaštićen zakonom	JELENA MEĐEDOVIĆ	Lični podatak zaštićen zakonom	Izvršni direktor	Neograničena	Pojedinačno
Lični podatak zaštićen zakonom	JELENA MEĐEDOVIĆ	Lični podatak zaštićen zakonom	Ovlašćeni zastupnik	Neograničena	Pojedinačno

Izdato:

23.04.2026 godine u 10:52



Crna Gora  
Ministarstvo prostornog planiranja,  
urbanizma i državne imovine

Adresa: IV proleterske brigade broj 19  
81000 Podgorica, Crna Gora  
tel: +382 20 446 200  
fax: +382 20 446 215

Broj UPI 09-332/25-3388/2

Podgorica, 02.10.2025. godine

**DOO „INGPOINT“**

**NIKŠIĆ**  
Ul. Vuka Karadžića bb

U prilogu ovog akta, dostavljamo Vam rješenje, broj i datum gornji.

**SAGLASNA:**

Marina Izgarević Pavićević, državna sekretarka

**ODOBRILI:**

Boško Todorović, v.d. generalnog direktora Direktorata za građevinarstvo

Petar Vučinić, načelnik

**OBRADILA:**

Jelena Pejović

**MINISTAR**

Slaven Radunović





Broj: UPI 09-332/25-3388/2

Podgorica, 02.10.2025. godine

**Ministarstvo prostornog planiranja, urbanizma i državne imovine**, postupajući po zahtjevu privrednog društva DOO „INGPOINT“ NIKŠIĆ, broj UPI 09-332/25-3388/1 od 30.07.2025. godine, za izdavanje licence za izradu tehničke dokumentacije i izvođenje radova, na osnovu člana 107 Zakona o izgradnji objekata ("Službeni list CG", br. 019/25 od 04.03.2025), člana 15 Uredbe o organizaciji i načinu rada državne uprave ("Službeni list CG", br. 098/23, 102/23, 071/24 i 072/24), člana 7 Pravilnika o bližem načinu i postupku izdavanja i mirovanja licenci za obavljanje djelatnosti u oblasti izgradnje objekata i načinu vođenja registra licenci ("Službeni list CG", br. 042/25 od 30.04.2025), i čl. 18 i 46 stav 1 Zakona o upravnom postupku ("Službeni list CG", br. 56/14, 20/15, 40/16, 37/17), po ovlaštenju ministra broj:15-100/25-6175/2 od 02.08.2025. godine, donosi

## R J E Š E N J E

Privrednom društvu D.O.O. „INGPOINT“ NIKŠIĆ, izdaje se

### LICENCA

**za izradu tehničke dokumentacije i izvođenje radova**

na period od **pet godina**.

### O b r a z l o ž e n j e

Aktom broj UPI 09-332/25-3388/1 od 30.07.2025. godine, ovom ministarstvu, obratilo se privredno društvo DOO „INGPOINT“ NIKŠIĆ, pretežna djelatnost - 7112 - Inženjerske djelatnosti i tehničko savjetovanje, zahtjevom za izdavanje licence za izradu tehničke dokumentacije i izvođenje radova. Uz zahtjev, privredno društvo je priložilo sledeće dokaze:

- 1) rješenje broj UPI 09-332/25-3322/2 od 01.10.2025. godine, kojim je **Jeleni Međedović, specijalisti arhitekture** izdata licenca za izradu tehničke dokumentacije i izvođenje radova u svojstvu odgovornog projektanta i odgovornog inženjera građenja, donijeto od strane Ministarstva prostornog planiranja, urbanizma i državne imovine;
- 2) ugovor o radu sa Jelenom Međedović od 22.11.2021. godine na neodređeno vrijeme;
- 3) rješenje broj UPI 09-332/25-3321/2 od 01.10.2025. godine, kojim je **Andriji Krivokapić, stepen specijaliste (Spec.Sci) građevinarstvo, smjer - konstruktivni** izdata licenca za izradu tehničke dokumentacije i izvođenje radova u svojstvu

odgovornog projektanta i odgovornog inženjera građenja, donijeto od strane Ministarstva prostornog planiranja, urbanizma i državne imovine;

- 4) ugovor o radu sa Andrijom Krivokapićem od od 01.06.2022. godine na neodređeno vrijeme;
- 5) izvod iz Centralnog registra privrednih subjekata, registarski broj 5 - 0996950 / 001, **izvršni direktor Jelena Međedović.**

Ministarstvo prostornog planiranja, urbanizma i državne imovine, razmotrilo je podnijeti zahtjev sa priloženom dokumentacijom i odlučilo kao u dispozitivu rješenja, a ovo iz sledećih razloga:

Naime, članom 156 stav 1 Zakona o izgradnji objekata propisano je da je privredno društvo, pravno lice odnosno preduzetnik, kao i fizičko lice koje je, do stupanja na snagu zakona steklo licencu u oblasti izgradnje objekata, dužno je da u roku od šest mjeseci od dana stupanja na snagu ovog zakona pribavi licencu u skladu sa pomenutim zakonom.

Odredbom člana 76 stav 1 Zakona o izgradnji objekata propisano je da djelatnost izrade tehničke dokumentacije može da obavlja projektant koji ima najmanje jednog zaposlenog licenciranog arhitektu odnosno licenciranog inženjera po vrsti projekta iz člana 9 stav 2 ovog zakona koji izrađuje.

Nadalje, članom 84 stav 1 istog zakona propisano je da djelatnost građenja objekta obavlja izvođač radova koji ima najmanje jednog zaposlenog licenciranog arhitektu odnosno licenciranog inženjera građenja po vrsti radova.

Članom 107 stav 6 prethodno navedenog zakona propisuje se da se licenca za privredno društvo, pravno lice odnosno preduzetnika izdaje se na period od pet godina.

Shodno članu 7 Pravilnika o bližem načinu i postupku izdavanja i mirovanja licenci za obavljanje djelatnosti u oblasti izgradnje objekata i načinu vođenja registra licenci ("Službeni list CG", br. 042/25 od 30.04.2025), propisano je da se uz zahtjev za izradu tehničke dokumentacije i izvođenje radova za projektanta i izvođača radova podnosi: 1) Izvod iz Centralnog registra privrednih subjekata; 2) dokaz da ima najmanje jednog zaposlenog licenciranog arhitektu, odnosno inženjera; 3) licencu za licenciranog arhitektu, odnosno inženjera.

Postupajući po predmetnom zahtjevu, Ministarstvo je, na osnovu raspoloživih dokaza, utvrdilo da su ispunjeni uslovi propisani Zakonom i Pravilnikom, i odlučilo kao u dispozitivu rješenja.

**UPUTSTVO O PRAVNOJ ZAŠTITI:** Protiv ovog rješenja može se pokrenuti upravni spor tužbom kod Upravnog suda, u roku od 20 dana od dana prijema istog.

**OVLAŠĆENO SLUŽBENO LICE**

**Petar Vučinić**



## POLISA - RAČUN POL-00318426

Zastupnik:	Ristić Slavica, 81-002		
<b>Ugovarač</b>			
Naziv	DRUŠTVO ZA PROJEKTOVANJE I DRUGE USLUGE "INGPOINT" DOO	MB	03395758
Adresa	VUKA KARADŽIĆA (ZGRADA ICM-KANCELARIJA BB, 81400 NIKŠIĆ_GRAD, Crna Gora	Telefon	0038269090001
Trajanje:	Godišnje osiguranje		
Period osiguranja	17.11.2025 (24:00) - 17.11.2026 (24:00)	Period obračuna	17.11.2025 - 17.11.2026

**Predmet osiguranja: Profesionalna odgovornost projektanta: Osiguranje pokriva odštetne zahtjeve naručioca usluga ili trećih lica, uključujući i direktne finansijske gubitke/štete, koji su posljedica stručne greške osiguranika koji posjeduje licencu projektanta i izvođača radova izdatu od strane Ministarstva prostornog planiranja, urbanizma i državne imovine broj: UPI 09-332/25-3388/2, pri obavljanju djelatnosti izrade projektne (tehničke) dokumentacije, a za koje osiguranik odgovara na osnovu zakona u skladu sa uslovima osiguranja.**

**Vrsta projektovanja: Arhitektonsko**

**Planirani godišnji prihod: 50000€**

Vrsta osiguranja:	Osiguranje od projektantske odgovornosti	Šifra:	1310
-------------------	--	--------	------

## Osiguranik

Naziv	DRUŠTVO ZA PROJEKTOVANJE I DRUGE USLUGE "INGPOINT" DOO	MB	03395758
Adresa	VUKA KARADŽIĆA (ZGRADA ICM-KANCELARIJA BB, 81400 NIKŠIĆ_GRAD, Crna Gora	Telefon	0038269090001

## Suma osiguranja

Uloga	Način ugovaranja	Iznos
Jedinstvena suma osiguranja	Na sumu osiguranja	100.000,00

## Franšiza

Franšiza	Odbitna franšiza iznosi 10% od priznate štete ali najmanje 500 EUR
----------	--

## Obračun za predmet

Premija	Iznos
Premija	270,00
Popust za jednokratno plaćanje premije	-27,00
Popust za poslednje tri osiguravajuće godine bez šteta	-24,30
Ukupna premija bez poreza	218,70
Porez na premiju	19,68
Ukupna premija sa porezom	238,38

Osiguravajuće pokriće važi za područje Crne Gore

Osiguranje je zaključeno bez garantnog roka

Osiguranje je zaključeno u skladu sa Opštim uslovima za osiguranje odgovornosti projektanta koji su usvojeni 24.05.2018.god. (OU-ODPRK-05/18) i koji su sastavni dio ugovora o osiguranju.

Osiguranje je zaključeno u skladu sa Klausulom za isključenje odgovornosti u slučaju pandemije koja je usvojena dana 23.02.2021. godine (KL-ISKPAND-02/21) i koja je sastavni dio polise osiguranja.

Ugovarač osiguranja svojim potpisom potvrđuje da mu je blagovremeno, prije zaključenja ugovora, uručen Predugovorni dokument sa ključnim informacijama o proizvodu (KI ODG\_PROJ 01/24).

Ugovarač osiguranja u svakom trenutku može preuzeti elektronsku kopiju Predugovornog dokumenta sa ključnim informacijama na sajtu društva (<https://www.sava.co.me/me-me/dokumenti>).

Ukupna isplata odšteta za sve osigurane slučajeve koji se dese u jednoj godini limitirana je iznosom sume osiguranja (godišnji agregat)

POLISA: POL-00318426

Datum štampe: 03.11.2025 12:43

Strana 1

Akcionarsko društvo Sava osiguranje. Adresa sjedišta: ul. Svetlane Kane Radević br.1. 81000 Podgorica, Crna Gora; E-mail: info@sava.co.me; Website: www.sava.co.me

Call centar: +382 (0) 20 40 30 20 Žiro račun: Nib banka 530-12245-41, Erste banka 540-394-30, Hipotekarna banka 520-528105-61

PDV: 30/31-04077-8 M.B. 02303388 CRPS reg. br. 40004670

**Predmet osiguranja: Odgovornost prema trećim licima: Osigurava se profesionalna odgovornost osiguranika koji posjeduje licencu projektanta i izvođača radova izdatu od strane Ministarstva prostornog planiranja, urbanizma i državne imovine broj: UPI 09-332/25-3388/2, zbog stručne greške kod građenja objekata odnosno izvođenja pojedinih radova na građenju objekta, koja se manifestuje odnosno ima za posljedicu tjelesne povrede, oboljenje ili smrt trećih lica (povreda lica), oštećenje, uništenje ili nestanak stvari trećih lica (oštećenje stvari) i/ili direktne finansijske gubitke/štete koje proizilaze iz povrede lica i oštećenja stvari.**

**U svrhu ovog proširenja naručioci usluge - investitori se smatraju trećim licem.**

**Broj zaposlenih lica: 2 (4741697)**

Karakteristike	Vrijednost	Valuta/Jed. mere
Opis pojedinačne djelatnosti	Svi vidovi građevinarstva (visokogradnja, niskogradnja, završni radovi u građevinarstvu)	

Vrsta osiguranja:	Osiguranje od opšte (zakonske) odgovornosti	Šifra:	1301
-------------------	---	--------	------

#### Osiguranik

Naziv	DRUŠTVO ZA PROJEKTOVANJE I DRUGE USLUGE "INGPOINT" DOO	MB	03395758
Adresa	VUKA KARADŽIĆA (ZGRADA ICM-KANCELARIJA BB, 81400 NIKŠIĆ_GRAD, Crna Gora	Telefon	0038269090001

#### Suma osiguranja

Uloga	Način ugovaranja	Iznos
Jedinstvena suma osiguranja	Na sumu osiguranja	100.000,00

#### Franšiza

Franšiza	Učešće osiguranika u šteti iznosi 10% od odštete, a najmanje 250,00 Eur.
----------	--

#### Obračun za predmet

Premija	Iznos
Premija	263,00
Komercijalni popust	-49,23
Doplatak za jedinstvenu sumu osiguranja od 100.000 Eur	78,90
Popust za jednokratno plaćanje premije	-34,19
Ukupna premija bez poreza	258,48
Porez na premiju	23,26
Ukupna premija sa porezom	281,74

Teritorijalno pokriva Crna Gora.

Osiguravajućim pokrićem nisu obuhvaćene indirektno štete/gubici kao što su izgubljena dobit, prekid rada i ostali slični zahtjevi za (drugu) posrednu štetu.

Osiguranje je zaključeno u skladu sa Opštim uslovima za osiguranje od odgovornosti koji su usvojeni 29.07.2010.godine (OU-ODG-07/10) i koji su sastavni dio ugovora o osiguranju.

Osiguranje je zaključeno u skladu sa Klauzulom za isključenje odgovornosti u slučaju pandemije koja je usvojena dana 23.02.2021. godine (KL-ISKPAND-02/21) i koja je sastavni dio polise osiguranja.

Ugovarač osiguranja svojim potpisom potvrđuje da mu je blagovremeno, prije zaključenja ugovora, uručen Predugovorni dokument sa ključnim informacijama o proizvodu (KI O\_ODG 01/24).

Ugovarač osiguranja u svakom trenutku može preuzeti elektronsku kopiju Predugovornog dokumenta sa ključnim informacijama na sajtu društva (<https://www.sava.co.me/me-me/dokumenti>).

Godišnji agregat šteta je jednak sumi osiguranja.

#### UKUPAN OBRAČUN

Ukupna premija bez poreza	477,18
Porez na premiju	42,94
Ukupna premija sa porezom	520,12
Način plaćanja	U cjelosti

Sve međusobne nesporazume stranke će rješavati mirnim putem, a u slučaju spora ugovaraju nadležnost suda u Podgorici.

Ugovorne strane su saglasne da ukoliko osiguranik ostvari pravo na naknadu štete, osiguravač ima pravo da dug po toj ili nekoj drugoj polisi odbije od iznosa obračunate štete.

POLISA: POL-00318426

Datum štampe: 03.11.2025 12:43

Akcionarsko društvo Sava osiguranje. Adresa sjedišta: ul. Svetlane Kane Radević br.1. 81000 Podgorica, Crna Gora; E-mail: [info@sava.co.me](mailto:info@sava.co.me); Website: [www.sava.co.me](http://www.sava.co.me)

Call centar: +382 (0) 20 40 30 20 Žiro račun: Nib banka 530-12245-41, Erste banka 540-394-30, Hipotekarna banka 520-528105-61

PDV: 30/31-04077-8 M.B. 02303388 CRPS reg. br. 40004670

Polisa se smatra računom. Oslobođeni plaćanja PDV-a po članu 27. zakona o PDV-u. Osiguravač zadržava pravo ispravke računске ili neke druge greške učinjene od strane zastupnika. Obaveza osiguravača iz ugovora o osiguranju počinje po isteku 24-og časa dana koji je u ugovoru o osiguranju naveden kao početak osiguranja, ali nikako prije isteka 24-og časa dana kada je Ugovarač osiguranja uplatio ugovorenu premiju u cjelosti ili prvu ratu premije osiguranja, a prestaje 24-og časa onog dana koji je u ugovoru označen kao istek osiguranja.

Na međusobne odnose ugovarača osiguranja/osiguranika i osiguravača koji nijesu definisani ugovorom o osiguranju primjenjuju su odredbe Zakona o obligacionim odnosima.

Potpisom polise ugovarač osiguranja potvrđuje da je primio Uslove zaključenog osiguranja.

Sankcijska klauzula: Osiguravač nije dužan pružiti pokriće, platiti nijednu štetu, niti dati bilo kakvu naknadu, ukoliko bi pružanje takvog pokrića, plaćanje štete ili davanje naknade izložilo osiguravača bilo kakvim sankcijama, zabranama ili ograničenjima po rezolucijama Ujedinjenih nacija ili trgovinskim i/ili ekonomskim sankcijama, zakonima i direktivama bilo koje jurisdikcije koja se primjenjuje na osiguravača.

Polisa je važeća bez pečata Osiguravača.

Ugovarač osiguranja je dužan da plati premiju u cjelosti prilikom zaključenja ugovora o osiguranju.



Osiguravač:

  
M.P. Ugovarač osiguranja:  
(puno ime i prezime)

Podružnica Nikšić, Podružnica Nikšić, 03.11.2025

POLISA: POL-00318426

Na osnovu statuta i Zakona o uređenju prostora i izgradnji objekata (Sl. list CG 19/25) donosim sljedeće:

**RJEŠENJE O IMENOVANJU GLAVNOG I ODGOVORNOG INŽENJERA  
ZA IZRADU INVESTICIONO TEHNIČKE DOKUMENTACIJE –  
IDEJNOG RJEŠENJA**

Objekat: **Montažno-demontažni privremeni objekat-zatvoreni sportski objekat sa nepokretnim montažni objekat-sportski teren**

Mjesto: **Lokacija br 207 u III zoni, na K.P.876/1 KO Nikšić, u sklopu Programa privremenih objekata na teritoriji Opštine Nikšić, za period od 2025.do 2029.**

Investitor: **LANN DOO Nikšić**

*Za vodećeg projektanta izrade investiciono- tehničke dokumentacije imenujem:*

JELENA MEĐEDOVIĆ, spec. sci. arh. .... „INGPOINT“ d.o.o., Nikšić

*Za odgovornog projektanta djela investiciono-tehničke dokumentacije imenujem:*

PROJEKAT ARHITEKTURE:

JELENA MEĐEDOVIĆ, spec. sci. arh. .... „INGPOINT“ d.o.o. Nikšić

/

Radnik određen ovim Rješenjem ispunjava uslove u pogledu stručne spreme i prakse predviđene zakonom.

U Nikšiću,  
april 2026. god.

„INGPOINT“ d.o.o. Nikšić  
Izvršni direktor:

Jelena Međedović



## PODACI O PROJEKTANTIMA

NAZIV OBJEKTA	PROJEKTANT <sup>10</sup>	VODEĆI PROJEKTANT <sup>11</sup>
<b>Montažno-demontažni privremeni objekat-zatvoreni sportski objekat sa nepokretnim montažni objekat-sportski teren</b>	<b>Ingpoin d.o.o. Nikšić</b> Ul. Nikole Tesle 115/3, 81400 Nikšić  Licenca br. 09-332/25-3388/2 02.10.2025  tel: ++382 68 863 465  email: <a href="mailto:studio@ingpoint.me">studio@ingpoint.me</a>	<b>Jelena Međedović, spec. sci.arh.</b>  Licenca br. 09-332/25-3322/2  od 01.10.2025.

## DJELOVI TEHNIČKE DOKUMENTACIJE

PROJEKAT <sup>12</sup>	PROJEKTANT <sup>13</sup>	ODGOVORNI PROJEKTANT <sup>14</sup>
<b>PROJEKAT ARHITEKTURE - IDEJNO RJEŠENJE-</b>	<b>Ingpoin d.o.o. Nikšić</b> Ul. Nikole Tesle 115/3, 81400 Nikšić  Licenca br. 09-332/25-3388/2 02.10.2025	<b>Jelena Međedović, spec. sci.arh.</b>  Licenca br. 09-332/25-3322/2  od 01.10.2025.

<sup>10</sup> Naziv privrednog društva, pravnog lica, odnosno preduzetnika koji je izradio tehničku dokumentaciju, broj licence, adresa, telefon, e-mail

<sup>11</sup> Ime i prezime vodećeg projektanta,

<sup>12</sup> Dio tehničke dokumentacije (arhitektonski projekat, građevinski projekat, elektrotehnički projekat...)

<sup>13</sup> Naziv privrednog društva, pravnog lica odnosno preduzetnika koji je izradio dio tehničke dokumentacije, broj licence, adresa, telefon, e-mail

<sup>14</sup> Ime i prezime odgovornog projektanta dijela tehničke dokumentacije



Crna Gora  
Ministarstvo prostornog planiranja,  
urbanizma i državne imovine

Adresa: IV proleterske brigade broj 19  
81000 Podgorica, Crna Gora  
tel: +382 20 446 200  
fax: +382 20 446 215

Broj UPI 09-332/25-3322/2

Podgorica, 01.10.2025. godine

**JELENA MEĐEDOVIĆ**

**NIKŠIĆ**

II Dalmatinska s 72

U prilogu ovog akta, dostavljamo Vam rješenje, broj i datum gornji.

**SAGLASNA:**

*J. Pavićević*  
**Marina Izgarević Pavićević, državna sekretarka**

**ODOBRILI:**

*B. Todorović*  
**Boško Todorović, v.d. generalnog direktora Direktorata za građevinarstvo**

*P. Vučinić*  
**Petar Vučinić, načelnik**

**OBRADILA:**

*J. Pejović*  
**Jelena Pejović**

**MINISTAR**

*S. Radunović*  
**Slaven Radunović**





Crna Gora  
Ministarstvo prostornog planiranja,  
urbanizma i državne imovine

Adresa: IV proleterske brigade broj 19  
81000 Podgorica, Crna Gora  
tel: +382 20 446 200  
fax: +382 20 446 215

Broj: UPI 09-332/25-3322/2

Podgorica, 01.10.2025. godine

**Ministarstvo prostornog planiranja, urbanizma i državne imovine**, postupajući po zahtjevu Međedović Jelene, broj UPI 09-332/25-3322/1 od 29.07.2025. godine, za izdavanje licence za izradu tehničke dokumentacije i izvođenje radova, na osnovu člana 107 Zakona o izgradnji objekata ("Službeni list CG", br. 019/25 od 04.03.2025), člana 15 Uredbe o organizaciji i načinu rada državne uprave ("Službeni list CG", br. 098/23, 102/23, 071/24 i 072/24), člana 3 Pravilnika o bližem načinu i postupku izdavanja i mirovanja licenci za obavljanje djelatnosti u oblasti izgradnje objekata i načinu vođenja registra licenci ("Službeni list CG", br. 042/25 od 30.04.2025), Stručnog uputstva broj: 06-333/25-6008/1 od 08.05.2025. godine i čl. 18 i 46 stav 3 Zakona o upravnom postupku ("Službeni list CG", br. 56/14, 20/15, 40/16, 37/17), po ovlaštenju ministra broj: 15-100/25-6175/2 od 02.08.2025. godine, donosi

## R J E Š E N J E

**Međedović Jelena specijalisti arhitekture, iz Nikšića, izdaje se**

### LICENCA

**za izradu tehničke dokumentacije i izvođenje radova u svojstvu odgovornog projektanta i odgovornog inženjera građenja**

na neodređeno vrijeme.

### O b r a z l o ž e n j e

Aktom broj UPI 09-332/25-3322/1 od 29.07.2025. godine, ovom ministarstvu, obratila se Međedović Jelena, zahtjevom za izdavanje licence za izradu tehničke dokumentacije i izvođenje radova. Uz zahtjev je dostavljena sledeća dokumentacija: kopija lične karte; rješenje Ministarstva ekologije, prostornog planiranja i urbanizma, broj UPI 072/7-137/2 od 26.05.2021. godine, kojim se Međedović Jelena specijalisti arhitekture, izdaje licenca ovlašćenog inženjera za obavljanje djelatnosti izrade tehničke dokumentacije i građenje objekta; potvrda o članstvu u Inženjerskoj komori Crne Gore, broj 05-3828 od 10.12.2024. godine.

Ministarstvo prostornog planiranja, urbanizma i državne imovine, razmotrilo je podnijeti zahtjev sa priloženom dokumentacijom, te je izvršen uvid u rješenje Ministarstva ekologije, prostornog planiranja i urbanizma, pravnog prethodnika ovog ministarstva, broj UPI 072/7-137/2 od 26.05.2021. godine, i odlučilo kao u dispozitivu rješenja, a ovo iz sledećih razloga:

Naime, članom 156 stav 1 Zakona o izgradnji objekata propisano je da je privredno društvo, pravno lice odnosno preduzetnik, kao i fizičko lice koje je, do stupanja na snagu zakona steklo licencu u oblasti izgradnje objekata, dužno je da u roku od šest mjeseci od dana stupanja na snagu ovog zakona pribavi licencu u skladu sa pomenutim zakonom.

Odredbom člana 78 stav 2 Zakona o izgradnji objekata propisano je da rukovođenje izradom dijela tehničke dokumentacije, u svojstvu odgovornog projektanta, može da vrši licencirani arhitekta odnosno licencirani inženjer odgovarajuće struke, dok je stavom 3 propisano da licencirani arhitekta odnosno licencirani inženjer iz st. 1 i 2 ovog člana može da bude fizičko lice koje posjeduje najmanje VII1 nivo kvalifikacije obrazovanja i najmanje tri godine radnog iskustva na stručnim poslovima izrade tehničke dokumentacije i/ili građenja objekta, položen stručni ispit i koje je upisano u registar iz člana 122 zakona.

Nadalje, članom 85 st. 1, 2 i 3 istog zakona propisano je da rukovodilac građenja može da bude licencirani arhitekta, licencirani građevinski inženjer, licencirani inženjer elektrotehnike ili licencirani mašinski inženjer. Izvođenje dijela radova, u svojstvu odgovornog inženjera građenja može da vrši licencirani arhitekta odnosno licencirani inženjer odgovarajuće struke. Licencirano lice iz st. 1 i 2 ovog člana može da bude fizičko lice koje posjeduje najmanje VII1 nivo kvalifikacije obrazovanja i najmanje tri godine radnog iskustva na stručnim poslovima izrade tehničke dokumentacije i/ili građenja objekta, položen stručni ispit i koji je upisan u registar iz člana 122 zakona.

Članom 107 stav 7 prethodno navedenog zakona propisuje se da se licenca za fizičko lice izdaje na neodređeno vrijeme.

Članom 157 propisano je da lica koja su položila stručni ispit, po propisima koji su bili na snazi u vrijeme njihovog polaganja odnosno stekla ovlaštenje ili licencu u oblasti izgradnje objekta, nijesu obavezni da polažu stručni ispit u skladu sa ovim zakonom.

Shodno članu 3 Pravilnika o bližem načinu i postupku izdavanja i mirovanja licenci za obavljanje djelatnosti u oblasti izgradnje objekata i načinu vođenja registra licenci ("Službeni list CG", br. 042/25 od 30.04.2025), propisano je da se uz zahtjev za izdavanje licence za izradu tehničke dokumentacije i izvođenje radova za odgovornog projektanta i odgovornog inženjera građenja podnosi: 1) fotokopija lične karte, odnosno pasoša; 2) dokaz o stručnoj spremi 3) dokaz o najmanje tri godine radnog iskustva na stručnim poslovima izrade tehničke dokumentacije i/ili građenja objekta 4) dokaz o položenom stručnom ispitu i 5) dokaz da je upisan u registar Komore arhitekata i planera Crne Gore, odnosno Inženjerske komore Crne Gore.

U cilju praktične primjene novih zakonskih rješenja Ministarstvo prostornog planiranja, urbanizma i državne imovine dalo je Stručno uputstvo br. 06-333/25-6008/1 od 08.05.2025. godine, u kojem je navedeno da licence za izradu tehničke dokumentacije i/ili građenje objekata, kao i licence za reviziju tehničke dokumentacije i stručni nadzor izdate fizičkim licima po propisima koji su važili do donošenja Zakona o izgradnji objekata, treba usklađivati sa licencama propisanim pomenutim zakonom odnosno Pravilnikom o bližem načinu i postupku izdavanja, mirovanja i oduzimanja licenci za obavljanje djelatnosti u oblasti izgradnje objekata i načinu vođenja registra licenci. Navedeno usklađivanje treba vršiti na osnovu licence izdate po propisima koji su važili do donošenja Zakona odnosno Pravilnika, izvršenog uvida u dokumentaciju dostupnu u Arhivi Ministarstva, kao i dokaza da je fizičko lice upisano u registar Komore arhitekata i planera Crne Gore odnosno Inženjerske komore Crne Gore.

Postupajući po predmetnom zahtjevu, Ministarstvo je, na osnovu raspoloživih dokaza, utvrdilo da su ispunjeni uslovi propisani Zakonom i Pravilnikom, i odlučilo kao u dispozitivu rješenja.

**UPUTSTVO O PRAVNOJ ZAŠTITI:** Protiv ovog rješenja može se pokrenuti upravni spor tužbom kod Upravnog suda, u roku od 20 dana od dana prijema istog.

**OVLAŠĆENO SLUŽBENO LICE**  
**Petar Vučinić**



## POTVRDA O ČLANSTVU

MEĐEDOVIĆ JELENA

IME I PREZIME

Nikšić

MJESTO ROĐENJA

ARHITEKTA

STRUČNA KVALIFIKACIJA



ČLAN KOMORE OD  
13.05.2021.

ČLANSTVO VAŽI DO  
31.12.2026.

Podgorica, 02.02.2026.



PREDSJEDNIK KOMORE  
mr Novica Mitrović

**IZJAVA ODGOVORNOG PROJEKTANTA DA JE TEHNIČKA DOKUMENTACIJA  
IZRAĐENA U SKLADU SA VAŽEĆIM PROPISIMA**

**OBJEKAT<sup>1</sup>:** **LANN DOO NIKŠIĆ**

**LOKACIJA<sup>2</sup>:** **Lokacija br 207 u III zoni, na K.P.876/1 KO Nikšić**

**VRSTA TEHNIČKE  
DOKUMENTACIJE** **IDEJNO RJEŠENJE**

**ODGOVORNI PROJEKTANT<sup>4</sup>:** **Jelena Međedović, spec. sci.arh.**

Licenca UPI 09-332/25-3322/2 od 01.10.2025

**I Z J A V L J U J E M**

Da je dio tehničke dokumentacije arhitektura objekta ( Idejno rješenje) urađen u skladu sa:

- Zakonom o izgradnji objekata i podzakonskim aktima donesenim na osnovu navedenog zakona;
- posebnim propisima koji direktno ili na drugi način utiču na osnovne uslove za objekte,
- pravilima struke.

Pod krivičnom i materijalnom odgovornošću izjavljujemo da su svi podaci navedeni u ovoj izjavi istiniti.

\_\_\_\_\_  
(elektronski potpis odgovornog projektanta)

**Jelena Međedović**

\_\_\_\_\_  
za projektanta odgovorno lice (ime)

\_\_\_\_\_  
(elektronski potpis odgovornog lica)

Nikšić, 15. 05. 2026. godine

\_\_\_\_\_  
(mjesto i datum)

<sup>1</sup> Naziv projektovanog objekta

<sup>2</sup> Mjesto gradnje, planski dokument, urbanistička parcela, katastarska opština, katastarska parcela

<sup>3</sup> Idejno rješenje, idejni projekat, glavni projekat, projekat izvedenog stanja, projekat održavanja

<sup>4</sup> Ime i prezime odgovornog projektanta

# **TEHNIČKA DOKUMENTACIJA**

# UGOVOR O IZRADI TEHNIČKE DOKUMENTACIJE

Zaključen 20.05. 2026. godine, u Nikšiću između:

1. „Ingpoint“ d.o.o. Nikšić, kog zastupa Jelena Međedović, u daljem tekstu izvršilac usluga,  
i
2. LANN doo Nikšić, kog zastupa direktor Satefan Nikolić, daljnjem tekstu naručilac usluga i

## I PREDMET UGOVORA

### Čl. 1

Ugovorene strane su saglasne da će Izvršilac izraditi ili organizovati izradu **Idejnog rješenja Montažno-demontažnog privremenog objekta-zatvoreni sportski objekat sa nepokretnim montažni objekat-sportski teren** (*Program privremenih objekata na teritoriji Opštine Nikšić, za period od 2025. do 2029.*) na lokaciji **br 207 u III zoni, na K.P.876/1 KO Nikšić.**

Naručilac se obavezuje da će platiti usluge izvršiocu, a sve u skladu sa prihvaćenom ponudom.

### Čl. 2

Saradnja iz predhodnog člana bliže obuhvata:

Naručilac i Izvršilac će saradivati u toku procesa izrade Idejnog rješenja na način što će:

-Naručilac izvršiti sve prethodne radnje i pribaviti prethodna dokumenta (geodetski snimak terena i objekata na predmetnoj lokaciji, urbanističko-tehničke uslove, kao i druge uslove i saglasnosti neophodne za realizaciju projekta).

Izvršilac će blagovremeno obavještavati Naručioaca o napretku u realizacije projekta.

## II CIJENA

### Čl. 3

Ugovorene strane su saglasne da je Ponudom određena jedinična cijena za izradu navedene tehničke dokumentacije i o načinu plaćanja usluga.

Ugovorne strane su saglasne da će svaka promjena ulaznih podataka uticati na konačnu cijenu usluge.

### Čl. 4.

Ugovorene strane su saglasne da će, shodno obimu i sadržaju svih poslova koje su predmet ovog ugovora angažovati se do punog obima i štititi interese obje strane.

#### IV ZAVRŠNE ODREDBE

##### Član 5.

Eventualna sporna pitanja ugovorene strane će nastojati da riješe sporazumno, a u protivnom priznaju nadležnost Privrednog suda u Podgorici.

##### Član 6.



Ovaj Ugovor je sačinjen u 4 (četiri) istovjetna primjerka , od kojih svaki potpisnik dobija po dva primjerka.

##### Član 7.

Ovaj Ugovor stupa na snagu danom obostranog potpisivanja.

##### Član 8.

Ovaj Ugovor je zaključen na neodređeno vrijeme i može se raskinuti sporazumno ili jednostrano uz prethodnu najavu svake ugovorene strane najmanje petnaest dana unaprijed. U slučaju raskida Ugovora ugovorene strane se obavezuju da započete poslove završe i izmire preuzete obaveze.

Naručilac usluga,	Izvršilac usluga
<p data-bbox="183 1108 454 1198"><i>Nikolić S.</i></p>  <p data-bbox="159 1534 343 1579"><b>Nikolić Stefan</b></p>	<p data-bbox="901 1243 1173 1400"><i>Međedović</i></p>  <p data-bbox="1029 1523 1428 1568"><b>Jelena Međedović, spec.sci arh.</b></p>

## URBANISTIČKO - TEHNIČKI USLOVI

1	<p>Crna Gora  <b>OPŠTINA NIKŠIĆ</b>          Sekretarijat za urbanizam          i stambene poslove          UP/Io br. 07-350-687          Nikšić, 17.04.2026.godine</p>	
2	<p><b>Sekretarijat za urbanizam i stambene poslove</b>, na osnovu člana 163 Zakona o izgradnji objekata ("Sl. list CG" br. 019/25 od 04.03.2025) a u vezi sa članom 116 Zakona o planiranju prostora i izgradnji objekata („Sl. list CG“ br. 64/17, 44/18, 63/18, 11/19 i 82/20), Pravilnika o obrascu za izdavanje urbanističko tehničkih uslova („Sl. list CG“ br. 70/17), Pravilnika o bližim uslovima za postavljanje odnosno građenje privremenih objekata, uređaja i opreme („Sl. list CG“ br. 43/18), Uredbe o povjeravanju dijela poslova Ministarstva prostornog planiranja, urbanizma i državne imovine jedinicama lokalne samouprave (»Službeni list Crne Gore«, br. 012/24 od 15.02.2024., 073/24 od 31.07.2024., 128/24 od 31.12.2024.), Odluke o donošenju Programa privremenih objekata na teritoriji Opštine Nikšić (»Službeni list Crne Gore – opštinski propisi«, br. 064/24 od 31.12.2024.) i podnijetog zahtjeva »LANN« D.O.O.izdaje:</p>	
3	<p><b>URBANISTIČKO-TEHNIČKE USLOVE</b>  <b>za izradu tehničke dokumentacije</b></p>	
4	<p>Za postavljanje <b>montažno demontažnog privremenog objekta – zatvoreni sportski objekat</b>, na lokaciji broj <b>207</b> u III (trećoj) zoni, na katastarskoj parceli broj 876/1 KO Nikšić, u obuhvatu Programa privremenih objekata na teritoriji Opštine Nikšić, za period od 2025.godine do 2029. godine.</p>	
5	<p><b>PODNOŠILAC ZAHTJEVA:</b></p>	<p><b>»LANN« D.O.O.</b></p>
6	<p><b>POSTOJEĆE STANJE</b></p>	
	<p>Katastarska parcela broj <b>876/1 površine 9485 m2</b>, upisana je u izvodu lista nepokretnosti 787 KO Nikšić, kao svojina Crne Gore, raspolaganje Opština Nikšić, u obimu prava 1/1.</p>	
7	<p><b>PLANIRANO STANJE</b></p>	
7.1.	<p><b>Namjena parcele odnosno lokacije</b></p>	
	<p>Na predmetnoj lokaciji dozvoljeno je postavljanje <b>montažno demontažnog privremenog</b></p>	

**objekta – zatvoreni sportski objekat**, maksimalne površine **800m<sup>2</sup>**, u skladu sa Programom privremenih objekata na teritoriji Opštine Nikšić za period od 2025.godine do 2029. godine.  
Tabelarni pregled za predmetnu lokaciju:

Br. Lok.	Vrsta prema načinu na koji je prišvršćen za tlo	Katastarska parcela	Vrsta prema namjeni	dimenzije	Opis privremenog objekta
207	Montažno demontažni privremeni objekat	876/1 KO Nikšić	Zatvoreni sportski objekat	Maksimalno 800m <sup>2</sup> (40m x 20m)	Priključak na kanalizacioni sistem.

## 7.2. Pravila parcelacije

Privremeni objekti ne mogu se postavljati, odnosno graditi ako svojim postavljanjem odnosno građenjem narušavaju komunalne funkcije, ugrožavaju infrastrukturu i zelene površine, narušavaju integritet kulturnih dobara sa zaštićenom okolinom, ugrožavaju životnu sredinu, kao ni na lokacijama u neposrednoj blizini primarnih ugostiteljskih objekata definisanim Programom privremenih objekata, bez obzira na kategoriju objekta, osim ako su u funkciji primarnog ugostiteljskog objekta.(član 115 Zakona o planiranju prostora i izgradnji objekata).

Privremeni objekti se postavljaju odnosno grade u skladu sa Programom privremenih objekata.(član 116 Zakona o planiranju prostora i izgradnji objekata).

## 7.3. Građevinska i regulaciona linija, odnos prema susjednim parcelama

### NATKRIVENI/ZATVORENI SPORTSKI OBJEKAT

Natkriveni/zatvoreni sportski objekat je montažno demontažni ili nepokretni privremeni objekat u funkciji sportsko-rekreativnih aktivnosti (fudbal, košarka, odbojka, tenis, klizanje) sa odgovarajućim sadržajima i ugrađenom opremom.

#### SMJERNICE ZA IZRADU URBANISTIČKIH USLOVA

Lokacija:

- U okviru zona II, III, IV i V.
- Postavlja se na lokacijama predviđenim grafičkim dijelom Programa

Način pričvršćivanja za tlo:

- Montažno demontažni privremeni objekti;

Površina:

- Maksimalna bruto građevinska površina objekta 1500m<sup>2</sup>.
- Maksimalni indeks zauzetosti iznosi 0.3.

Spratnost:

- Maksimalna spratnost je P.

Materijali:

- Konstrukcija objekta od montažnih elemenata

- Zidovi i krovni prekrivač od impregniranog ili plastificiranog platna ili drugog sličnog materijala.

Način postavljanja:

- Montira se na temelje nosača konstrukcije.
- Zidanje objekta vrši se samo ako je to potrebno za izradu temelja nosača konstrukcije, koji ne može biti izvan zemlje više od 20 cm.

Oblikovanje:

- Izgledom i bojom mora biti uskladen sa prostorom u kojem se postavlja i na njemu se mogu postavljati reklamni naziv i logo;

Dodatni sadržaji:

- Montažni objekat površine do 16 m<sup>2</sup>, za potrebe prodaje karata, smještaja i izdavanja dijela opreme
- Toalet sa priključkom na kanalizacioni sistem, a ukoliko nije moguće otpadne voda tretirati ugradnjom bioprečišćivača u skladu sa odredbama Zakona o zaštiti prirode („Sl. list CG“, br. 54/18 i 18/19) Zakona o vodama („Sl. list CG“, br. 27/07), Pravilnika o kvalitetu i sanitarno-tehničkim uslovima za ispuštanje otpadnih voda u recipijent i javnu kanalizaciju, načinu i postupku ispitivanja kvaliteta otpadnih voda, minimalnom broju ispitivanja i sadržaju izvještaja o utvrđenom kvalitetu otpadnih voda („Sl. list CG“, br. 56/19). Efikasnost prečišćavanja otpadnih voda na nivou parametara kvaliteta (efluenta) iz uređaja za biološko prečišćavanje otpadnih voda mora biti u skladu sa kvalitetom koji propisuje navedeni pravilnik. Do prijave radova postavljanja privremenog objekta potrebno je sklopiti ugovor sa nadležnim privrednim društvom za pražnjenje uređaja za prečišćavanje i prihvatanje otpadnih voda
- Otpadne vode se mogu zbrinjavati i ugradnjom prihvatnog vodonepropusnog suda (od PVC i dr vodonepropusnih materijala) bez preliva, a iz koga bi se sakupljene otpadne vode praznile odgovarajućom dinamikom od strane ovlašćene i tehnički opremljene firme (Komunalna preduzeća i dr) na način da se isto garantuje do prijave radova zaključenim ugovorom o dugoročnom vršenju usluge crpljenja, odvoza i tretmana otpadnih voda, za svaki pojedinačni građevinski /privremeni objekat.

Zelene površine:

- 20% površine parcele mora biti ozelenjeno.

Parkiranje:

- Obezbeđeno privremeno parkiralište uskladu sa Pravilnikom o bližem sadržaju i formi planskog dokumenta, kriterijumima namjene površina, elementima urbanističke regulacije i jedinstvenim grafičkim simbolima („Sl. list CG“, br. 24/10 i 33/14).
- Za lokacije koje se graniče sa magistralnim ili opštinskim putem, projektantske uslove izdaje nadležni organ. Udaljenost građevinske od regulacione linije definisaće se izdavanjem saobraćajno tehničkih uslova izdatog od strane

nadležnog organa.

- Natkriveni sportski objekat mora biti udaljen od bočnih strana parcele  $\frac{1}{3}$  visine objekta, a od zadnje strane parcele  $\frac{1}{4}$  visine objekta, a udaljenje od regulacione linije definiše se na osnovu saobraćajno-tehničkih uslova izdatih od strane nadležnog organa.

Tehnička dokumentacija:

- Revidovan glavni projekat.

**Napomena:** „Svi privremeni objekti mogu se postavljati do privođenja lokacije namjeni određenoj odgovarajućim planskim dokumentom“. (Program privremenih objekata na teritoriji Opštine Nikšić).

8

#### PREPORUKE ZA SMANJENJE UTICAJA I ZAŠTITU OD ZEMLJOTRESA, KAO I DRUGE USLOVE ZA ZAŠTITU OD ELEMENTARNIH NEPOGODA I TEHNIČKO-TEHNOLOŠKIH I DRUGIH NESREĆA

**Mjerama za spriječavanje i zaštitu od elementarnih nepogoda** (zemljotresa, atmosferskih nepogoda - olujni vjetrovi, odronjavanja i klizanja zemljišta, suše, požara i eksplozija, saobraćajnih i drugih nezgoda) obuhvataće preventivne mjere kojima se sprečavaju nepogode ili ublažava njihovo dejstvo, mjere koje se podrazumjevaju u slučaju neposredne opasnosti od elementarne nepogode, mjere zaštite kada nastupe nepogode, kao i mjere ublažavanja i otklanjanja neposrednih posledica nastalih dejstvom nepogoda.

**Mjere zaštite od požara i eksplozija** sprovodiće se: poštovanjem propisanih udaljenja između objekata različitih namjena (dalekovod, žičara, bazna stanica); očuvanjem saobraćajnica tako da se omogući prolaz vatrogasnim vozilima do objekata i manevrisanje vatrogasnih vozila, izgradnjom hidrantske mreže sa pravilnim rasporedom nadzemnih hidranata; izradom planova zaštite od požara; obaveznom izradom projekata ili elaborata zaštite od požara i eksplozija kao dijela investiciono-tehničke dokumentacije (ako se radi o objektima u kojima se definišu zone opasnosti od požara i eksplozija), izradom planova zaštite i spasavanja prema izrađenoj procjeni ugroženosti za svaki hazard posebno uz odgovarajuće mišljenje i saglasnost u skladu sa zakonom;

**Zaštita od zemljotresa** sprovodiće se primjenom građevinskih i tehničkih mjera u skladu sa uslovima aseizmičke gradnje: primenjivanjem adekvatnih mjera za obezbjeđenje stabilnosti terena (padine) i susjednih objekata; uz obaveznu izradu geomehaničkog elaborata u skladu sa propisima.

9

#### USLOVI I MJERE ZAŠTITE ŽIVOTNE SREDINE

Smanjenje nepovoljnih uticaja na prirodnu sredinu sprovedeće se uz primjenu tehničkih mjera koje se odnose na prilagodavanje tehnoloških procesa izgradnje i korišćenja zahtjevima zaštite prirode: izvodenja građevinskih projekata i postrojenja, instalisanje uređaja i opreme, a naročito i one za prečišćavanje otpadnih voda, izvodenje drugih vrsta radova, kao i propisno održavanje i upravljanje izvedenim objektima i uređajima.

Koncept zaštite prirode i životne sredine na području opštine Nikšić obuhvata:

Zaštitu prirode i životne sredine na bazi racionalnog korišćenja prirodnih resursa: prije svega šumskog potencijala, ali i vode, vazduha, zemljišta, biljnih i životinjskih vrsta i pejzaža. Ograničavanje aktivnosti sa negativnim uticajima na kvalitet prirode i životne sredine; Obezbjedivanje zadovoljavajućih komunalno - higijenskih uslova (obezbjedenje pitke vode, adekvatno prečišćavanje i kanalisanje komunalnih otpadnih voda); Uspostavljanje sistema procjene uticaja budućih objekata i djelatnosti na životnu sredinu, koje svojim aktivnostima mogu izazvati negativne uticaje na postojeće elemente prirode i životne sredine.

Permanentno praćenje kvaliteta prirode i životne sredine (voda, vazduh, zemljište, nivo buke, jonizujuća i nejonizujuća zračenja) i kontrola i ocjena rezultata.

Sprječavanje neodrživog i nekontrolisanog korišćenja prirodnih šumskih resursa koje uzrokuje: sječa prirodnih šuma, sakupljanje jestivog i lekovitog bilja, gljiva i drugih organizama i lov divljači.

Zaštita će se sprovoditi primjenom mjera zaštite životne sredine, pravilima izgradnje i uređenja koja su data ovim Programom kao i u skladu sa zakonima i propisima iz ove oblasti.

Očuvanje kvaliteta vazduha na ovom području ostvariti izborom adekvatnog energetskog goriva.

Zaštita voda od zagađivanja ostvariti organizacijom kontrole kvaliteta vode i prečišćavanjem otpadnih voda na mjestu nastajanja, primjenom tehničko-tehnoloških mjera.

Očuvanje i zaštita šumskog zemljišta ovim programom se vrši nepredviđanjem privremenih objekata na površinama postojećih šuma.

U okviru raspoloživih mehanizama za zaštitu prirode i životne sredine koji se koriste prilikom sprovođenja programa, odnosno izgradnje objekata, kao obavezne, treba da se sprovode mjere iz važećih zakonskih propisa, prvenstveno:

Zakon o zaštiti prirode („Sl. list CG“, br. 54/16);

Zakon o životnoj sredini („Sl. list CG“, br. 52/16);

Zakon o procjeni uticaja na životnu sredinu („Sl. list RCG“, br. 80/05 i „Sl. list CG“, br. 40/10, 73/10, 40/11, 27/13, 52/16);

Zakon o vodama („Sl. list CG“ br. 27/07, 22/11, 32/11, 47/11, 48/15, 52/16, 55/16 i 2/17);

Zakon o zaštiti vazduha („Sl. list CG“ br. 25/10 i 43/15);

Zakon o upravljanju otpadom („Sl. list CG“ br. 64/11 i 39/16);

Zakon o zaštiti buke u životnoj sredini („Sl. list CG“, br. 28/11, 1/14);

Zakon o integrisanom sprečavanju i kontroli zagađivanja životne sredine („Sl. list RCG“ br. 80/05 i „Sl. list CG“ br. 54/09, 40/11, 42/15 i 54/16);

Zakon o komunalnim djelatnostima („Sl. list CG“ br. 55/16 i 74/16);

Zakon o zaštiti i spašavanju („Sl. list CG“ br. 13/07, 05/08, 86/09, 32/11 i 54/16);

Zakon o zaštiti zdravlja na radu („Sl. list CG“ br. 34/14);

Zakon o prevozu opasnih materija („Sl. list CG“ br. 33/14).

Prilikom izrade tehničke dokumentacije poštovati Uredbu o projektima za koje se vršiprocjena uticaja na životnu sredinu („Sl. list RCG“, br. 20/07, „Sl. list CG“, br. 47/13 i 53/14).

10	<b>USLOVI ZA PEJZAŽNO OBLIKOVANJE</b>
	/

11	<b>USLOVI I MJERE ZAŠTITE NEPOKRETNIIH KULTURNIIH DOBARA I NJIHOVE ZAŠTIĆENE OKOLINE</b>
	<p>Prostor Opštine Nikšić je nedovoljno istražen i valorizovan tako da zahtijeva sistematski pristup arheološkim istraživanjima sa ciljem obezbjeđivanja podataka značajnih za sagledavanje istorijskih i kulturoloških tokova u razvoju grada. Imajući u vidu da nije izvršeno detaljno arheološko rekognosciranje prostora grada, kao i njegove kontakt zone i nema podataka o prostorno definisanim potencijalnim arheološkim lokalitetima, u skladu sa aktuelnim saznanjima o sporadičnim nalazima iz različitih istorijskih perioda, značajno je dosljedno sprovoditi odredbe Zakona o zaštiti kulturnih dobara koje se odnose na slučajne nalaze. S toga, ukoliko se prilikom iskopa terena za potrebe postavljanja i izgradnje objekata, naide na arheološke ili druge nalaze, koji mogu biti kulturno dobro, obavezno je prekinuti radove, obavjestiti organ uprave nadležan za zaštitu kulturnih dobara, kako bi se izvršila neophodna istraživanja i druge radnje i aktivnosti u skladu sa članom 87 i 88 Zakona o zaštiti kulturnih dobara („Službeni list CG“, 49/10).</p>
12	<b>USLOVI ZA LICA SMANJENE POKRETLJIVOSTI I LICA SA INVALIDITETOM</b>
	<p>Postavljanjem privremenog objekta ne smije se ugroziti nesmetan pristup i kretanje lica smanjene pokretljivosti, shodno Pravilniku o bližim uslovima i o načinu prilagođavanja za pristup i kretanje lica smanjene pokretljivosti i lica sa invaliditetom („Službeni list CG“, broj 43/13 i 44/15).</p>
13	<b>USLOVI ZA POSTAVLJANJE I GRADNJU POMOĆNIH OBJEKATA</b>
	/
14	<b>USLOVI ZA OBJEKTE KOJI MOGU UTICATI NA BEZBJEDNOST VAZDUŠNOG SAOBRAĆAJA</b>
	/
15	<b>USLOVI ZA OBJEKTE KOJI MOGU UTICATI NA PROMJENE U VODNOM REŽIMU</b>
	/
16	<b>MOGUĆNOST FAZNOG GRADENJA OBJEKTA</b>
	/
17	<b>USLOVI ZA PRIKLJUČENJE NA INFRASTRUKTURU</b>
17.1.	<b>Uslovi priključenja na elektroenergetsku infrastrukturu</b>

	Napajanje električnom energijom obezbijediti u skladu sa uslovima koje propiše CEDIS Region 1 Nikšić.	
17.2.	<b>Uslovi priključenja na vodovodnu i kanalizacionu infrastrukturu</b>	
	Nadležnost JP Vodovod i kanalizacija Nikšić.	
17.3.	<b>Uslovi priključenja na saobraćajnu infrastrukturu</b>	
	Nadležnost Sekretarijata za komunalne poslove i saobraćaj.	
17.4.	<b>Ostali infrastrukturni uslovi</b>	
	/	
18	<b>POTREBA IZRADE GEODETSKIH, GEOLOŠKIH (GEOTEHNIČKIH, INŽENJERSKO-GEOLOŠKIH, HIDROGEOLOŠKIH, GEOMEHANIČKIH I SEIZMIČKIH) PODLOGA, KAO I VRŠENJA GEOTEHNIČKIH ISTRAŽNIH RADOVA I DRUGIH ISPITIVANJA</b>	
	/	
19	<b>POTREBA IZRADE URBANISTIČKOG PROJEKTA</b>	
	/	
20	<b>ZA ZGRADE URBANISTIČKO-TEHNIČKI USLOVI SADRŽE I URBANISTIČKE PARAMETRE</b>	
	Oznaka urbanističke parcele	Katastarska parcela br. 876/1 KO Nikšić Lokacija 207, Zona III
	Površina urbanističke parcele	/
	Maksimalni indeks zauzetosti	/
	Maksimalni indeks izgrađenosti	/
	Bruto građevinska površina objekata (max BGP)	800m <sup>2</sup>
	Maksimalna spratnost objekata	P

	Maksimalna visinska kota objekta	
	Parametri za parkiranje odnosno garažiranje vozila	/
	Smjernice za oblikovanje i materijalizaciju, posebno u odnosu na ambijentalna svojstva područja	Svi privremeni objekti moraju svoj izgled uskladiti prema smjernicama važećeg Programa i pribaviti saglasnost Glavnog gradskog arhitekta, na idejno rješenje, a sve u skladu sa odredbama Pravilnika o bližim uslovima za postavljanje odnosno gradnje privremenih objekata, uređaja i opreme (»Sl.list CG«br.43/18).
	Uslovi za unapređenje energetske efikasnosti	Shodno Zakonu o energetske efikasnosti (»Sl.list CG«br.29/10), Pravilniku o minimalnim zahtjevima energetske efikasnosti zgrada (»Sl.list CG«br.47/13) preporuka je da se projektovanjem i postavljanjem privremenih objekata postigne smanjenje potrošnje energije-pravilnom orijentacijom objekta, korišćenjem savremenih termoizolacionih materijala, unapređenje rasvete i slično.
21	<b>DOSTAVLJENO:</b> Podnosiocu zahtjeva, JP Vodovod i kanalizacija Nikšić, Sektoru za zaštitu životne sredine Opštine Nikšić, Sekretarijat za komunalne poslove i saobraćaj, u spise predmeta i arhivi.	
22	<b>OBRADIVAČI URBANISTIČKO-TEHNIČKIH USLOVA:</b>	Rukovodilac sektora za urbanizam Đukanović Darja 
		Obradila Sofija Gardašević, d.d.e. 
23	<b>OVLAŠĆENO SLUŽBENO LICE:</b>	V.D.SEKRETAR-a Željko Knežević, dipl.inž.grad.
24	<b>M.P.</b>	 <b>potpis ovlašćenog službenog lica</b>
25	<b>PRILOZI</b>	
	- Grafički prilozi iz planskog dokumenta	

Kostiža

218

230

159

876/1

R A S T O C I

579/2

580

579/1

581

5

583

58

585

586

876/4

876/6

876/7

Obradila:  
Sofija Gardašević, d.d.e.

*S Gardašević*

V.D. SEKRETARA-a  
Željko Knežević, dipl.inž.grad.

## OBRAZAC

## URBANISTIČKO - TEHNIČKI USLOVI

1	<p>Crna Gora  <b>OPŠTINA NIKŠIĆ</b>          Sekretarijat za urbanizam          i stambene poslove          UP/Io br. 07-350-657          Nikšić, 14.04.2026.godine</p>	
2	<p>Sekretarijat za urbanizam i stambene poslove, na osnovu člana 163 Zakona o izgradnji objekata („Sl. list CG” br. 019/25 od 04.03.2025) a u vezi sa članom 116 Zakona o planiranju prostora i izgradnji objekata („Sl. list CG“ br. 64/17, 44/18, 63/18, 11/19 i 82/20), Pravilnika o obrascu za izdavanje urbanističko tehničkih uslova („Sl. list CG“ br. 70/17), Pravilnika o bližim uslovima za postavljanje odnosno građenje privremenih objekata, uređaja i opreme („Sl. list CG“ br. 43/18), Uredbe o povjeravanju dijela poslova Ministarstva prostornog planiranja, urbanizma i državne imovine jedinicama lokalne samouprave (»Službeni list Crne Gore«, br. 012/24 od 15.02.2024., 073/24 od 31.07.2024., 128/24 od 31.12.2024.), Odluke o donošenju Programa privremenih objekata na teritoriji Opštine Nikšić (»Službeni list Crne Gore – opštinski propisi«, br. 064/24 od 31.12.2024.) i podnijetog zahtjeva »LANN« D.O.O. izdaje:</p>	
3	<p><b>URBANISTIČKO-TEHNIČKE USLOVE</b>  <b>za izradu tehničke dokumentacije</b></p>	
4	<p>Za postavljanje <b>nepokretnog privremenog objekta – Sportski objekat – otvoreni teren</b>, na lokaciji broj <b>159B</b> u III (trećoj) zoni, na katastarskoj parceli broj 876/1 KO Nikšić, u obuhvatu Programa privremenih objekata na teritoriji Opštine Nikšić, za period od 2025.godine do 2029. godine.</p>	
5	<p><b>PODNOŠILAC ZAHTJEVA:</b></p>	<p>»LANN« D.O.O.</p>
6	<p><b>POSTOJEĆE STANJE</b></p>	
	<p>Katastarska parcela broj <b>876/1 površine 9485 m<sup>2</sup></b>, upisana je u izvodu lista nepokretnosti 787 KO Nikšić, kao svojina Crne Gore, raspolaganje Opština Nikšić, u obimu prava 1/1.</p>	
7	<p><b>PLANIRANO STANJE</b></p>	
7.1.	<p><b>Namjena parcele odnosno lokacije</b></p>	
	<p>Na predmetnoj lokaciji dozvoljeno je postavljanje <b>nepokretnog privremenog objekta –</b></p>	

**Sportski objekat – otvoreni teren**, maksimalne površine **1.600m<sup>2</sup>**, u skladu sa Programom privremenih objekata na teritoriji Opštine Nikšić za period od 2025.godine do 2029. godine.  
Tabelarni pregled za predmetnu lokaciju:

Br. Lok.	Vrsta prema načinu na koji je prišvršćen za tlo	Katastarska parcela	Vrsta prema namjeni	dimenzije	Opis privremenog objekta
159B	Nepokretni privremeni objekat	876/1 KO Nikšić	Sportski objekat - otvoreni teren	Maksimalno 1.600m <sup>2</sup>	Otpadne vode ukoliko nastaju priključiti na kanalizacionu mrežu

## 7.2. Pravila parcelacije

Privremeni objekti ne mogu se postavljati, odnosno graditi ako svojim postavljanjem odnosno građenjem narušavaju komunalne funkcije, ugrožavaju infrastrukturu i zelene površine, narušavaju integritet kulturnih dobara sa zaštićenom okolinom, ugrožavaju životnu sredinu, kao ni na lokacijama u neposrednoj blizini primarnih ugostiteljskih objekata definisanim Programom privremenih objekata, bez obzira na kategoriju objekta, osim ako su u funkciji primarnog ugostiteljskog objekta.(član 115 Zakona o planiranju prostora i izgradnji objekata).

Privremeni objekti se postavljaju odnosno grade u skladu sa Programom privremenih objekata.(član 116 Zakona o planiranju prostora i izgradnji objekata).

## 7.3. Građevinska i regulaciona linija, odnos prema susjednim parcelama

### SPORTSKI OBJEKAT - OTVORENI TEREN

Sportski objekat - otvoreni teren je privremeni objekat u funkciji sportsko-rekreativnih aktivnosti (fudbal, košarka, odbojka, tenis, klizanje, skejt-bord poligon, teren za boćanje) sa odgovarajućim sadržajima i ugrađenom opremom.

#### SMJERNICE ZA IZRADU URBANISTIČKIH USLOVA

Lokacija:

- U okviru zone III, IV i V.
- Postavlja se na lokacijama predviđenim grafičkim dijelom Programa

Način pričvršćivanja za tlo:

- Otvorena površina u funkciji privremenog objekta;

Površina:

- Maksimalna površina objekta 5000m<sup>2</sup>.

Materijali:

- Podloga sportskog objekta - otvorenog terena može biti gumena podloga,

vještačka trava, atletska staza, multifunkcionalna podloga.

#### Oprema:

- Odgovarajuća ifrastruktura;
- Toalet sa priključkom na kanalizacioni sistem, a ukoliko nije moguće otpadne voda tretirati ugradnjom bioprečišćivača u skladu sa odredbama Zakona o zaštiti prirode („Sl. list CG“, br. 54/18 i 18/19) Zakona o vodama („Sl. list CG“, br. 27/07), Pravilnika o kvalitetu i sanitarno-tehničkim uslovima za ispuštanje otpadnih voda u recipijent i javnu kanalizaciju, načinu i postupku ispitivanja kvaliteta otpadnih voda, minimalnom broju ispitivanja i sadržaju izvještaja o utvrđenom kvalitetu otpadnih voda („Sl. list CG“, br. 56/19). Efikasnost prečišćavanja otpadnih voda na nivou parametara kvaliteta (efluenta) iz uređaja za biološko prečišćavanje otpadnih voda mora biti u skladu sa kvalitetom koji propisuje navedeni pravilnik. Do prijave radova postavljanja privremenog objekta potrebno je sklopiti ugovor sa nadležnim privrednim društvom za pražnjenje uređaja za prečišćavanje i prihvatanje otpadnih voda.
- Otpadne vode se mogu zbrinjavati i ugradnjom prihvatnog vodonepropusnog suda (od PVC i dr vodonepropusnih materijala) bez preliva, a iz koga bi se sakupljene otpadne vode praznile odgovarajućom dinamikom od strane ovlašćene i tehnički opremljene firme (Komunalna preduzeća i dr) na način da se isto garantuje do prijave radova zaključenim ugovorom o dugoročnom vršenju usluge crpljenja, odvoza i tretmana otpadnih voda, za svaki pojedinačni građevinski / privremeni objekat.

#### Dodatni sadržaji:

- Prostor za gledaoce - montažne tribine.
- Zaštitna ograda kako bi se zaštitilo okruženje od mogućih negativnih posledica (sportskih rekvizita).
- Zaštitna ograda na koju se postavlja reklamni sadržaj smatra se reklamnom ogradom.
- Montažni objekat površine do 16 m<sup>2</sup>, za potrebe prodaje karata i svlačionice;

#### Zelene površine:

- 20% površine parcele u zonama III, IV i V mora biti ozelenjeno.

#### Parkiranje:

- Obezbeđeno privremeno parkiralište u zonama III, IV i V uskladu sa Pravilnikom o bližem sadržaju i formi planskog dokumenta, kriterijumima namjene površina, elementima urbanističke regulacije i jedinstvenim grafičkim simbolima („Sl. list CG“, br. 24/10 i 33/14).

#### Tehnička dokumentacija:

- Revidovan glavni projekat.

	<p><b>Napomena: „Svi privremeni objekti mogu se postavljati do privođenja lokacije namjeni određenoj odgovarajućim planskim dokumentom“. (Program privremenih objekata na teritoriji Opštine Nikšić).</b></p>
8	<p><b>PREPORUKE ZA SMANJENJE UTICAJA I ZAŠTITU OD ZEMLJOTRESA, KAO I DRUGE USLOVE ZA ZAŠTITU OD ELEMENTARNIH NEPOGODA I TEHNIČKO-TEHNOLOŠKIH I DRUGIH NESREĆA</b></p> <p><b>Mjerama za spriječavanje i zaštitu od elementarnih nepogoda</b> (zemljotresa, atmosferskih nepogoda - olujni vjetrovi, odronjavanja i klizanja zemljišta, suše, požara i eksplozija, saobraćajnih i drugih nezgoda) obuhvataće preventivne mjere kojima se sprečavaju nepogode ili ublažava njihovo dejstvo, mjere koje se podrazumjevaju u slučaju neposredne opasnosti od elementarne nepogode, mjere zaštite kada nastupe nepogode, kao i mjere ublažavanja i otklanjanja neposrednih posledica nastalih dejstvom nepogoda.</p> <p><b>Mjere zaštite od požara i eksplozija</b> sprovodiće se: poštovanjem propisanih udaljenja između objekata različitih namjena (dalekovod, žičara, bazna stanica); očuvanjem saobraćajnica tako da se omogući prolaz vatrogasnim vozilima do objekata i manevrisanje vatrogasnih vozila, izgradnjom hidrantske mreže sa pravilnim rasporedom nadzemnih hidranata; izradom planova zaštite od požara; obaveznom izradom projekata ili elaborata zaštite od požara i eksplozija kao dijela investiciono-tehničke dokumentacije (ako se radi o objektima u kojima se definišu zone opasnosti od požara i eksplozija), izradom planova zaštite i spasavanja prema izrađenoj procjeni ugroženosti za svaki hazard posebno uz odgovarajuće mišljenje i saglasnost u skladu sa zakonom;</p> <p><b>Zaštita od zemljotresa</b> sprovodiće se primjenom građevinskih i tehničkih mjera u skladu sa uslovima aseizmičke gradnje: primenjivanjem adekvatnih mjera za obezbjeđenje stabilnosti terena (padine) i susjednih objekata; uz obaveznu izradu geomehaničkog elaborata u skladu sa propisima.</p>
9	<p><b>USLOVI I MJERE ZAŠTITE ŽIVOTNE SREDINE</b></p> <p>Smanjenje nepovoljnih uticaja na prirodnu sredinu sprovede se uz primjenu tehničkih mjera koje se odnose na prilagodavanje tehnoloških procesa izgradnje i korišćenja zahtjevima zaštite prirode: izvođenja građevinskih projekata i postrojenja, instalisanje uređaja i opreme, a naročito i one za prečišćavanje otpadnih voda, izvođenje drugih vrsta radova, kao i propisno održavanje i upravljanje izvedenim objektima i uređajima.</p> <p>Koncept zaštite prirode i životne sredine na području opštine Nikšić obuhvata:</p> <p>Zaštitu prirode i životne sredine na bazi racionalnog korišćenja prirodnih resursa: prije svega šumskog potencijala, ali i vode, vazduha, zemljišta, biljnih i životinjskih vrsta i pejzaža.</p> <p>Ograničavanje aktivnosti sa negativnim uticajima na kvalitet prirode i životne sredine;</p> <p>Obezbjeđivanje zadovoljavajućih komunalno - higijenskih uslova (obezbjeđenje pitke vode, adekvatno prečišćavanje i kanalisanje komunalnih otpadnih voda);</p> <p>Uspostavljanje sistema procjene uticaja budućih objekata i djelatnosti na životnu sredinu, koje svojim aktivnostima mogu izazvati negativne uticaje na postojeće elemente prirode i životne sredine.</p>

Permanently praćenje kvaliteta prirode i životne sredine (voda, vazduh, zemljište, nivo buke, jonizujuća i nejonizujuća zračenja) i kontrola i ocjena rezultata.

Sprječavanje neodrživog i nekontrolisanog korišćenja prirodnih šumskih resursa koje uzrokuje: sječa prirodnih šuma, sakupljanje jestivog i lekovitog bilja, gljiva i drugih organizama i lov divljači.

Zaštita će se sprovoditi primjenom mjera zaštite životne sredine, pravilima izgradnje i uređenja koja su data ovim Programom kao i u skladu sa zakonima i propisima iz ove oblasti.

Očuvanje kvaliteta vazduha na ovom području ostvariti izborom adekvatnog energetskog goriva. Zaštita voda od zagađivanja ostvariti organizacijom kontrole kvaliteta vode i prečišćavanjem otpadnih voda na mjestu nastajanja, primjenom tehničko-tehnoloških mjera.

Očuvanje i zaštita šumskog zemljišta ovim programom se vrši nepredviđanjem privremenih objekata na površinama postojećih šuma.

U okviru raspoloživih mehanizama za zaštitu prirode i životne sredine koji se koriste prilikom sprovođenja programa, odnosno izgradnje objekata, kao obavezne, treba da se sprovede mjere iz važećih zakonskih propisa, prvenstveno:

Zakon o zaštiti prirode („Sl. list CG“, br. 54/16);

Zakon o životnoj sredini („Sl. list CG“, br. 52/16);

Zakon o procjeni uticaja na životnu sredinu („Sl. list RCG“, br. 80/05 i „Sl. list CG“, br. 40/10, 73/10, 40/11, 27/13, 52/16);

Zakon o vodama („Sl. list CG“ br. 27/07, 22/11, 32/11, 47/11, 48/15, 52/16, 55/16 i 2/17);

Zakon o zaštiti vazduha („Sl. list CG“ br. 25/10 i 43/15);

Zakon o upravljanju otpadom („Sl. list CG“ br. 64/11 i 39/16);

Zakon o zaštiti buke u životnoj sredini („Sl. list CG“, br. 28/11, 1/14);

Zakon o integrisanom sprečavanju i kontroli zagađivanja životne sredine („Sl. list RCG“ br. 80/05 i „Sl. list CG“ br. 54/09, 40/11, 42/15 i 54/16);

Zakon o komunalnim djelatnostima („Sl. list CG“ br. 55/16 i 74/16);

Zakon o zaštiti i spašavanju („Sl. list CG“ br. 13/07, 05/08, 86/09, 32/11 i 54/16);

Zakon o zaštiti zdravlja na radu („Sl. list CG“ br. 34/14);

Zakon o prevozu opasnih materija („Sl. list CG“ br. 33/14).

Prilikom izrade tehničke dokumentacije poštovati Uredbu o projektima za koje se vršiprocjena uticaja na životnu sredinu („Sl. list RCG“, br. 20/07, „Sl. list CG“, br. 47/13 i 53/14).

## 10 USLOVI ZA PEJZAŽNO OBLIKOVANJE

/

## 11 USLOVI I MJERE ZAŠTITE NEPOKRETNIH KULTURNIH DOBARA I NJIHOVE ZAŠTIĆENE OKOLINE

Prostor Opštine Nikšić je nedovoljno istražen i valorizovan tako da zahtijeva sistematski pristup arheološkim istraživanjima sa ciljem obezbjeđivanja podataka značajnih za sagledavanje istorijskih i kulturoloških tokova u razvoju grada. Imajući u vidu da nije izvršeno detaljno arheološko rekognosciranje prostora grada, kao i njegove kontakt zone i nema podataka o prostorno definisanim potencijalnim arheološkim lokalitetima, u skladu sa aktuelnim saznanjima

	o sporadičnim nalazima iz različitih istorijskih perioda, značajno je dosljedno sprovoditi odredbe Zakona o zaštiti kulturnih dobara koje se odnose na slučajne nalaze. S toga, ukoliko se prilikom iskopa terena za potrebe postavljanja i izgradnje objekata, naide na arheološke ili druge nalaze, koji mogu biti kulturno dobro, obavezno je prekinuti radove, obavjestiti organ uprave nadležan za zaštitu kulturnih dobara, kako bi se izvršila neophodna istraživanja i druge radnje i aktivnosti u skladu sa članom 87 i 88 Zakona o zaštiti kulturnih dobara („Službeni list CG“, 49/10).
12	<b>USLOVI ZA LICA SMANJENE POKRETLJIVOSTI I LICA SA INVALIDITETOM</b>
	Postavljanjem privremenog objekta ne smije se ugroziti nesmetan pristup i kretanje lica smanjene pokretljivosti, shodno Pravilniku o bližim uslovima i o načinu prilagođavanja za pristup i kretanje lica smanjene pokretljivosti i lica sa invaliditetom („Službeni list CG“, broj 43/13 i 44/15).
13	<b>USLOVI ZA POSTAVLJANJE I GRADNJU POMOĆNIH OBJEKATA</b>
	/
14	<b>USLOVI ZA OBJEKTE KOJI MOGU UTICATI NA BEZBJEDNOST VAZDUŠNOG SAOBRAĆAJA</b>
	/
15	<b>USLOVI ZA OBJEKTE KOJI MOGU UTICATI NA PROMJENE U VODNOM REŽIMU</b>
	/
16	<b>MOGUĆNOST FAZNOG GRAĐENJA OBJEKTA</b>
	/
17	<b>USLOVI ZA PRIKLJUČENJE NA INFRASTRUKTURU</b>
17.1.	<b>Uslovi priključenja na elektroenergetsku infrastrukturu</b>
	Napajanje električnom energijom obezbijediti u skladu sa uslovima koje propiše CEDIS Region 1 Nikšić.
17.2.	<b>Uslovi priključenja na vodovodnu i kanalizacionu infrastrukturu</b>
	Nadležnost JP Vodovod i kanalizacija Nikšić.
17.3.	<b>Uslovi priključenja na saobraćajnu infrastrukturu</b>

Nadležnost Sekretarijata za komunalne poslove i saobraćaj.

17.4.

**Ostali infrastrukturni uslovi**

/

18

**POTREBA IZRADE GEODETSKIH, GEOLOŠKIH (GEOTEHNIČKIH, INŽENJERSKO-GEOLOŠKIH, HIDROGEOLOŠKIH, GEOMEHANIČKIH I SEIZMIČKIH) PODLOGA, KAO I VRŠENJA GEOTEHNIČKIH ISTRAŽNIH RADOVA I DRUGIH ISPITIVANJA**

/

19

**POTREBA IZRADE URBANISTIČKOG PROJEKTA**

/

20

**ZA ZGRADE URBANISTIČKO-TEHNIČKI USLOVI SADRŽE I URBANISTIČKE PARAMETRE**

Oznaka urbanističke parcele

Katastarska parcela br. 876/1 KO Nikšić  
Lokacija 159B, Zona III

Površina urbanističke parcele

/

Maksimalni indeks zauzetosti

/

Maksimalni indeks izgrađenosti

/

Bruto građevinska površina objekata  
(max BGP)

1.600m<sup>2</sup>

Maksimalna spratnost objekata

P

Maksimalna visinska kota objekta

/

Parametri za parkiranje odnosno garažiranje vozila

/

Smjernice za oblikovanje i materijalizaciju, posebno u odnosu na ambijentalna svojstva područja

Svi privremeni objekti moraju svoj izgled uskladiti prema smjernicama važećeg Programa i pribaviti saglasnost Glavnog gradskog arhitekta, na idejno rješenje, a sve u skladu sa odredbama Pravilnika o bližim uslovima za postavljanje odnosno građenje privremenih objekata, uređaja i opreme (»Sl.list CG«br.43/18).

	Uslovi za unapređenje energetske efikasnosti	Shodno Zakonu o energetske efikasnosti (»Sl.list CG«br.29/10),Pravilniku o minimalnim zahtjevima energetskeefikasnosti zgrada (»Sl.listCG«br.47/13) preporuka je da se projektovanjem i postavljanjem privremenih objekata postigne smanjenje potrošnje energije-pravilnom orijentacijom objekta,korišćenjem savremenih termoizolacionih materijala,unapređenje rasvete i slično.
21	<b>DOSTAVLJENO:</b> Podnosiocu zahtjeva, JP Vodovod i kanalizacija Nikšić, Sektoru za zaštitu životne sredine Opštine Nikšić, Sekretarijat za komunalne poslove i saobraćaj, u spise predmeta i arhivi.	
22	<b>OBRADIVAČI URBANISTIČKO-TEHNIČKIH USLOVA:</b>	Sofija Gardašević d.d.e. <i>S Gardašević</i>
23	<b>OVLAŠĆENO SLUŽBENO LICE:</b>	V.D. SEKRETAR-a Željko Knežević, dipl.inž.grad.
24	M.P.	potpis ovlašćenog službenog lica 
25	<b>PRILOZI</b>	
	- Grafički prilozi iz planskog dokumenta	

218

230

579/2

580

579/i

581

5

159

876/1

583

58

R A S T O C I

585

586

876/4

876/6

876/7

Obradila:  
Sofija Gardašević, d.d.e.

*S. Gardašević*



V.D. SEKRETARA-a  
Željko Krežević, dipl.inž.grad.

Opština, 23.04.2026  
588/26



CRNA GORA  
OPŠTINA NIKŠIĆ  
Sekretarijat za zaštitu životne sredine  
Broj: 26-353-sl.  
Nikšić, 21.04.2026. godine

## Sekretarijat za urbanizam i stambene poslove

OVDJE

Povodom Vašeg zahtjeva, broj: 07-350-657 od 16.04.2026. godine (dostavljen Sekretarijatu za zaštitu životne sredine 20.04.2026.godine) kojim ste tražili mišljenje o potrebi procjene uticaja na životnu sredinu za radove na postavljanju nepokretnog privremenog objekta – sportski objekat – otvoreni teren, na katastarskoj parceli br. 876/1 KO Nikšić, u obuhvatu Programa privremenih objekata na teritoriji Opštine Nikšić, u cilju definisanja uslova i mjera zaštite životne sredine na osnovu priloženih urbanističko-tehničkih uslova za izradu tehničke dokumentacije broj UP/To 07-350-657 od 14.04.2026. godine izdatih na ime investitora „LANN“ D.O.O. iz Nikšića, adresa ulica Njegoševa bb. obavještavamo Vas sledeće:

Uredbom o projektima za koje se vrši procjena uticaja na životnu sredinu ("Sl.list RCG" br. 20/07, "Sl.list CG" br. 47/13, 53/14 i 37/18), utvrđen je spisak projekata za koje je obavezna procjena uticaja na životnu sredinu i projekata za koje se može zahtijevati procjena uticaja.

Uvidom u spise projekata utvrđeno je da se predmetni projekat nalazi na Listi II (projekti za koje se može zahtijevati procjena uticaja na životnu sredinu), tačka 14. Turizam i rekreacija pod rednim slovom (e) Namjenski parkovi (zabavni, sportski, rekreativni, tereni za golf i dr.) sa pratećim objektima; za koje se može zahtijevati procjena uticaja na životnu sredinu kod nadležnog organa za poslove zaštite životne sredine.

U skladu sa navedenim, nosilac projekta „LANN“ D.O.O. je u obavezi obratiti se Zahtjevom za odlučivanje o potrebi izrade elaborata procjene uticaja na životnu sredinu za radove na postavljanju nepokretnog privremenog objekta – sportski objekat – otvoreni teren, na katastarskoj parceli br. 876/1 KO Nikšić, u obuhvatu Programa privremenih objekata na teritoriji Opštine Nikšić, kod nadležnog organa za poslove zaštite životne sredine.

Uz Zahtjevom za odlučivanje o potrebi izrade elaborata predmetnog projekta na životnu sredinu prilaže se dokumentacija propisana Pravilnikom o bližem sadržaju dokumentacije koja se podnosi uz Zahtjev za odlučivanje o potrebi izrade elaborata („Službeni list CG” 19/2019).

Obradio/la:

Boro Vuković, dipl. biolog

Dostavljeno:

Naslovu,

u spise,

a/a

V.D. SEKRETAR-a

Jasmina Janković Mišnić, dipl.biolog



Crna Gora  
**OPŠTINA NIKŠIĆ**  
Sekretarijat za komunalne poslove i  
saobraćaj  
Broj: 09- 340 – 386  
Nikšić, 04.05.2026.godine

**INVESTITOR:** »LANN« D.O.O. iz Nikšića  
**KAT. PARCELE:** 876/1 KO Nikšić  
**PLANSKI DOKUMENT:** Program privremenih objekata na teritoriji Opštine Nikšić za period od 2025.godine do 2029.godine

Na osnovu člana 163 Zakona o izgradnji objekata („Službeni list CG” br.19/25), a u vezi sa članom 116 Zakona o planiranju prostora i izgradnji objekata („Službeni list CG” br.64/17, 44/18, 11/19, 82/20, 86/22 i 04/23) i podnietog zahtjeva Sekretarijata za urbanizam i stambene poslove broj: 09-340-386 od 24.04.2026. godine u predmetu izdavanja urbanističko - tehničkih uslova za izradu tehničke dokumentacije za *postavljanje montažno – demontažnog privremenog objekta – zatvoreni sportski objekat*, na lokaciji broj 207 u III (trećoj) zoni, na katastarskoj parceli broj 876/1 KO Nikšić, Sekretarijat za komunalne poslove i saobraćaj p r o p i s u j e:

### **SAOBRAĆAJNO-TEHNIČKE USLOVE**

*za izradu tehničke dokumentacije*

za priključenje lokacije za *postavljanje montažno – demontažnog privremenog objekta – zatvoreni sportski objekat*, broj 207 u III (trećoj) zoni, na katastarskoj parceli broj 876/1 KO Nikšić, na opštinski put, ulicu u naselju Ul. Krsta Kostića

**LOKACIJA:** Ulica Krsta Kostića

**NAMJENA:** Ulica Krsta Kostića je namijenjena za mješoviti saobraćaj vozila.

**VRSTA KOLOVOZA:** Kolovoz predmetne ulice je izgrađen od asfaltnog zastora.

**OSTALI ELEMENTI:** Brzina kretanja vozila na ovoj saobraćajnici propisana je opštinskom Odlukom na 40 km/h.

### **USLOVI ZA PRIKLJUČENJE**

#### **Postojeće stanje - lokacija**

Lokacija za *postavljanje montažno – demontažnog privremenog objekta – zatvoreni sportski objekat*, broj 207 u III (trećoj) zoni, na katastarskoj parceli broj 876/1 KO Nikšić, u obuhvatu Programa privremenih objekata na teritoriji Opštine Nikšić, za period

od 2025.godine do 2029.godine, nalazi se pored opštinskog puta, ulice u naselju Ul. Krsta Kostića

### **Mjesto i način priključenja**

Priključenje lokacije za postavljanje montažno – demontažnog privremenog objekta – zatvoreni sportski objekat broj 207 u III (trećoj) zoni, na katastarskoj parceli broj 876/1 KO Nikšić, planirati sa opštinskog puta, ulice u naselju Ul. Krsta Kostića, na poziciji postojećeg priključka (na mjestu gdje nijesu izgrađeni trotoari).

*U projektu prikazati mjesto i način priključka.*

Saoobraćajno-tehnički uslovi za izradu tehničke dokumentacije su sastavni dio Urbanističko – tehničkih uslova Up/Io br. 07-350 – 687 od 17.04.2026. godine izdatih od Sekretarijata za urbanizam i stambene poslove.

### **Izmjena odnosno dopuna tehničkih uslova sa predlogom drugačijeg rješenja u pogledu priključaka**

Investitor odnosno projektant može Sekretarijatu za urbanizam i stambene poslove podnijeti zahtjev za izmjenju odnosno dopunu tehničkih uslova sa predlogom drugačijeg rješenja u pogledu priključaka.

Zahtjev za izmjenju odnosno dopunu tehničkih uslova sa predlogom drugačijeg rješenja u pogledu priključaka Sekretarijat za urbanizam i stambene poslove dostavlja Sekretarijatu za komunalne poslove i saobraćaj na saglasnost.

Ako Sekretarijatu za komunalne poslove i saobraćaj ne dostavi saobraćajno - tehničke uslove, u roku od 15 dana od dana prijema zahtjeva smatraće se da je saglasan sa urbanističko-tehničkim uslovima utvrđenim planskim dokumentom odnosno predlogom drugačijeg rješenja u pogledu priključaka.

### **TEHNIČKA DOKUMENTACIJA:**

*Projektnu dokumentaciju uraditi prema gore propisanim uslovima i dostaviti ovom Sekretarijatu za izdavanje saobraćajne saglasnosti.*

### **DOSTAVLJENO:**

2 x Sekretarijat za urbanizam i stambene poslove

1 x u spise predmeta

1 x a/a

### **OBRADILI:**

Jasmina Bulajić

Igor Perunović

*Jasmina Bulajić*  
*Igor Perunović*

**V.D. SEKRETARA**  
Milorad Zečević dipl.ing.polj.



*Milorad Zečević*

Broj: 2476

Nikšić, 27.04. 2026. god.

R.b.: 056/I

Na osnovu zahtjeva broj 07-350-687 od 17.04.2026.god., za dobijanje uslova priključenja na vodovodnu i kanalizacionu mrežu za izradu tehničke dokumentacije za radove na postavljanju montažno demontažnog privremenog objekta – zatvoreni sportski objekat, na k.p.br. 876/1 KO Nikšić čiji je investitor „LANN“ d.o.o. izdaju se:

## USLOVI PRIKLJUČENJA

### Na vodovodnu mrežu:

- Objekat se priključuje na cjevovod izgrađen od **LG cijevi** profila **Φ 100 mm** koji se nalazi u **Ulici Krsta Kostića**;
- U normalnim uslovima rada sistema očekivani pritisak na mjestu priključenja je **3.5** bara;
- Individualni stambeni objekat koji se priključuje na javni vodovodni sistem mora imati glavni individualni vodomjer. Glavni vodomjer mora biti smješten u skloništu za vodomjer koji izgrađuje investitor tako da se njegova spoljna ivica nalazi na maksimumu 1.0m od unutrašnje granice parcele ili u zajedničkom skloništu koje je izgrađeno na javnoj površini od strane ovog Društva;
- Objekat u etažnoj svojini za svaki ulaz mora imati glavni zajednički vodomjer koji se nalazi van objekta;
- Investitor novog objekta u etažnoj svojini dužan je da za svaki dio objekta (stambenu ili poslovnu jedinicu), ugradi interni (posebni) vodomjer koji će biti smješten u vodomjernim ormanima u zajedničkim prostorijama objekta;
- U koliko je u objektu planirana unutrašnja hidrantska mreža ona mora biti odvojena, a očitavanje potrošnje se može vršiti i preko glavnog vodomjera;
- D.o.o. „Vodovod i kanalizacija“ Nikšić zadržava pravo da, ukoliko se ukaže potreba, izmjesti mjerno mjesto korisnika.

### Na fekalnu kanalizacionu mrežu:

- Objekat se priključuje na reviziono okno **ROF 4569** na cjevovodu izrađenom od **PE cijevi** profila **DN 250mm**, koji se nalazi u Ulici **Krsta Kostića**;
- Karakteristične kote i koordinate priključnog revizionog okna su:



X koord: **4738120.10**

Y koord: **6577469.40**

KP: **628.94 mnm**

KDCpost: **626.45 mnm**

KDCprijlj: **626.65 mnm**

Objekat se ne može priključiti ispod KDCprijlj;

- Minimalni profil priključne cijevi je  $\varnothing 160$  mm;
- Nagib priključne cijevi je min 1,33% do max 6%;
- Najizvodnije reviziono okno interne kanalizacije treba da bude smješteno na udaljenosti max 1,0m od unutrašnje granice parcele;
- Komunalne otpadne vode iz poslovnih prostora ( kafića, restorana, garaža, servisa, perionica i sl.) u fekalnu kanalizaciju mogu se ispuštati nakon odgovarajućeg predtretmana;
- Ukoliko kanalizaciona mreža nije izgrađena na lokaciji planiranog objekta otpadne vode će se ispuštati u vodonepropusnu septičku jamu;
- Ukoliko na trasi priključnog cjevovoda dolazi do ukrštanja sa vodovodnim instalacijama kanalizacione instalacije potrebno je izvesti min 20cm ispod istih;
- Sistem gradske kanalizacije je separatnog tipa pa je time neophodno odvojiti komunalne i oborinske otpadne vode;
- Ukoliko je trasa priključka jedino moguća preko privatnih parcela, neophodno je pribaviti saglasnost od vlasnika tih parcela.

### Na atmosfersku kanalizacionu mrežu:

- Objekat se priključuje na reviziono okno \_\_\_\_\_ na cjevovodu izrađenom od \_\_\_\_\_ profila \_\_\_\_\_, koji se nalazi u ulici \_\_\_\_\_;
- Karakteristične kote i koordinate priključnog revizionog okna su:

X koord:

Y koord:

KP:

KDCpost:

KDCprijlj:

Objekat se ne može priključiti ispod KDCprijlj;

- Minimalni profil priključne cijevi je  $\varnothing 160$  mm;
- Nagib priključne cijevi je min 1,33% do max 6%;
- Prikupljanje i odvođenje atmosferskih voda sa krovnih površina, pješačkih komunikacija i sl. vrši se preko retenzionih bazena (upojnih bunara) u okviru

urbanističke parcele. Kapacitet retenzionog bazena treba da prihvati atmosferske vode prvog poplavnog talasa 15minutne kiše inteziteta 200 l/s;

- Atmosferske vode koje se prikupljaju sa saobraćajnih površina (kolovoza, parkinga, garaža i sl.) površine veće od 50m<sup>2</sup> kao i ostalih površina gdje postoji rizik pojave zauljenih otpadnih voda neophodno je prečistiti do nivoa određenog propisom kojim se definiše kvalitet otpadnih voda koje se ispuštaju u recipijent ili kolektorski sistem.

Prilikom priključenja potrebno je vršiti prekop asfalta.

Sastavni dio Uslova priključenja je izvod iz katastra hidrotehničkih instalacija.

Obradio:

*Novak D.*

Glavni projektant:

Vujičić Nikolina, dipl.grad. ing

*Novak D.*

Rukovodilac tehničke službe:

Popović Mira, dipl.grad. ing

*Popović Mira*

Tehnički direktor:

Danilović Zoran, dipl.maš.ing.

*Danilović Zoran*

79 V.d. Izvršnog direktora:  
Jelena Drasković, dipl.ecc

*Jelena Drasković*  
Distribucija  
VODOVOD I  
KANALIZACIJA  
NIKŠIĆ

Dostavljeno:

1 x Podnosiocu zahtjeva

2 x Tehničkoj službi

1 x a/a



**LEGENDA**

- ROF-FEKALNA.shp
- NOVA-ROF.shp
- NOVAfkanalizacija.shp
- FKANALIZACIJA.shp
- cjevovod12\_1.shp
- Mapa\_Nikšić\_parcele\_oznake.shp
- Mapa\_Nikšić\_parcele\_granice.shp

CRNA GORA  
OPŠTINA NIKŠIĆ  
Direkcija za imovinu  
Broj: 10-032-219/26/1  
Nikšić, 14.04.2026.g.

Na osnovu člana 7 Odluke o davanju u zakup zemljišta putem prikupljanja ponuda radi postavljanja privremenih objekata u skladu sa Odlukom o donošenju programa privremenih objekata na teritoriji opštine Nikšić ( » Službeni list CG-opštinski propisi« broj 14/25) i provedenog postupka o izboru najpovoljnijeg pounđača za zakup zemljišta radi postavljanja objekata privremenog karaktera, dana 14.04.2026.godine zaključen je

### **U G O V O R** **o zakupu zemljišta**

UGOVORNE STRANE: 1. Opština Nikšić, koju zastupa Direkcija za imovinu - direktor Radosav Urošević, ul. Dragice Pravice bb, Nikšić, (u daljem tekstu zakupodavac)  
i  
2. "LANN" DOO Nikšić, ulica Njegoševa, bb, piB 03809340, zakupac zemljišta, koga zastupa izvršni direktor Stefan Nikolić, (u daljem tekstu zakupac)

PREDMET UGOVORA: Davanje u zakup zemljišta lokacije broj 159 B u III zoni, površine 1.600,00m<sup>2</sup> za postavljanje objekta privremenog karaktera- sportski objekat-otvoreni teren

#### Član 1

Zakupcu se daje u zakup zemljište- lokacija broj 159 B u III zoni, koja se nalazi na dijelu katastarske parcele broj 876/1, površine 1.600,00 m<sup>2</sup>, upisana u listu nepokretnosti broj 787 KO Nikšić kao svojina Države Crne Gore sa pravom raspolaganja Opštine Nikšić, kao najpovoljnijem ponuđaču po Javnom pozivu objavljenom u Dnevnom listu «Pobjeda» od 13.03.2026.godine.

Na predmetnoj lokaciji je zakupcu dozvoljeno postavljanje privremenog objekta maksimalne površine 1.600,00m<sup>2</sup>-sportski objekat-otvoreni teren u skladu sa Programom privremenih objekata na teritoriji opštine Nikšić i Urbanističko-tehničkim uslovima, koji će biti izdati od strane Sekretarijata za urbanizam i stambene poslove .

#### Član 2

Zakupac kao jedini i najpovoljniji ponuđač ponudio je za predmetnu lokaciju zakupninu od 10,95/m<sup>2</sup> sa uračunatim PDV-om za jednu godinu.

Ugovorne strane su saglasne da je zakupac dužan platiti iznos zakupnine za period od 14.04.2026.godine do 14.04.2029.godine od 52.560,00€ sa uračunatim PDV-om.

Ugovorne strane su saglasne da je zakupac regulisao cjelokupan iznos zakupnine od 52.560,00€ i to na način što mu je priznat iznos od 17.520,00 € uplaćenog depozita što se potvrđuje uplatnicom od 20.03.2026.godine kod Hipotekarne banke, a iznos odnosno obavezu od 35.040,00€ je regulisao što se potvrđuje Uvjenjenjem Sekretarijata za finansije, razvoj i preduzetništvo opštine Nikšić, broj 06-315-8/1 od 09.04.2026.godine, koje je zavedeno kod ovog organa 14.04.2026.godine, o čemu postoji dokazi u spisima predmeta.

### Član 3

Zemljište iz člana 1 ovog ugovora daje se zakupcu na period od 3 godine od dana zaključenja ovog ugovora o zakupu, odnosno na period od 14.04.2026.godine do 14.04.2029.godine, uz mogućnost produženja najduže do 5 godina odnosno najkasnije do isteka Programa privremenih objekata na teritoriji opštine Nikšić.

Zakupcu, pravo zakupa zemljišta može prestati prije isteka roka iz stava 1 ovog člana, ukoliko dođe izmjene ili prestanka važenja Programa privremenih objekata na teritoriji opštine Nikšić ili dođe do privođenja prostora trajnoj namjeni, odnosno ukoliko bude usvojena planska dokumentacija za prostor na kojem se nalazi objekat.

Ukoliko nastupe oklonosti iz stava 2 ovog člana, Opština Nikšić je dužna da o tome blagovremeno obavijesti zakupca, a zakupac je dužan da privremeni objekat ukloni o svom trošku, bez prava da traži povraćaj do tada uloženi sredstava kao i zakupnine.

### Član 4

Zakupac je dužan da u roku od 30 dana prije isteka roka iz člana 3 stav 1 ovog ugovora podnese organu nadležnom za poslove imovine zahtjev za produženje ugovora o zakupu lokacije iz člana 1 stav 1 ovog ugovora.

Zakupac ne može steći pravo svojine na zemljištu iz člana 1 stav 1 ovog ugovora po osnovu vlasništva na privremenom objektu.

Zakupac nema pravo da zakupljeno zemljište izda u podzakup, bez posebne saglasnosti zakupodavca.

### Član 5

Na pitanja koja nijesu regulisana ovim ugovorom primjenjivaće se odredbe pozitivnih zakonskih propisa.

### Član 6

Ovaj ugovor sačinjen je u 7 istovjetnih primjeraka od kojih 1 primjerak za potrebe Zakupca, 1 x Sekretarijatu za finansije, razvoj i preduzetništvo, 1x Upravi lokalnih javnih javnih prihoda, 1x Sekretarijatu za urbanizam i stambene poslove, 1x Sekretarijatu za inspekcijски nadzor, 1x u spise predmeta i 1x a/a.

ZAKUPAC  
"LANN" DOO Nikšić  
koga zastupa izvršni direktor  
Stefan Nikolić

*Nikolić S.*



CRNA GORA  
OPŠTINA NIKŠIĆ  
Direkcija za imovinu  
Broj: 10-032-220/26/1  
Nikšić, 14.04.2026.g.

Na osnovu člana 7 Odluke o davanju u zakup zemljišta putem prikupljanja ponuda radi postavljanja privremenih objekata u skladu sa Odlukom o donošenju programa privremenih objekata na teritoriji opštine Nikšić ( » Službeni list CG-opštinski propisi« broj 14/25) i provedenog postupka o izboru najpovoljnijeg pounđača za zakup zemljišta radi postavljanja objekata privremenog karaktera, dana 14.04.2026.godine zaključen je

## U G O V O R o zakupu zemljišta

UGOVORNE STRANE:

1. Opština Nikšić, koju zastupa Direkcija za imovinu - direktor Radosav Urošević, ul. Dragice Pravice bb, Nikšić, (u daljem tekstu zakupodavac)
- i
2. "LANN" DOO Nikšić, ulica Njegoševa, bb, pib 03809340, zakupac zemljišta, koga zastupa izvršni direktor Stefan Nikolić, (u daljem tekstu zakupac)

PREDMET UGOVORA: Davanje u zakup zemljišta lokacije broj 207 u III zoni, površine 800,00m<sup>2</sup> za postavljanje objekta privremenog karaktera- zatvoreni sportski objekat

### Član 1

Zakupcu se daje u zakup zemljište- lokacija broj 207 u III zoni, koja se nalazi na dijelu katastarske parcele broj 876/1, površine 800,00 m<sup>2</sup>, upisana u listu nepokretnosti broj 787 KO Nikšić kao svojina Države Crne Gore sa pravom raspolaganja Opštine Nikšić, kao najpovoljnijem ponuđaču po Javnom pozivu objavljenom u Dnevnom listu «Pobjeda» od 13.03.2026.godine.

Na predmetnoj lokaciji je zakupcu dozvoljeno postavljanje privremenog objekta maksimalne površine 800,00m<sup>2</sup>-zatvoreni sportski objekat u skladu sa Programom privremenih objekata na teritoriji opštine Nikšić i Urbanističko-tehničkim uslovima, koji će biti izdati od strane Sekretarijata za urbanizam i stambene poslove.

### Član 2

Zakupac kao jedini i najpovoljniji ponuđač ponudio je za predmetnu lokaciju zakupninu od 10,95/m<sup>2</sup> sa uračunatim PDV-om za jednu godinu.

Ugovorne strane su saglasne da je zakupac dužan platiti iznos zakupnine za period od 14.04.2026.godine do 14.04.2029.godine od 26.280,00€ sa uračunatim PDV-om.

Ugovorne strane su saglasne da je zakupac regulisao cjelokupan iznos zakupnine od 26.280,00€ i to na način što mu je priznat iznos od 8.760,00 € uplaćenog depozita što se potvrđuje uplatnicom od 20.03.2026.godine kod Hipotekarne banke, a iznos odnosno obavezu od 17.520,00€ je regulisao što se potvrđuje Uvjerenjem Sekretarijata za finansije, razvoj i preduzetništvo opštine Nikšić, broj 06-315-8/1 od 09.04.2026.godine, koje je zavedeno kod ovog organa 14.04.2026.godine, o čemu postoji dokazi u spisima predmeta.

### Član 3

Zemljište iz člana 1 ovog ugovora daje se zakupcu na period od 3 godine od dana zaključenja ovog ugovora o zakupu, odnosno na period od 14.04.2026.godine do 14.04.2029.godine, uz mogućnost produženja najduže do 5 godina odnosno najkasnije do isteka Programa privremenih objekata na teritoriji opštine Nikšić.

Zakupcu, pravo zakupa zemljišta može prestati prije isteka roka iz stava 1 ovog člana, ukoliko dođe izmjene ili prestanka važenja Programa privremenih objekata na teritoriji opštine Nikšić ili dođe do privođenja prostora trajnoj namjeni, odnosno ukoliko bude usvojena planska dokumentacija za prostor na kojem se nalazi objekat.

Ukoliko nastupe oklonosti iz stava 2 ovog člana, Opština Nikšić je dužna da o tome blagovremeno obavijesti zakupca, a zakupac je dužan da privremeni objekat ukloni o svom trošku, bez prava da traži povraćaj do tada uloženi sredstava kao i zakupnine.

### Član 4

Zakupac je dužan da u roku od 30 dana prije isteka roka iz člana 3 stav 1 ovog ugovora podnese organu nadležnom za poslove imovine zahtjev za produženje ugovora o zakupu lokacije iz člana 1 stav 1 ovog ugovora.

Zakupac ne može steći pravo svojine na zemljištu iz člana 1 stav 1 ovog ugovora po osnovu vlasništva na privremenom objektu.

Zakupac nema pravo da zakupljeno zemljište izda u podzakup, bez posebne saglasnosti zakupodavca.

### Član 5

Na pitanja koja nijesu regulisana ovim ugovorom primjenjivaće se odredbe pozitivnih zakonskih propisa.

### Član 6

Ovaj ugovor sačinjen je u 7 istovjetnih primjeraka od kojih 1 primjerak za potrebe Zakupca, 1 x Sekretarijatu za finansije, razvoj i preduzetništvo, 1x Upravi lokalnih javnih javnih prihoda, 1x Sekretarijatu za urbanizam i stambene poslove, 1x Sekretarijatu za inspekcijски nadzor, 1x u spise predmeta i 1x a/a.

ZAKUPAC  
"LANN" DOO Nikšić  
koga zastupa izvršni direktor  
Stefan Nikolić



DIREKTOR  
Radosav Urošević





CRNA GORA  
OPŠTINA NIKŠIĆ  
Sekretarijat za zaštitu životne sredine  
Broj: 26-353-61/8  
Nikšić, 19.05.2026.godine

SEKRETARIJAT ZA URBANIZAM I STAMBENE POSLOVE

O V D J E

**Predmet: Obavještenje o podnesenom Zahtjevu za odlučivanje o potrebi izrade elaborata procjene uticaja na životnu sredinu za projekte za koje se može zahtijevati izrada elaborata procjene uticaja na životnu sredinu**

Obavještavamo Vas da je preduzeće „LANN” D.O.O., kao nosilac projekta podnijelo Zahtjev za odlučivanje o potrebi izrade elaborata procjene uticaja na životnu sredinu za projekat **izgradnje montažno-demontažnog privremenog objekta – zatvoreni sportski objekat sa nepokretnim montažnim objektom – sportski teren, na katastarskoj parceli br. 876/1 K.O. Nikšić, u okviru Programa privremenih objekata na teritoriji Opštine Nikšić za period 2025-2029. godine.**

U vezi sa navedenim, pozivamo zainteresovanu javnost da izvrši uvid u sadržinu podnijetog zahtjeva te priloženu propisanu dokumentaciju u prostorijama Sekretarijata za zaštitu životne sredine (zgrada D.O.O Komunalno Nikšić- prizemlje, kancelarija br.3; Ulica Dragice Pravice bb, Nikšić) ili putem e-maila ([eko\\_opstinank@t-com.me](mailto:eko_opstinank@t-com.me)), u roku od pet radnih dana od dana objavljivanja ovog obavještenja, odnosno da u istom roku može dostaviti mišljenja, primjedbe i predloge, u vezi sa istim, u pisanoj formi ovom Sekretarijatu kao nadležnom organu, na adresu Sekretarijata - Opština Nikšić, Njegoševa br. 8.

Takođe Vas obavještavamo da su o predmetnom Zahtjevu o potrebi izrade elaborata procjene uticaja na životnu sredinu neposredno obaviješteni i Agencija za zaštitu životne sredine, Ekološka inspekcija, Mjesna zajednica Rastoci, Mjesna zajednica Grudska mahala, JU Gimnazija „Stojan Cerović”, Služba za saradnju, poslove predsjednika i informisanje, Sekretarijat za komunalne poslove i saobraćaj, NVO sektor (e-mail: [otvoreni-niksic@googlegroups.com](mailto:otvoreni-niksic@googlegroups.com)) i da je obavještenje objavljeno na sajtu Opštine [www.niksic.me](http://www.niksic.me).

Obradio/la:

Boro Vuković, dipl. biolog

Tatjana Bulatović, mr zaštite bilja

V. D. SEKRETARA

Jasmina Janković Mišnić, dipl.biolog



Dostavljeno: Naslovu, u spise, a/a.



Crna Gora  
**OPŠTINA NIKŠIĆ**  
Sekretarijat za komunalne poslove i  
saobraćaj  
Broj: 09- 340 – 363  
Nikšić, 04.05.2026.godine

**INVESTITOR:** »LANN« D.O.O. iz Nikšića  
**KAT. PARCELE:** 876/1 KO Nikšić  
**PLANSKI DOKUMENT:** Program privremenih objekata na teritoriji Opštine Nikšić za period od 2025.godine do 2029.godine

Na osnovu člana 163 Zakona o izgradnji objekata („Službeni list CG” br.19/25), a u vezi sa članom 116 Zakona o planiranju prostora i izgradnji objekata („Službeni list CG” br.64/17, 44/18, 11/19, 82/20, 86/22 i 04/23) i podnijetog zahtjeva Sekretarijata za urbanizam i stambene poslove broj: 09-340-363 od 14.04.2026. godine u predmetu izdavanja urbanističko - tehničkih uslova za izradu tehničke dokumentacije za *postavljanje nepokretnog privremenog objekta – sportski objekat – otvoreni teren*, na lokaciji broj 159B u III (trećoj) zoni, na katastarskoj parceli broj 876/1 KO Nikšić, Sekretarijat za komunalne poslove i saobraćaj p r o p i s u j e:

### **SAOBRAĆAJNO-TEHNIČKE USLOVE**

*za izradu tehničke dokumentacije*

za priključenje lokacije za *postavljanje nepokretnog privremenog objekta – sportski objekat – otvoreni teren*, broj 159B u III (trećoj) zoni, na katastarskoj parceli broj 876/1 KO Nikšić, na opštinski put, ulicu u naselju Ul. Krsta Kostića

**LOKACIJA:** Ulica Krsta Kostića

**NAMJENA:** Ulica Krsta Kostića je namijenjena za mješoviti saobraćaj vozila.

**VRSTA KOLOVOZA:** Kolovoz predmetne ulice je izgrađen od asfaltnog zastora.

**OSTALI ELEMENTI:** Brzina kretanja vozila na ovoj saobraćajnici propisana je opštinskom Odlukom na 40 km/h.

### **USLOVI ZA PRIKLJUČENJE**

#### **Postojeće stanje - lokacija**

*Lokacija za postavljanje nepokretnog privremenog objekta – sportski objekat – otvoreni teren*, broj 159B u III (trećoj) zoni, na katastarskoj parceli broj 876/1 KO Nikšić, u obuhvatu Programa privremenih objekata na teritoriji Opštine Nikšić, za period od 2025.godine do 2029.godine, nalazi se pored opštinskog puta, ulice u naselju Ul. Krsta Kostića

### Mjesto i način priključenja

*Priključenje lokacije za postavljanje nepokretnog privremenog objekta – sportski objekat – otvoreni teren, broj 159B u III (trećoj) zoni, na katastarskoj parceli broj 876/1 KO Nikšić, planirati sa opštinskog puta, ulice u naselju Ul. Krsta Kostića, na poziciji postojećeg priključka (na mjestu gdje nijesu izgrađeni trotoari).*

*U projektu prikazati mjesto i način priključka.*

Saobraćajno-tehnički uslovi za izradu tehničke dokumentacije su sastavni dio Urbanističko – tehničkih uslova Up/Io br. 07-350 – 657 od 14.04.2026. godine izdatih od Sekretarijata za urbanizam i stambene poslove.

### Izmjena odnosno dopuna tehničkih uslova sa predlogom drugačijeg rješenja u pogledu priključaka

Investitor odnosno projektant može Sekretarijatu za urbanizam i stambene poslove podnijeti zahtjev za izmjenу odnosno dopunu tehničkih uslova sa predlogom drugačijeg rješenja u pogledu priključaka.

Zahtjev za izmjenу odnosno dopunu tehničkih uslova sa predlogom drugačijeg rješenja u pogledu priključaka Sekretarijat za urbanizam i stambene poslove dostavlja Sekretarijatu za komunalne poslove i saobraćaj na saglasnost.

Ako Sekretarijatu za komunalne poslove i saobraćaj ne dostavi saobraćajno - tehničke uslove, u roku od 15 dana od dana prijema zahtjeva smatraće se da je saglasan sa urbanističko-tehničkim uslovima utvrđenim planskim dokumentom odnosno predlogom drugačijeg rješenja u pogledu priključaka.

### TEHNIČKA DOKUMENTACIJA:

*Projektну dokumentaciju uraditi prema gore propisanim uslovima i dostaviti ovom Sekretarijatu za izdavanje saobraćajne saglasnosti.*

### DOSTAVLJENO:

2 x Sekretarijat za urbanizam i stambene poslove

1 x u spise predmeta

1 x a/a

### OBRADILI:

Jasmina Bulajić

Igor Perunović

*Jasmina Bulajić*  
*Igor Perunović*

V.D. SEKRETARA  
Milorad Zečević dipl.ing.polj.

*Milorad Zečević*



Broj: 2290

Nikšić, 22.04. 2026. god.

R.b.: 055/I

Na osnovu zahtjeva broj 07-350-657 od 16.04.2026.god. za dobijanje uslova priključenja na vodovodnu i kanalizacionu mrežu za izradu tehničke dokumentacije za radove na postavljanju nepokretnog privremenog objekta- sportski objekat- otvoreni teren, na k.p.br. 876/1 KO Nikšić čiji je investitor „LANN“ d.o.o. izdaju se:

## USLOVI PRIKLJUČENJA

### Na vodovodnu mrežu:

- Objekat se priključuje na cjevovod izgrađen od **LG cijevi** profila **Φ 100 mm** koji se nalazi u **Ulici Krsta Kostića**;
- U normalnim uslovima rada sistema očekivani pritisak na mjestu priključenja je **3.5** bara;
- Individualni stambeni objekat koji se priključuje na javni vodovodni sistem mora imati glavni individualni vodomjer. Glavni vodomjer mora biti smješten u skloništu za vodomjer koji izgrađuje investitor tako da se njegova spoljna ivica nalazi na maksimumu 1.0m od unutrašnje granice parcele ili u zajedničkom skloništu koje je izgrađeno na javnoj površini od strane ovog Društva;
- Objekat u etažnoj svojini za svaki ulaz mora imati glavni zajednički vodomjer koji se nalazi van objekta;
- Investitor novog objekta u etažnoj svojini dužan je da za svaki dio objekta (stambenu ili poslovnu jedinicu), ugradi interni (posebni) vodomjer koji će biti smješten u vodomjernim ormanima u zajedničkim prostorijama objekta;
- U koliko je u objektu planirana unutrašnja hidrantska mreža ona mora biti odvojena, a očitavanje potrošnje se može vršiti i preko glavnog vodomjera;
- D.o.o. „Vodovod i kanalizacija“ Nikšić zadržava pravo da, ukoliko se ukaže potreba, izmjesti mjerno mjesto korisnika.

### Na fekalnu kanalizacionu mrežu:

- Objekat se priključuje na reviziono okno **ROF 4569** na cjevovodu izrađenom od **PE cijevi** profila **DN 250mm**, koji se nalazi u Ulici **Krsta Kostića**;
- Karakteristične kote i koordinate priključnog revizionog okna su:

X koord: **4738120.10**

Y koord: **6577469.40**

KP: **628.94 mnm**

KDCpost: **626.45 mnm**

KDCprijlj: **626.65 mnm**

Objekat se ne može priključiti ispod KDCprijlj;

- Minimalni profil priključne cijevi je  $\varnothing 160$  mm;
- Nagib priključne cijevi je min 1,33% do max 6%;
- Najnižvodnije reviziono okno interne kanalizacije treba da bude smješteno na udaljenosti max 1,0m od unutrašnje granice parcele;
- Komunalne otpadne vode iz poslovnih prostora ( kafića, restorana, garaža, servisa, perionica i sl.) u fekalnu kanalizaciju mogu se ispuštati nakon odgovarajućeg predtretmana;
- Ukoliko kanalizaciona mreža nije izgrađena na lokaciji planiranog objekta otpadne vode će se ispuštati u vodonepropusnu septičku jamu;
- Ukoliko na trasi priključnog cjevovoda dolazi do ukrštanja sa vodovodnim instalacijama kanalizacione instalacije potrebno je izvesti min 20cm ispod istih;
- Sistem gradske kanalizacije je separatnog tipa pa je time neophodno odvojiti komunalne i oborinske otpadne vode;
- Ukoliko je trasa priključka jedino moguća preko privatnih parcela, neophodno je pribaviti saglasnost od vlasnika tih parcela.

### Na atmosfersku kanalizacionu mrežu:

- Objekat se priključuje na reviziono okno\_\_\_\_\_ na cjevovodu izrađenom od\_\_\_\_\_ profila\_\_\_\_\_, koji se nalazi u ulici\_\_\_\_\_;
- Karakteristične kote i koordinate priključnog revizionog okna su:

X koord:

Y koord:

KP:

KDCpost:

KDCprijlj:

Objekat se ne može priključiti ispod KDCprijlj;

- Minimalni profil priključne cijevi je  $\varnothing 160$  mm;
- Nagib priključne cijevi je min 1,33% do max 6%;
- Prikupljanje i odvođenje atmosferskih voda sa krovnih površina, pješačkih komunikacija i sl. vrši se preko retenzionih bazena (upojnih bunara) u okviru

## О. „VODOVOD I KANALIZACIJA“ - NIKŠIĆ

urbanističke parcele. Kapacitet retenzionog bazena treba da prihvati atmosferske vode prvog poplavnog talasa 15minutne kiše inteziteta 200 l/s;

- Atmosferske vode koje se prikupljaju sa saobraćajnih površina (kolovoza, parkinga, garaža i sl.) površine veće od 50m<sup>2</sup> kao i ostalih površina gdje postoji rizik pojave zauljenih otpadnih voda neophodno je prečistiti do nivoa određenog propisom kojim se definiše kvalitet otpadnih voda koje se ispuštaju u recipijent ili kolektorski sistem.

Prilikom priključenja potrebno je vršiti prekop asfalta.

Sastavni dio Uslova priključenja je izvod iz katastra hidrotehničkih instalacija.

Obradio:

Glavni projektant:

*Jel Vujičić*  
Vujičić Nikolina, dipl.grad.ing

Rukovodilac tehničke službe:

*Rapović Mirca*  
Rapović Mirca, dipl.grad.ing

Tehnički direktor:

*Daničević Zoran*  
Daničević Zoran, dipl.maš.ing.



V.d. Izvršnog direktora:  
Jelena Drašković, dipl.ecc

*Jelena Drašković*

Dostavljeno:

1 x Podnosiocu zahtjeva

2 x Tehničkoj službi

1 x a/a

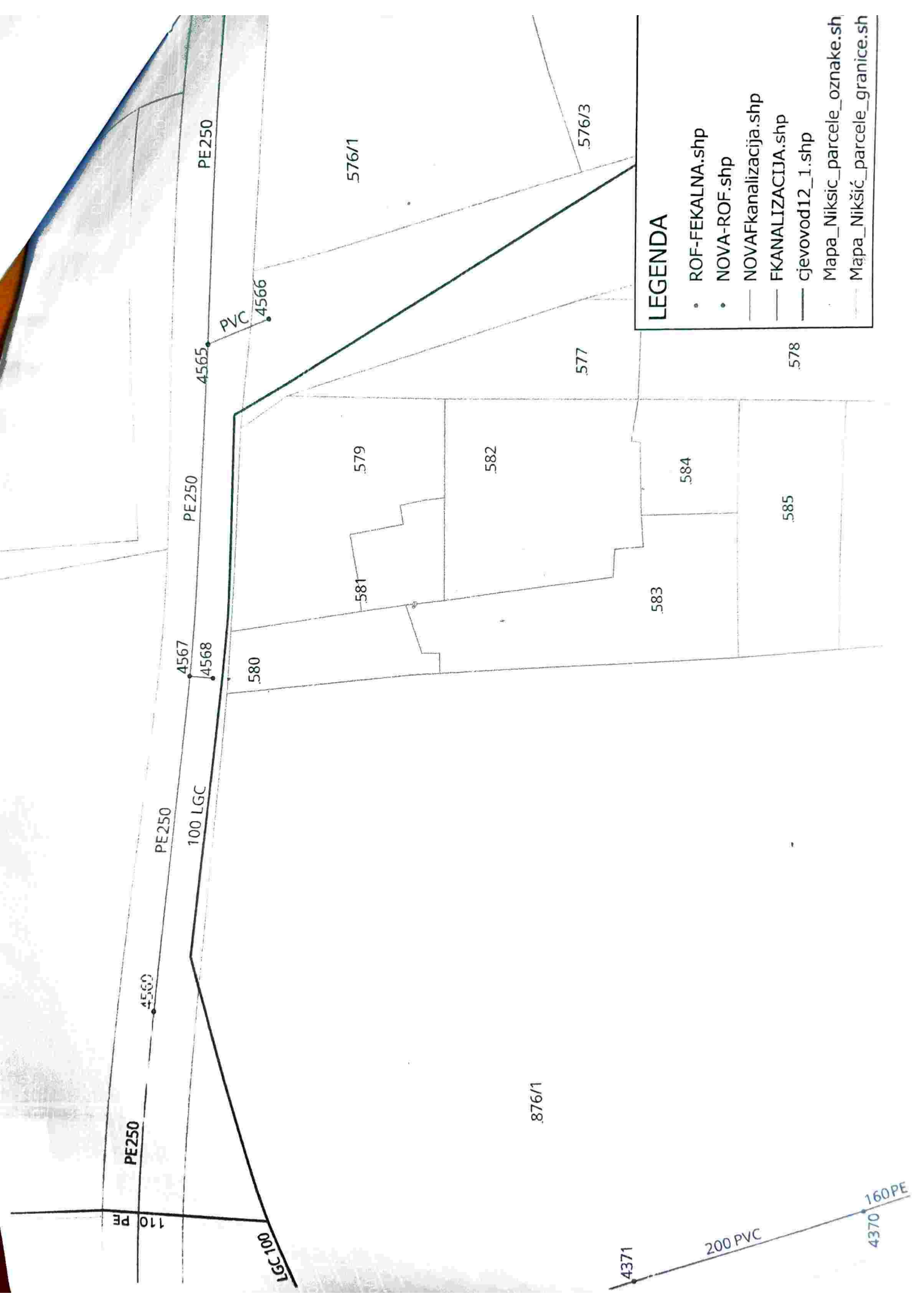

### LEGENDA

- ROF-FEKALNA.shp
- NOVA-ROF.shp
- NOVAkanalizacija.shp
- FKANALIZACIJA.shp
- cjevovod12\_1.shp
- Mapa\_Niksic\_parcele\_oznake.sh
- Mapa\_Nikšić\_parcele\_granice.sh

IZJAVA ODGOVORNOG PROJEKTANTA

OBJEKAT<sup>1</sup>: **LANN DOO NIKŠIĆ**

LOKACIJA<sup>2</sup>: **Lokacija br 207 u III zoni, na K.P.876/1 KO Nikšić**

VRSTA TEHNIČKE DOKUMENTACIJE: **IDEJNO RJEŠENJE**

ODGOVORNI PROJEKTANT<sup>4</sup>: **Jelena Međedović, spec. sci.arh.**

**I Z J A V A**

Da je dio tehničke dokumentacije arhitektura objekta ( Idejno rješenje) urađen u skladu sa:

- Zakonom o prostornom planiranju i izgradnji objekata i podzakonskim aktima donešenim na osnovu navedenog zakona;
- Posebnim propisima koji direktno ili na drugi način utiču na osnovne uslove za objekte,
- Pravilima struke.
- Smjernicama iz planskog dokumeta i urbanističko tehničkim uslovima, kao i osnovnim urbanističkim parametrima

Pregled zadatih i ostvarenih površina dat je u tabeli:

**1. Montažno - demontažni privremeni sportski objekat -balon sala**

Ukupna neto površina objekta **789,3m<sup>2</sup>**

Ukupna bruto površina objekta **800,0m<sup>2</sup>**

Dozvoljena bruto površina objekta-800m<sup>2</sup>/ Ostvarena površina objekta 800m<sup>2</sup>

**2. i 3. Nepokretni privremeni objekat -padel tereni**

Ukupna bruto površina oba terena **400,0m<sup>2</sup>**

Dozvoljena bruto površina nepokretnog privremenog objekta-sportskog terena 1600m<sup>2</sup> / Ostvarena površina n.p objekta 800m<sup>2</sup>

**4. Montažni pomoćni objekat -kontejner**

Ukupna neto površina pomoćnog objekta **11,6m<sup>2</sup>**

Ukupna bruto površina pomoćnog objekta **14,4m<sup>2</sup>**

Dozvoljena bruto površina montažnog pomoćnog objekta-do 16m<sup>2</sup>/ Ostvarena površina objekta 14,4m<sup>2</sup>

Objekat je spratnosti P, ukupne visine 10,35m

**5. Pristupna saobraćajnica sa parkingom**

Saobraćajnica je širine 6m, sa pratećim parkingom od 16PM, uključujući i parking mjesto za lica sa posebnim potrebama.

**6. Pješačke komunikacije**

U sklopu uređenja terena predviđene su pristupne staze i trotoari za korisnike i posjetioce.

**7. Zelena površina**

Minimalna propisana površina za zelenilo je 20% od površine parcele ( 1897m<sup>2</sup>) / Ostvarena površina zelenila je 5159m<sup>2</sup>



15.05.2026. Nikšić

Jelena Međedović, spec.sci.arh

**OBRAZAC 1**

elektronski potpis projektanta	elektronski potpis revidenta	elektronski potpis nadležnog organa za izdavanje građevinske dozvole
--------------------------------	------------------------------	--

INVESTITOR<sup>1</sup>

LANN DOO NIKŠIĆ

OBJEKAT<sup>2</sup>**Montažno-demontažni privremeni objekat-zatvoreni sportski objekat sa nepokretnim montažni objekat-sportski teren***(Program privremenih objekata na teritoriji Opštine Nikšić, za period od 2025. do 2029.)*LOKACIJA<sup>3</sup>

Lokacija br 207 u III zoni, na K.P.876/1 KO Nikšić

VRSTA TEHNIČKE  
DOKUMENTACIJE<sup>4</sup>**IDEJNO RJEŠENJE ARHITEKTURE**AUTOR PROJEKTA<sup>5</sup>**Jelena Međedović, spec. sci.arh.****„Ingpoint“ d.o.o. Nikšić**PROJEKTANT<sup>6</sup>

Vuka Karadžića bb, Institut Crne metalurgije, Nikšić

Licenca UPI 09-332/25-3388/2 02.10.2025

ODGOVORNO LICE<sup>7</sup>**Jelena Međedović, spec. sci.arh.**

Licenca UPI 09-332/25-3322/2 od 01.10.2025

VODEĆI PROJEKTANT<sup>8</sup>**Jelena Međedović, spec. sci.arh.**

ODGOVORNI

PROJEKTANT<sup>9</sup>**Jelena Međedović, spec. sci.arh.**<sup>1</sup> Naziv/ime investitora<sup>2</sup> Naziv objekta koji se gradi<sup>3</sup> Mjesto gradnje, planski dokument, urbanistička parcela, katastarska opština, katastarska parcela<sup>4</sup> Idejno rješenje, idejni projekat, glavni projekat, projekat izvedenog stanja, projekat održavanja<sup>5</sup> Ime i prezime autora projekta<sup>6</sup> Naziv privrednog društva, pravnog lica odnosno preduzetnika koji je izradio tehničku dokumentaciju, adresa<sup>7</sup> Ime i prezime odgovornog lica u privrednom društvu ili pravnom licu ili ime i prezime preduzetnika<sup>8</sup> Ime i prezime vodećeg projektanta<sup>9</sup> Ime i prezime odgovornog projektanta

**Maj 2026.**

# SADRŽAJ TEHNIČKE DOKUMENTACIJE

## 1.1 TEKSTUALNA DOKUMENTACIJA

- Projektni zadatak
- Tehnički opis

## 1.1 GRAFIČKA DOKUMENTACIJA

- Geodetska podloga
- Šira situacija-Geoportal
- Situacija
- Situacija sa prikazom prizemčja
- Osnova temelja
- Osnova objekta
- Osnova krovne konstrukcije
- Osnova krovne ravni
- Presjeci
- Fasade
- Osnova padel terena
- Izgledi i 3d padel terena
- Osnova pomoćnog objekta-kontejnera
- 3d prikaz

# PROJEKTNI ZADATAK

Predmet projektnog zadatka je izrada projektne dokumentacije za sportsko-rekreativni kompleks koji obuhvata:

- balon salu za mali fudbal,
- pomoćne prostorije u sklopu balon sale,
- dva spoljašnja padel terena,
- pomoćni montažni objekat uz padel terene,
- uređenje terena i prateću infrastrukturu.

Projektna dokumentacija treba da bude izrađena u skladu sa važećim zakonima, tehničkim propisima, standardima i pravilima tehničke struke Crne Gore.

Objekat se nalazi na lokaciji Lokacija br 207 u III zoni, na K.P.876/1 KO Nikšić u sklopu Programa privremenih objekata na teritoriji Opštine Nikšić, za period od 2025. do 2029.

Investitor

LANN doo Nikšić

*Nikšić S.*



# TEHNIČKI OPIS

## 1. OPŠTI PODACI

Predmet tehničkog opisa je sportsko-rekreativni kompleks koji se nalazi na lokaciji broj 207 III zoni, na K.P. 876/1 KO Nikšić, u obuhvatu Programa privremenih objekata na teritoriji Opštine Nikšić, za period od 2025. Do 2029. Godine. Sastoji se od:

- Montažno-demontažnog privremenog objekta- zatvoreni sportski objekat ( balon sala) ukupnih dimenzija 20,00 x 40,00 m,
- Sportski teren - dva spoljašnja padel terena dimenzija 10,00 x 20,00 m,
- Pomoćnog montažnog objekta – kontejnera uz padel terene.

Kompleks je namijenjen rekreativnom I komercijalnom korišćenju, prema pravilima I propisima, sa svim potrebnim pratećim sadržajima za nesmetano funkcionisanje korisnika i osoblja.

---

## 2. OPIS BALON SALE

### 2.1 Montažno-demontažni privremeni objekat-balon sala

Prema Urbanističko-tehničkim uslovima ( UP/ Io br.07-350-sl, izdatim od strane Sekretarijata za uređenje prostora I zaštitu životne sredine Opštine Nikšić, maksimalna površina objekta je 800m<sup>2</sup>. Stoga, u skladu sa propisanim parametrima, projektom je predviđen objekat montažno-demontažnog karaktera, pravougaonog oblika, ukupnih spoljašnjih dimenzija 20x40m.

Objekat je projektovan kao lagana montažna sportska konstrukcija- balon sala, sa zatvorenim prostorom za mali fudbal i pomoćnim sadržajima.

U okviru objekta predviđeni su:

- fudbalski teren dimenzija 33,00 x 20,00 m,
- muška I ženska svlačionica sa tuševima I toaletima
- prostorija za portira / recepciju,

- ostava za rekvizite i održavanje,
- kafe bar sa pratećim sadržajem.

Površine prostorija su date u tabeli:

<b>B I L A N S P O V R Š I N A</b>					
<b>Br.</b>	<b>Naziv prostorije</b>	<b>Finalna obrada podova</b>	<b>Finalna obrada zidova</b>	<b>Finalna obrada plafona</b>	<b>Neto površina</b>
<b>1</b>	<b>Hodnik</b>	Keramika	Posna boja	Posna boja	<b>6,1m<sup>2</sup></b>
<b>2</b>	<b>Ostava za rekvizite</b>	Keramika	Posna boja	Posna boja	<b>3,1m<sup>2</sup></b>
<b>3</b>	<b>Portir</b>	Keramika	Posna boja	Posna boja	<b>4,4m<sup>2</sup></b>
<b>4</b>	<b>Svlačionica sa toaletima i tuševima</b>	Keramika	Keramika	Posna boja	<b>13,0m<sup>2</sup></b>
<b>5</b>	<b>Svlačionica sa toaletima i tuševima</b>	Keramika	Keramika	Posna boja	<b>13,0m<sup>2</sup></b>
<b>6</b>	<b>Kafe bar</b>	Keramika	Posna boja	Posna boja	<b>29,0m<sup>2</sup></b>
<b>7</b>	<b>Ostava</b>	Keramika	Keramika	Posna boja	<b>2,2m<sup>2</sup></b>
<b>8</b>	<b>Toalet</b>	Keramika	Keramika	Posna boja	<b>5,5m<sup>2</sup></b>
<b>9</b>	<b>Sportski teren</b>	Vještačka trava	PVC membrana	PVC membrana	<b>713,0m<sup>2</sup></b>
<b>Ukupna neto površina objekta 789,3m<sup>2</sup></b>					
<b>Ukupna bruto površina objekta 800,0m<sup>2</sup></b>					

Organizacija prostora omogućava funkcionalno i odvojeno kretanje korisnika, zaposlenih i posjetilaca.

## 2.2 Konstrukcija objekta

Nosivu konstrukciju balon sale čini čelična prostorna rešetkasta konstrukcija izrađena od čeličnih profila odgovarajućih statičkih karakteristika.

Konstrukcija je projektovana u skladu sa važećim standardima za:

- stalna i promjenljiva opterećenja,
- opterećenja od vjetra,
- opterećenja od snijega,

- seizmičke uticaje.

Svi čelični elementi su antikorozivno zaštićeni osnovnim i završnim premazima.

Krovni i fasadni omotač objekta izveden je od višeslojne PVC membrane visoke otpornosti na:

- UV zračenje,
- atmosferske uticaje,
- vlagu i kondenzaciju,
- mehanička opterećenja.

Membrana je zategnuta preko noseće konstrukcije i pričvršćena prema tehničkim preporukama proizvođača.

---

## **2.3 Podne obloge**

### **Sportski teren**

Podloga fudbalskog terena izvodi se kao sportski sistem sa završnim slojem od vještačke trave namijenjene za mali fudbal.

Sistem podloge sastoji se od:

- pripremljene i nivelisane podloge,
- elastičnog nosećeg sloja,
- vještačke trave odgovarajuće gustine i visine vlakna,
- ispune od kvarcnog pijeska i granulata.

Vještačka trava mora ispunjavati standarde za sportske terene i omogućavati bezbjedno korišćenje i optimalne sportske karakteristike.

### **Pomoćne prostorije**

U svim pomoćnim prostorijama predviđena je završna obrada poda keramičkim pločicama prve klase, protivkliznih karakteristika u mokrim čvorovima.

Podovi se izvode sa odgovarajućim padovima prema slivnicima u sanitarnim prostorijama.

---

## **2.4 Zidovi i plafoni**

Unutrašnji zidovi pomoćnih prostorija izvode se od lakih pregradnih sistema – rigips panela sa pratećom izolacijom I sa završnom obradom gletovanja i bojenja poludisperzivnim bojama.

U sanitarnim čvorovima zidovi se oblažu keramičkim pločicama.

Plafoni u pomoćnim prostorijama izvode se kao spuštene plafoni od rigipsa.

---

## **2.5 Stolarija i bravarija**

Predviđena je aluminijska spoljašnja stolarija sa termopan paketom.

Unutrašnja vrata u pomoćnim prostorijama su od PVC-a, odgovarajućih dimenzija i otpornosti.

Na objektu su predviđeni svi potrebni izlazi i evakuacioni pravci u skladu sa propisima zaštite od požara. U sklopu PVC membrane, dužinom terena ostavljen je pomoćni otvor- za potrebne ventilacije I dodatnog protoka vazduha.

---

## **2.6 Instalacije**

### **Elektroinstalacije**

Objekat je opremljen kompletnim elektroinstalacijama koje obuhvataju:

- unutrašnju i spoljašnju rasvjetu,
- rasvjetu sportskog terena,
- utičničku mrežu,
- razvodne ormare,
- instalacije slabe struje,
- sistem uzemljenja i gromobranske zaštite.

Sportska rasvjeta projektovana je u skladu sa zahtjevima I standardima za sportske objekte.

## **Vodovod i kanalizacija**

Predviđene su instalacije vodovoda i kanalizacije za potrebe:

- toaleta,
- tuševa,
- kafe bara,
- tehničkog održavanja.

Sanitarna oprema je standardnog kvaliteta za javne sportske objekte.

## **Ventilacija i grijanje**

Objekat je predviđen sa sistemom prirodne i mehaničke ventilacije.

Po potrebi se mogu predvidjeti sistemi grijanja toplim vazduhom ili drugi odgovarajući sistemi za održavanje projektovanih uslova u zimskom periodu.

---

## **3. OPIS PADEL TERENA**

### **3.1 Opšti opis**

Prema Urbanističko-tehničkim uslovima ( UP/ Io br.07-350-sl, izdatim od strane Sekretarijata za uređenje prostora i zaštitu životne sredine Opštine Nikšić, maksimalna površina nepokretnog privremenog objekta-sportskog terena je 1600m<sup>2</sup>. Stoga, u skladu sa propisanim parametrima, projektom su predviđena dva padel terena, dimenzija 20x10m.

Tereni su projektovani i izvode se u skladu sa važećim međunarodnim standardima za padel sport.

---

### **3.2 Konstrukcija i oprema terena**

Padel tereni se sastoje od:

- čelične noseće konstrukcije,
- sigurnosnih staklenih panela,

- zaštitne metalne mreže,
- sportske podloge od vještačke trave,
- sistema sportske rasvjete,
- opreme za igru.

Konstrukcija terena izrađena je od čeličnih profila sa antikorozivnom zaštitom.

Stakleni paneli su izrađeni od kaljenog sigurnosnog stakla odgovarajuće debljine.

Vještačka trava na padel terenima predviđena je za intenzivnu sportsku upotrebu i otpornost na spoljne uticaje, sve prema standardima I upustvima proizvođača.

### 3.3 Pomoćni objekat – kontejner

Uz padel terene predviđen je montažni pomoćni objekat – kontejner, standardnih dimenzija 2,4x6m, ukupne bruto površine 14,4m<sup>2</sup>, u kojem se nalaze:

- muška I ženska svlačionica sa toaletima I tuševima

Površine prostorija su date u tabeli:

<b>B I L A N S P O V R Š I N A</b>					
<b>Br.</b>	<b>Naziv prostorije</b>	<b>Finalna obrada podova</b>	<b>Finalna obrada zidova</b>	<b>Finalna obrada plafona</b>	<b>Neto površina</b>
<b>1</b>	Svlačionica sa toaletom i tušem	Keramika	Keramika	Posna boja	<b>5,8m<sup>2</sup></b>
<b>2</b>	Svlačionica sa toaletom i tušem	Keramika	Keramika	Posna boja	<b>5,8m<sup>2</sup></b>
<b>Ukupna neto površina pomoćnog objekta 11,6m<sup>2</sup></b>					
<b>Ukupna bruto površina pomoćnog objekta 14,4m<sup>2</sup></b>					

Objekat je opremljen potrebnim elektro i vodovodnim instalacijama.

Podovi I zidovi u kontejneru obrađeni su keramičkim pločicama.

#### 4. UREĐENJE PARCELE

U okviru parcele predviđeno je:

- kolski pristup sa glavne saobraćajnice
- parking za posjetioce I korisnike ( 16 PM)
- pješačko povezivanje svih sadržaja,
- pristup za korisnike i servisna vozila,
- spoljašnja rasvjeta,
- odvodnja atmosferskih voda,
- uređene zelene površine,
- zaštitna ograda oko sportskih sadržaja.

Saobraćajni pristup, prema saobraćajno tehničkim uslovima planiran je sa Ul.Krsta Kostića, namjenjenoj za mješoviti saobraćaj, na poziciji postojećeg priključka ( mjestu gdje je nije izgrađen trotoar). U projektu je prikazano mjesto I način priključka.

---

Projektovani sportski kompleks sa balon salom i padel terenima predstavlja funkcionalnu i savremenu sportsku cjelinu namijenjenu rekreativnim i komercijalnim aktivnostima.

Svi elementi objekta projektovani su u skladu sa važećim tehničkim propisima, standardima i pravilima struke, uz primjenu savremenih materijala i sistema gradnje koji obezbjeđuju dugotrajnost, sigurnost i kvalitet korišćenja objekta.



# **GRAFIČKA DOKUMENTACIJA**

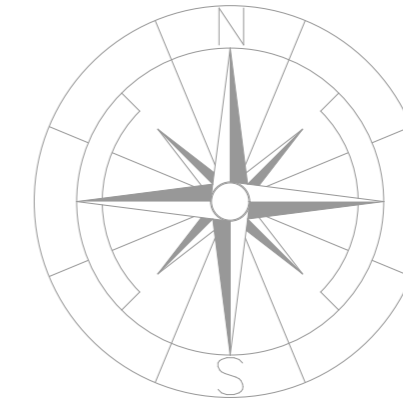

LEGENDA:

	Listopadno drvo
	Betonski stub
	Zičana ograda na zidu
	Oznaka katastarske parcele
	Granica katastarske parcele
	Saht
	Slivnik
	Stub rasvete
	Električni omaric
	Asvalt
	Ivicnjak
	Trotoar
	Makadam
	PTT Saht

4738  
100

4738  
050

4738  
000

876/9

4936

876/1

400  
6577

450  
6577

580

583

585

586

873

500  
6577

"Geopromet" doo Podgorica  
Vukašina Markovića 148 (kod Krivog mosta)  
+382 69 793 224 Ivan Delić, dipl. inž. geodezije  
+382 69 357 639 mr Miloš Pejaković, dipl. inž. geodezije



PROJEKTANT:  <b>"INGPOINT"</b> d.o.o. Nikšić		INVESTITOR: <b>LANN DOO</b>	
Objekat: <b>Montažno-demontažni privremeni objekat - zatvoreni sportski objekat</b>		Lokacija: <b>Lokacija br. 207 u III zoni, na K.P. 876/1 KO Nikšić, u obuhvatu Programa privremenih objekata u Opštini Nikšić, 2025.-2029.</b>	
Autor projekta: <b>Jelena Međedović, dipl.ing.arh.</b>		Vrsta tehničke dokumentacije: <b>Idejni projekat</b>	
Vodeći projektant: <b>Jelena Međedović, dipl.ing.arh.</b>		Dio tehničke dokumentacije: <b>Projekat arhitekture objekta</b>	
Odgovorni projektant: <b>Jelena Međedović, dipl.ing.arh.</b>		Razmjera: <b>1:50</b>	
Saradnik/i: <b>Šira situacija</b>		Br. Priloga: <b>2</b>	
Datum izrade <b>Maj, 2026.</b>		Br. strane: <b>2</b>	
Datum revizije		Datum revizije	

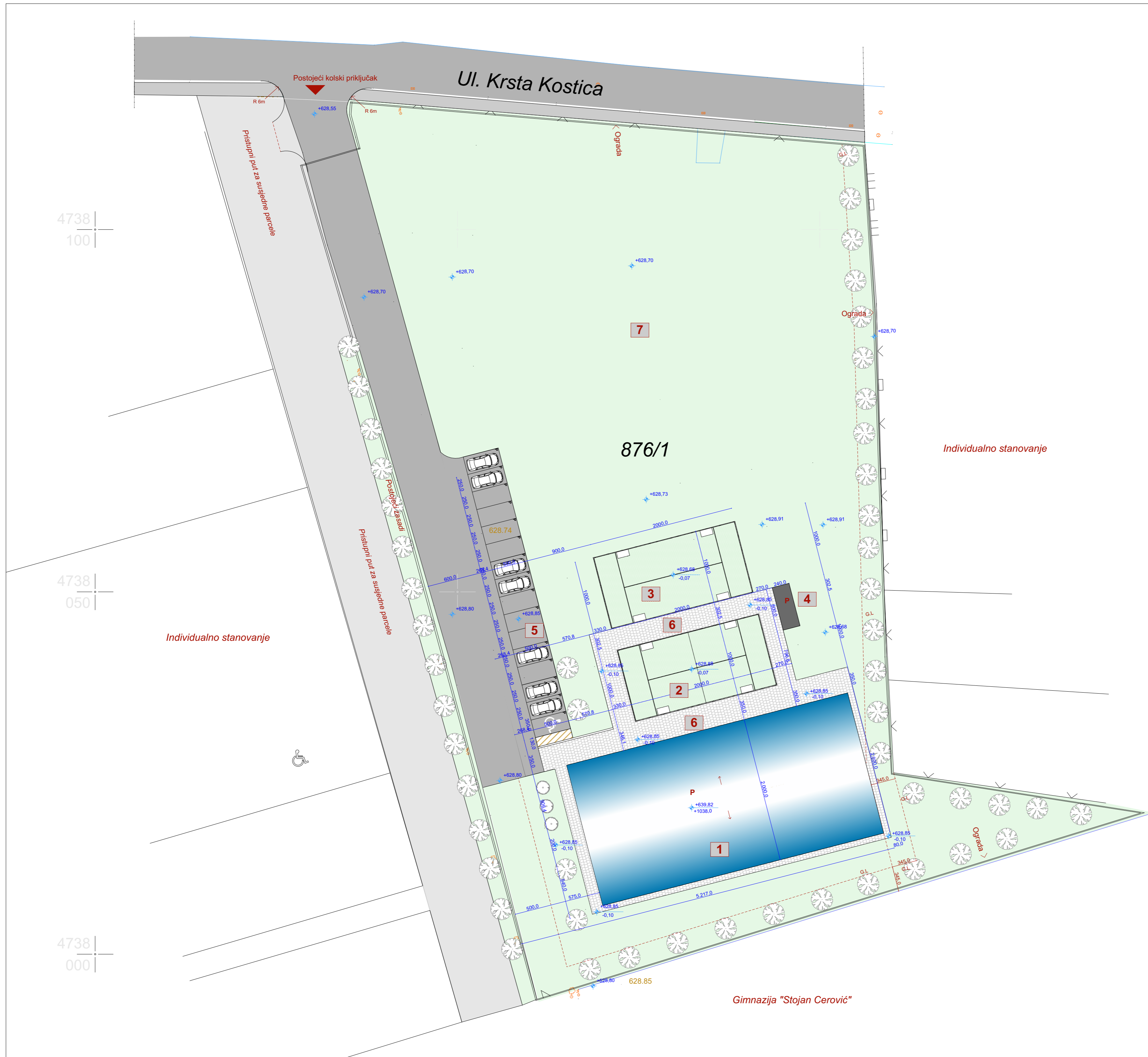

**S P O R T S K O - R E K R E A T I V N I K O M P L E K S**

Lokacija: PARCELA K.P. 876/1 KO Nikšić  
 Površina parcele: 9485m<sup>2</sup>

Sadržaj parcele:

1. Montažno - demontažni privremeni sportski objekat -balon sala
2. Nepokretni privremeni objekat -padel teren
3. Nepokretni privremeni objekat -padel teren
4. Montažni pomoćni objekat -kontejner
5. Pristupna saobraćajnica sa 16 PM
6. Pješačke komunikacije (staze i trotoari)
7. Zelena površina

**B I L A N S P O V R Š I N A**

**1. Montažno - demontažni privremeni sportski objekat -balon sala**  
 Ukupna neto površina objekta **789,3m<sup>2</sup>**  
 Ukupna bruto površina objekta **800,0m<sup>2</sup>**  
 Dozvoljena bruto površina objekta-800m<sup>2</sup>/ Ostvarena površina objekta 800m<sup>2</sup>

**2. i 3. Nepokretni privremeni objekat -padel tereni**  
 Ukupna bruto površina oba terena **400,0m<sup>2</sup>**  
 Dozvoljena bruto površina nepokretnog privremenog objekta-sportskog terena 1600m<sup>2</sup> / Ostvarena površina n.p objekta 800m<sup>2</sup>

**4. Montažni pomoćni objekat -kontejner**  
 Ukupna neto površina pomoćnog objekta **11,6m<sup>2</sup>**  
 Ukupna bruto površina pomoćnog objekta **14,4m<sup>2</sup>**  
 Dozvoljena bruto površina montažnog pomoćnog objekta-do 16m<sup>2</sup>/ Ostvarena površina objekta 14,4m<sup>2</sup>  
 Objekat je spratnosti P, ukupne visine 10,35m

**5. Pristupna saobraćajnica sa parkingom**  
 Saobraćajnica je širine 6m, sa pratećim parkingom od 16PM, uključujući i parking mjesto za lica sa posebnim potrebama.

**6. Pješačke komunikacije**  
 U sklopu uređenja terena predviđene su pristupne staze i trotoari za korisnike i posjetioce.

**7. Zelena površina**  
 Minimalna propisana površina za zelenilo je 20% od površine parcele ( 1897m<sup>2</sup> ) / Ostvarena površina zelenila je 5159m<sup>2</sup>

**Propisana Građevinska linija od bočnih strana parcele, prema UT ulovima je 1/3 visine objekta, što iznosi 3,45m**  
**Propisana Građevinska linija od zadnje strana parcele, prema UT ulovima je 1/4 visine objekta, što iznosi 2,58m**  
 Objekat je od bočne i od zadnje strane odvojem po 3.45m, dok je od pristupne saobraćajnice Ul. Krsta Kostića udaljen 96m.  
 Oko parcele je predviđena zaštitna ograda u kombinaciji sa gustom zelenilom. Ograda se sastoji od celičnih profila sa ispunom od panela sa reklamnim sadržajem. Ukupna dužina ograde je 783m

**L E G E N D A P O V R Š I N A**

	ZELENA POVRŠINA-travnjak		MAKADAM
	POPLOČANJE-behaton ploče		VISOKO RASTINJE
	ASFALT		NISKO RASTINJE
	VJEŠTAČKA TRAVA		
	BALON SALA-PVC MEMBRANA		

PROJEKTANT: "INGPOINT" d.o.o. Nikšić	INVESTITOR: <b>LANN DOO</b>
Objekat: <b>Montažno-demontažni privremeni objekat-zatvoreni sportski objekat</b>	Lokacija: <b>Lokacija br. 207 u III zoni, na K.P. 876/1 KO Nikšić, u obuhvatu Programa privremenih objekata u Opštini Nikšić, 2025.-2029.</b>
Autor projekta: <b>Jelena Međedović, dipl.ing.arh.</b>	Vrsta tehničke dokumentacije: <b>Idejni projekat</b>
Vodjeć projektant: <b>Jelena Međedović, dipl.ing.arh.</b>	Dio tehničke dokumentacije: <b>Projekat arhitekture objekta</b>
Odgovorni projektant: <b>Jelena Međedović, dipl.ing.arh.</b>	Razmjera: <b>1:50</b>
Saradnik/ci:	Prilog: <b>Situacija</b>
Datum izrade <b>Maj, 2026.</b>	Br. Priloga: <b>3</b>
	Br. strane: <b>7</b>
	Datum revizije

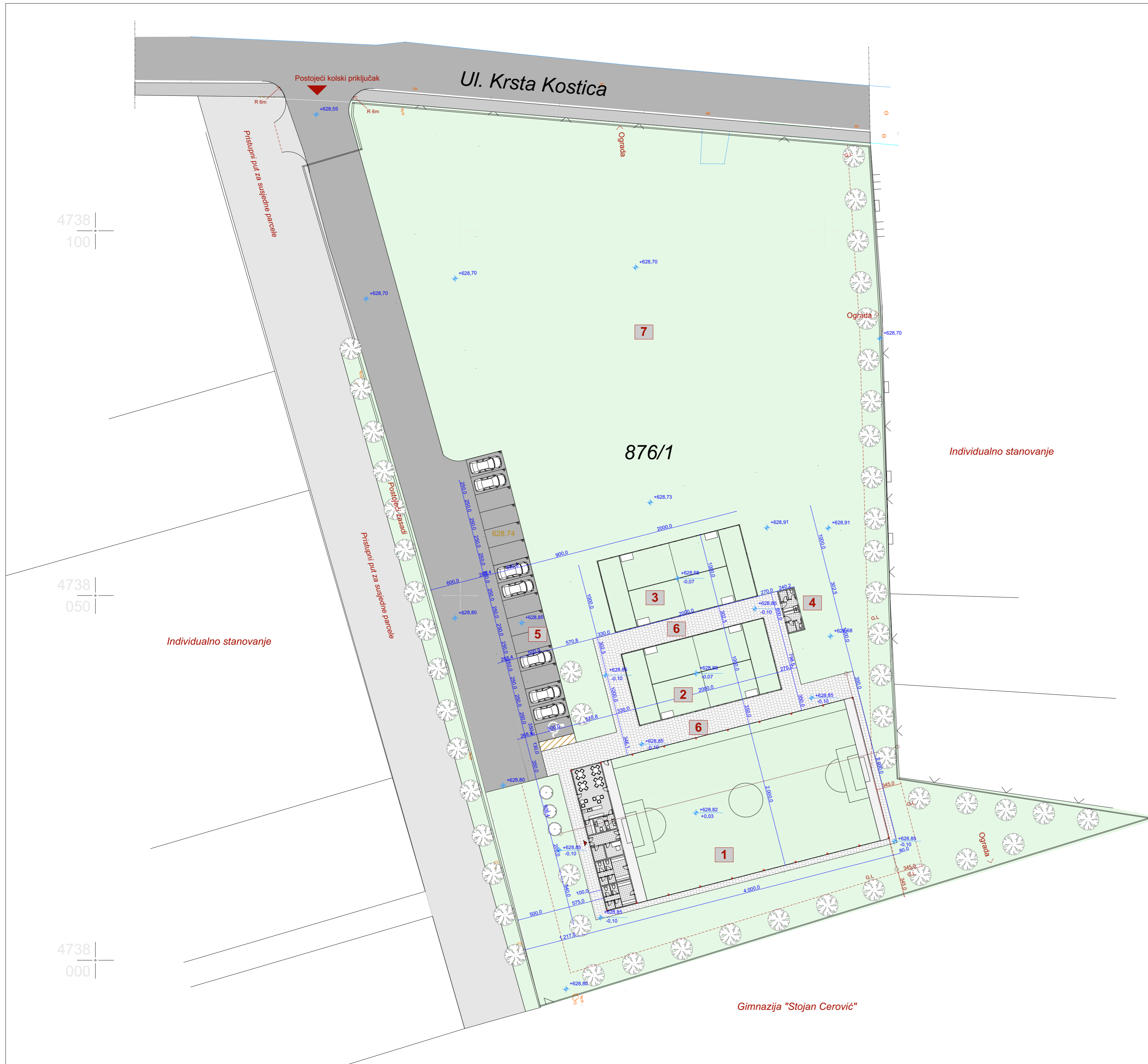

**S P O R T S K O - R E K R E A T I V N I K O M P L E K S**

Lokacija: PARCELA K.P. 876/1 KO Nikšić  
 Površina parcele: 9485m<sup>2</sup>

Sadržaj parcele:

1. Montažno - demontažni privremeni sportski objekat -balon sala
2. Nepokretni privremeni objekat -padel teren
3. Nepokretni privremeni objekat -padel teren
4. Montažni pomoćni objekat -kontejner
5. Pristupna saobraćajnica sa 16 PM
6. Pješačke komunikacije (staze i trotoari)
7. Zelena površina

**B I L A N S P O V R Š I N A**

**1. Montažno - demontažni privremeni sportski objekat -balon sala**  
 Ukupna neto površina objekta **789,3m<sup>2</sup>**  
 Ukupna bruto površina objekta **800,0m<sup>2</sup>**  
 Dozvoljena bruto površina objekta-800m<sup>2</sup>/ Ostvarena površina objekta 800m<sup>2</sup>

**2. i 3. Nepokretni privremeni objekat -padel tereni**  
 Ukupna bruto površina oba terena **400,0m<sup>2</sup>**  
 Dozvoljena bruto površina nepokretnog privremenog objekta-sportskog terena 1600m<sup>2</sup> / Ostvarena površina n.p objekta 800m<sup>2</sup>

**4. Montažni pomoćni objekat -kontejner**  
 Ukupna neto površina pomoćnog objekta **11,6m<sup>2</sup>**  
 Ukupna bruto površina pomoćnog objekta **14,4m<sup>2</sup>**  
 Dozvoljena bruto površina montažnog pomoćnog objekta-do 16m<sup>2</sup>/ Ostvarena površina objekta 14,4m<sup>2</sup>  
 Objekat je spratnosti P, ukupne visine 10,35m

**5. Pristupna saobraćajnica sa parkingom**  
 Saobraćajnica je širine 6m, sa pratećim parkingom od 16PM, uključujući i parking mjesto za lica sa posebnim potrebama.

**6. Pješačke komunikacije**  
 U sklopu uređenja terena predviđene su pristupne staze i trotoari za korisnike i posjetioce.

**7. Zelena površina**  
 Minimalna propisana površina za zelenilo je 20% od površine parcele ( 1897m<sup>2</sup>) / Ostvarena površina zelenila je 5159m<sup>2</sup>

**Propisana Građevinska linija od bočnih strana parcele, prema UT ulovima je 1/3 visine objekta, što iznosi 3,45m**  
**Propisana Građevinska linija od zadnje strana parcele, prema UT ulovima je 1/4 visine objekta, što iznosi 2,58m**  
 Objekat je od bočne i od zadnje strane odvojem po 3.45m, dok je od pristupne saobraćajnice Ul. Krsta Kostića udaljen 96m.  
 Oko parcele je predviđena zaštitna ograda u kombinaciji sa gustim zelenilom. Ograda se sastoji od celičnih profila sa ispunom od panela sa reklamnim sadržajem. Ukupna dužina ograde je 783m

**LEGENDA POVRŠINA**

	ZELENA POVRŠINA-travnjak		MAKADAM
	POPLOČANJE-behaton ploče		VISOKO RASTINJE
	ASFALT		NISKO RASTINJE
	VJEŠTAČKA TRAVA		
	BALON SALA-PVC MEMBRANA		

PROJEKTANT: "INGPOINT" d.o.o. Nikšić	INVESTITOR: <b>LANN DOO</b>
Objekat: Montažno-demontažni privremeni objekat-zatvoreni sportski objekat	Lokacija: Lokacija br. 207 u III zoni, na K.P. 876/1 KO Nikšić, u obuhvatu Programa privremenih objekata u Opštini Nikšić, 2025.-2029.
Autor projekta: <b>Jelena Međedović, dipl.ing.arh.</b>	Vrsta tehničke dokumentacije: <b>Idejni projekat</b>
Vodeći projektant: <b>Jelena Međedović, dipl.ing.arh.</b>	Dio tehničke dokumentacije: <b>Projekat arhitekture objekta</b>
Odgovorni projektant: <b>Jelena Međedović, dipl.ing.arh.</b>	Razmjera: <b>1:50</b>
Saradnik/ci:	Prilog: <b>Situacija sa osnovom objekta</b>
Datum izrade <b>Maj, 2026.</b>	Br. Priloga: <b>4</b>
	Br. strane: <b>1/1</b>
	Datum revizije:



OSNOVA SPORTSKOG OBJEKTA

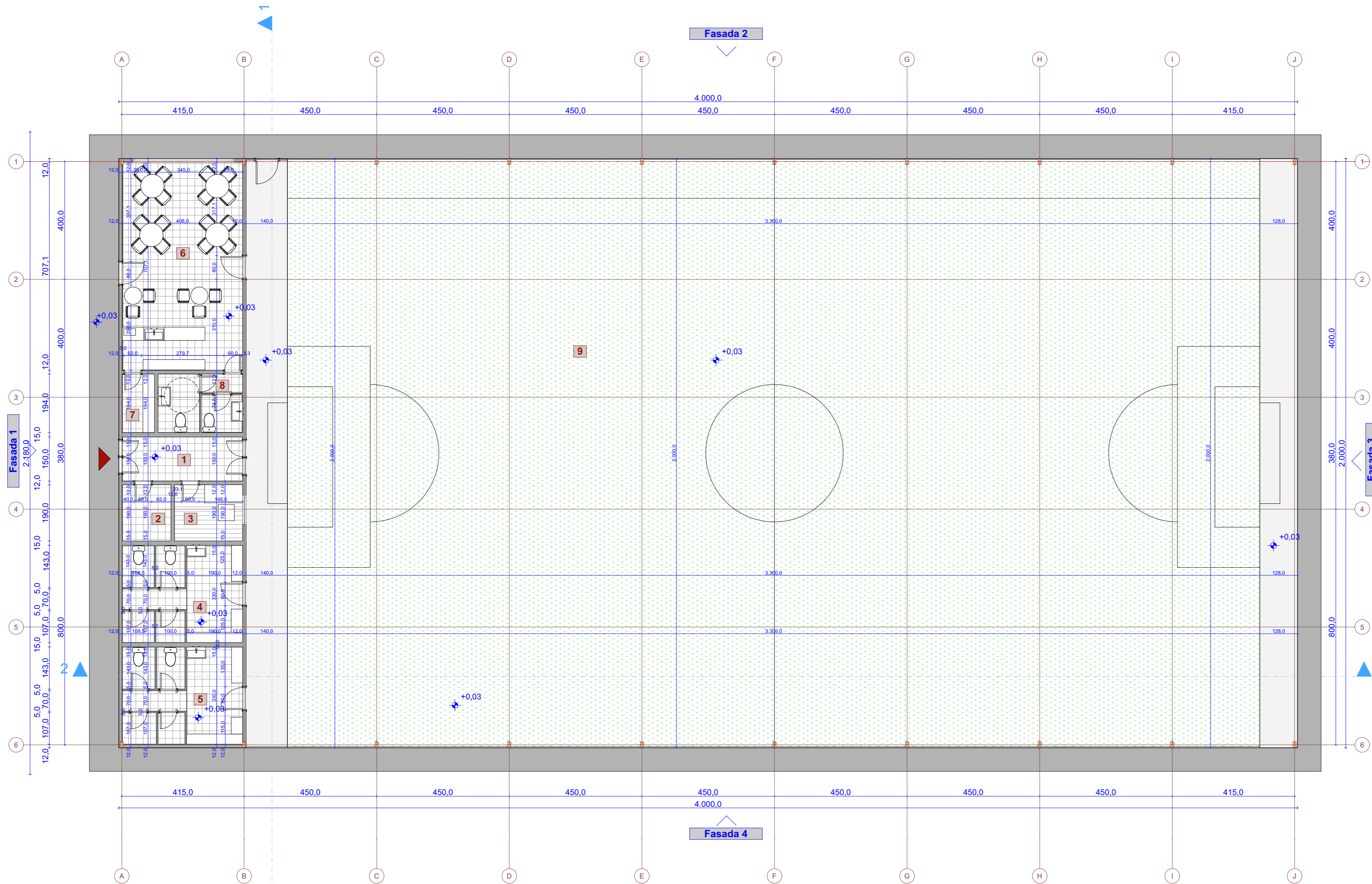



Montažno-demontažni privremeni objekat-zatvoreni sportski objekat

BILANS POVRŠINA

Br.	Naziv prostorije	Finalna obrada podova	Finalna obrada zidova	Finalna obrada plafona	Neto površina
1	Hodnik	Keramika	Posna boja	Posna boja	6,1m <sup>2</sup>
2	Ostava za rekvizite	Keramika	Posna boja	Posna boja	3,1m <sup>2</sup>
3	Portir	Keramika	Posna boja	Posna boja	4,4m <sup>2</sup>
4	Svlačionica sa toaletima i tuševima	Keramika	Keramika	Posna boja	13,0m <sup>2</sup>
5	Svlačionica sa toaletima i tuševima	Keramika	Keramika	Posna boja	13,0m <sup>2</sup>
6	Kafe bar	Keramika	Posna boja	Posna boja	29,0m <sup>2</sup>
7	Ostava	Keramika	Keramika	Posna boja	2,2m <sup>2</sup>
8	Toalet	Keramika	Keramika	Posna boja	5,5m <sup>2</sup>
9	Sportski teren	Vještačka trava	PVC membrana	PVC membrana	713,0m <sup>2</sup>

Ukupna neto površina objekta **789,3m<sup>2</sup>**  
 Ukupna bruto površina objekta **800,0m<sup>2</sup>**

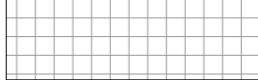
LEGENDA POVRŠINA

-  Keramika
-  Vještačka trava
-  PVC pod

PROJEKTANT:  "INGPOINT" d.o.o. Nikšić	INVESTITOR: <b>LANN DOO</b>
Objekat: <b>Montažno-demontažni privremeni objekat-zatvoreni sportski objekat</b>	Lokacija: <b>Lokacija br. 207 u III zoni, na K.P. 876/1 KO Nikšić, u obuhvatu Programa privremenih objekata u Opštini Nikšić, 2025.-2029.</b>
Autor projekta: <b>Jelena Međedović, dipl.ing.arh.</b>	Vrsta tehničke dokumentacije: <b>Idejni projekat</b>
Vodeći projektant: <b>Jelena Međedović, dipl.ing.arh.</b>	Dio tehničke dokumentacije: <b>Projekat arhitekture objekta</b>
Odgovorni projektant: <b>Jelena Međedović, dipl.ing.arh.</b>	Razmjera: <b>1:50</b>
Saradnik/ici:	Prilog: <b>Osnova sportskog objekta</b>
Datum izrade: <b>Maj, 2026.</b>	Br. Priloga: <b>6</b>
	Br. strane:

PRESJEK 1-1

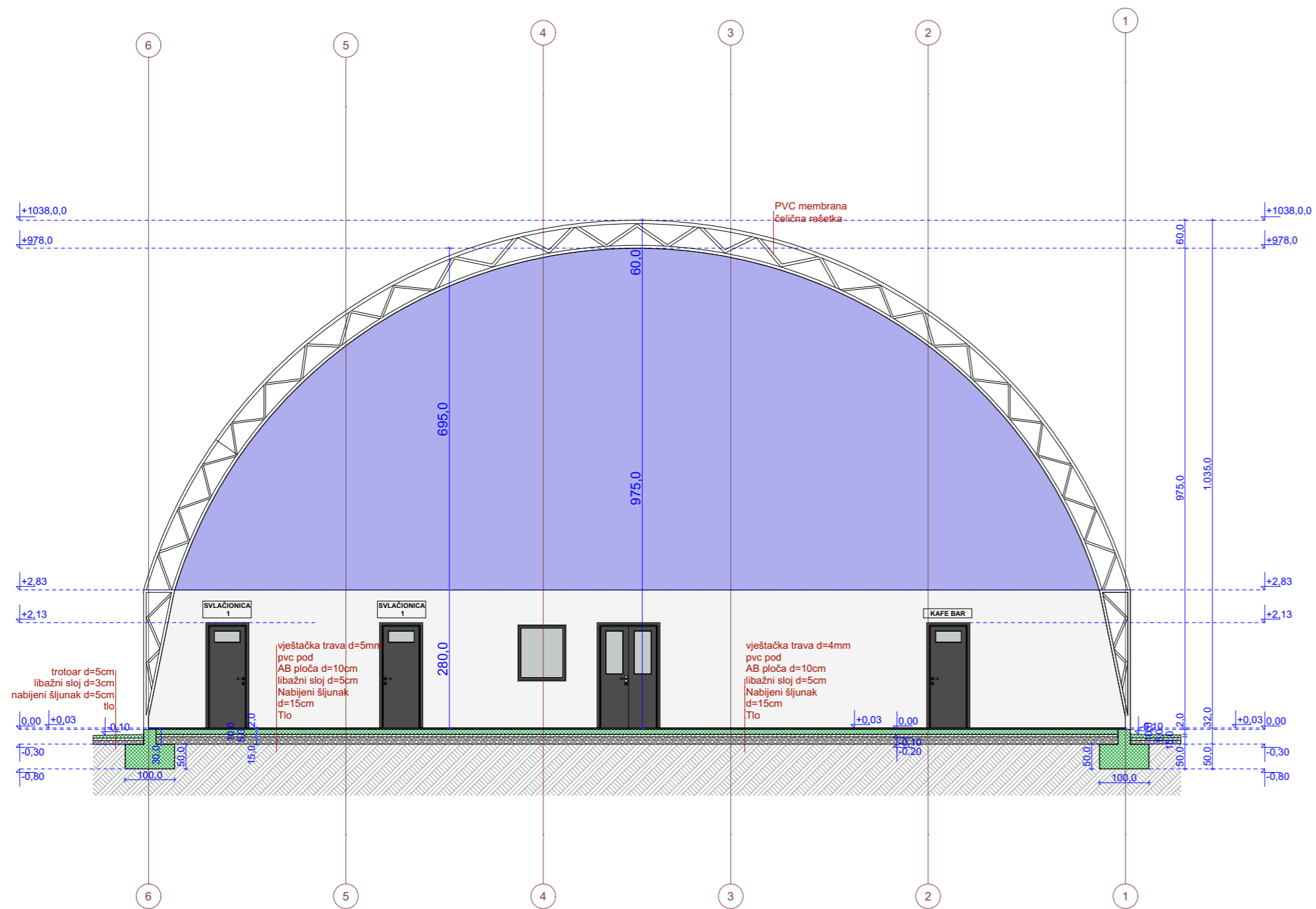

PRESJEK 2-2

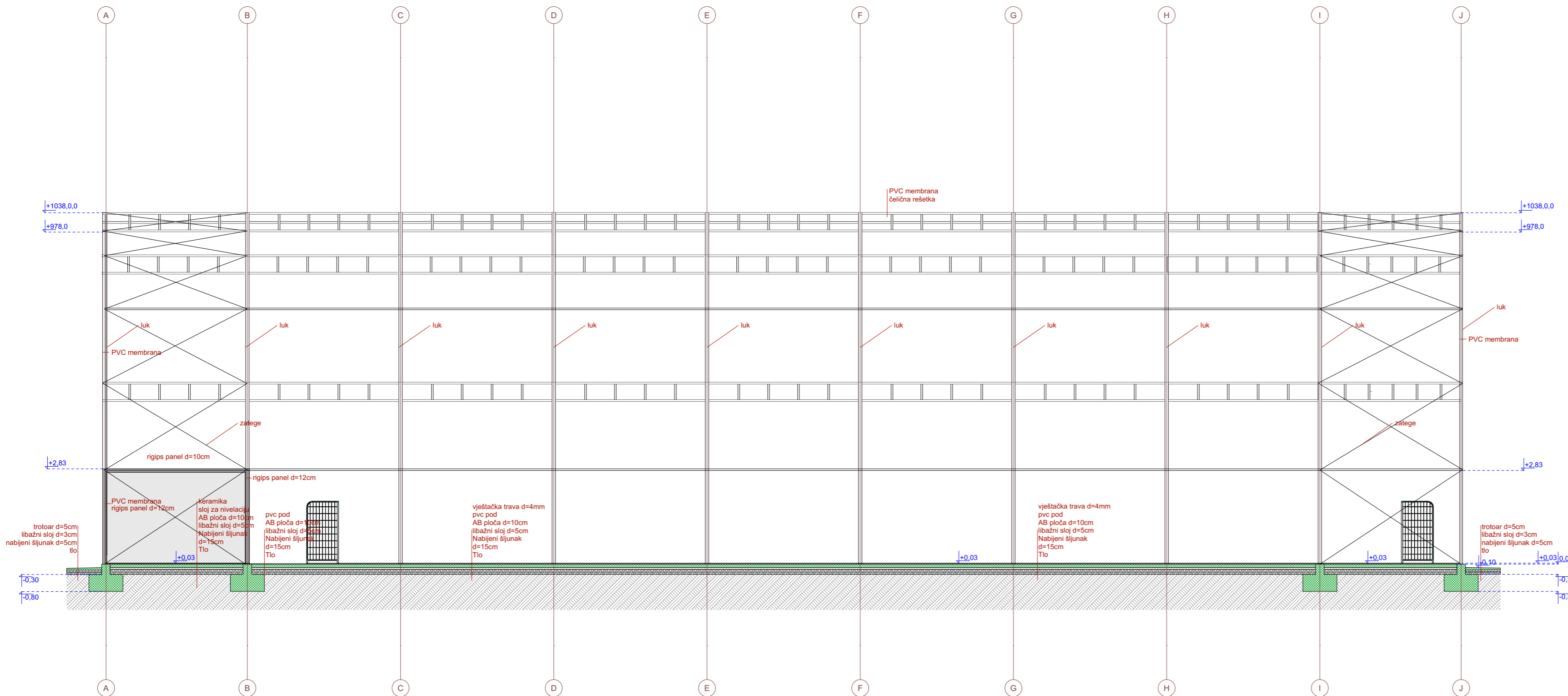

LEGENDA POVRŠINA

- PVC membrana
- Vještačka trava
- Rigips zid

PROJEKTANT:  "INGPOINT" d.o.o. Nikšić	INVESTITOR: <b>LANN DOO</b>
Objekat: <b>Montažno-demontažni privremeni objekt-zatvoreni sportski objekat</b>	Lokacija: <b>Lokacija br. 207 u III zoni, na K.P. 876/1 KO Nikšić, u okviru Programa privremenih objekata u Opštini Nikšić, 2025.-2029.</b>
Autor projekta: <b>Jelena Međedović, dipl.ing.arh.</b>	Vrsta tehničke dokumentacije: <b>Idejni projekat</b>
Voditelj projekta: <b>Jelena Međedović, dipl.ing.arh.</b>	Dio tehničke dokumentacije: <b>Projekat arhitekture objekta</b>
Odgovorni projektant: <b>Jelena Međedović, dipl.ing.arh.</b>	Razmjera: <b>1:50</b>
Saradnik/ci:	Prilog: <b>Presjek 1-1</b> <b>Presjek 2-2</b>
Datum izrade <b>Maj, 2026.</b>	Br. Priloga: <b>7</b>
	Br. strane:

OSNOVA KROVNE KONSTRUKCIJE

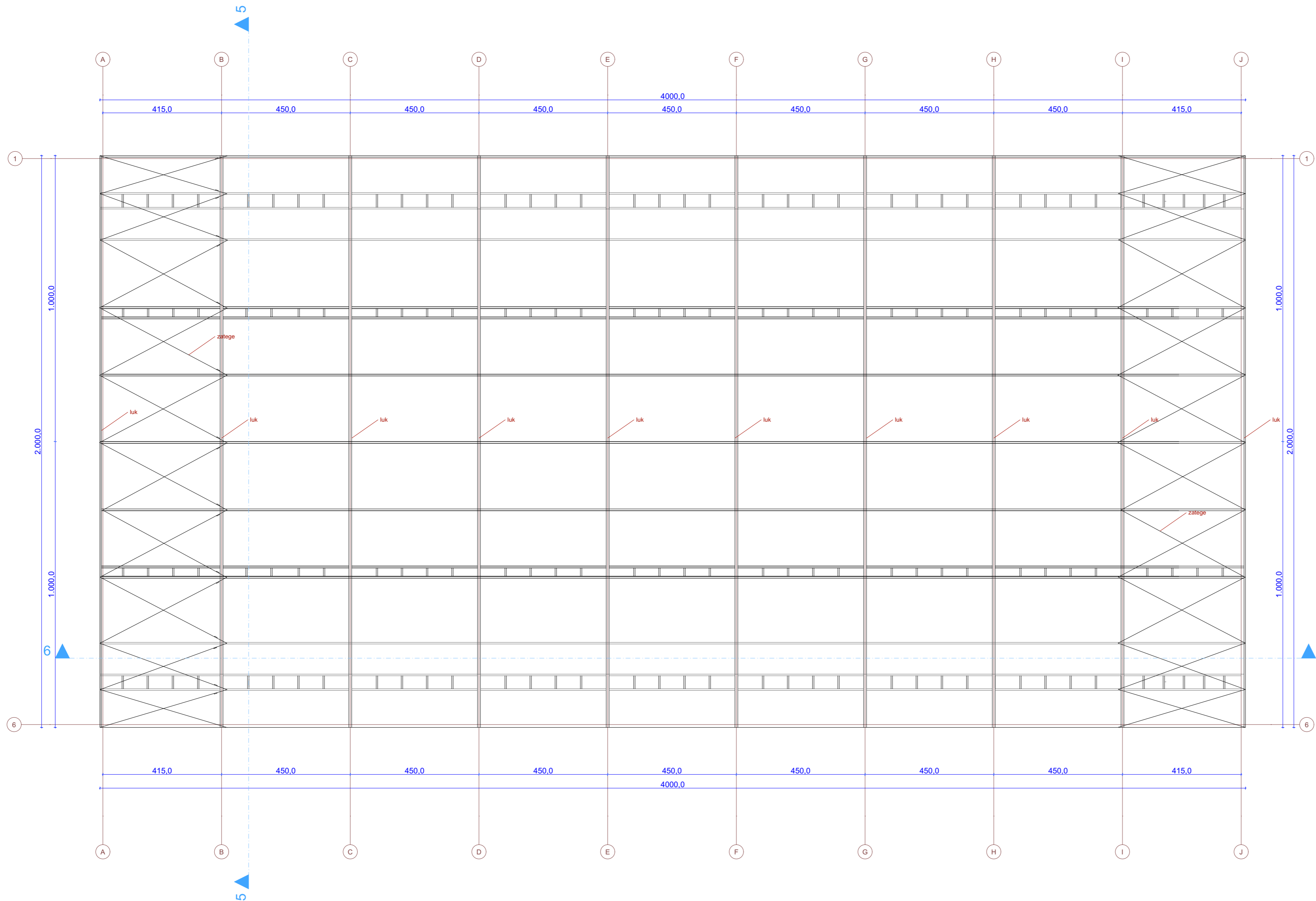

PROJEKTANT:  "INGPOINT" d.o.o. Nikšić	INVESTITOR: <b>LANN DOO</b>	
Objekat: <b>Montažno-demontažni privremeni objekat-zatvoreni sportski objekat</b>	Lokacija: <b>Lokacija br. 207 u III zoni, na K.P. 876/1 KO Nikšić, u okviru Programa privremenih objekata u Opštini Nikšić, 2025.-2029.</b>	
Autor projekta: <b>Jelena Međedović, dipl.ing.arh.</b>	Vrsta tehničke dokumentacije: <b>Idejni projekat</b>	
Vodeći projektant: <b>Jelena Međedović, dipl.ing.arh.</b>	Dio tehničke dokumentacije: <b>Projekat arhitekture objekta</b>	Razmjera: <b>1:50</b>
Odgovorni projektant: <b>Jelena Međedović, dipl.ing.arh.</b>	Prilog: <b>Osnova krovne konstrukcije</b>	Br. Priloga: <b>8</b>
Datum izrade <b>Maj, 2026.</b>	Datum revizije	

OSNOVA KROVNE RAVNI

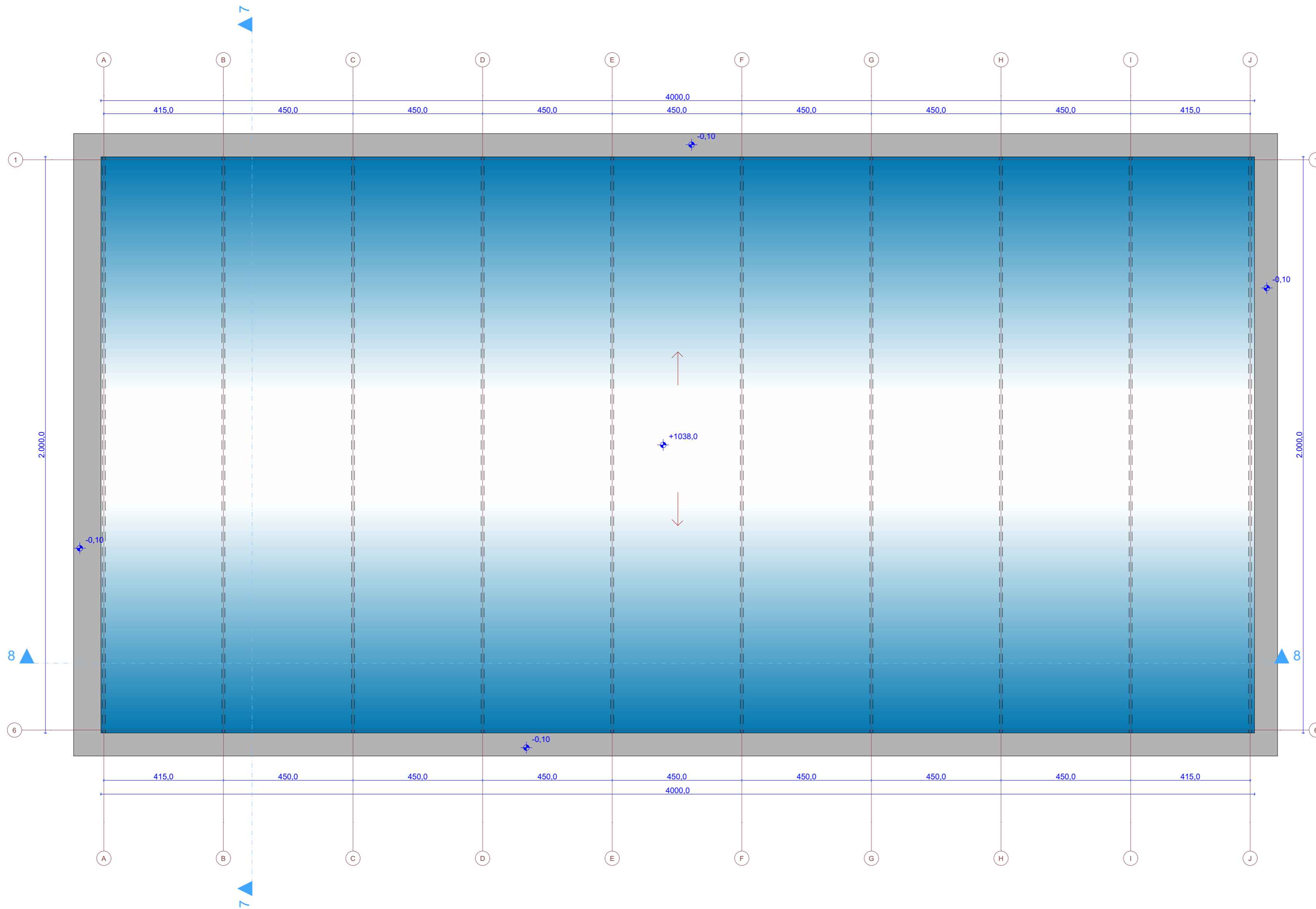

LEGENDA POVRŠINA



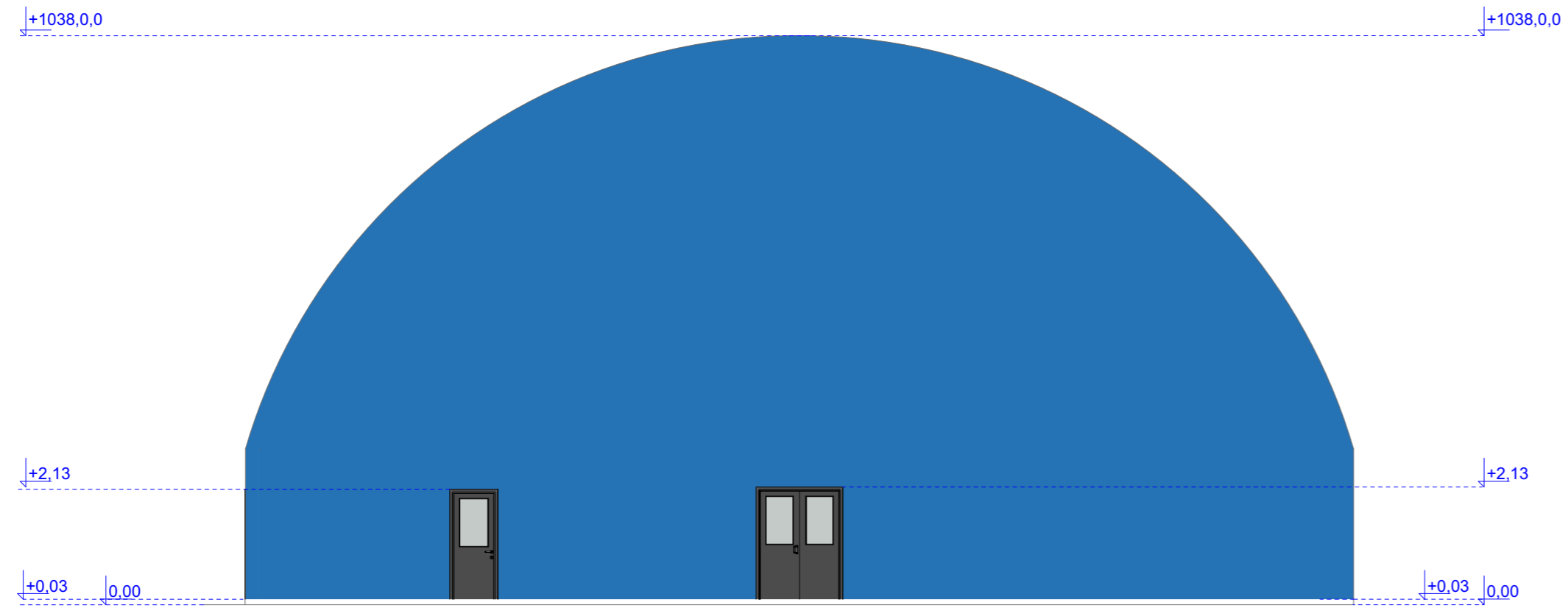

PROJEKTANT:  "INGPOINT" d.o.o. Nikšić	INVESTITOR: <b>LANN DOO</b>
Objekat: <b>Montažno-demontažni privremeni objekat-zatvoreni sportski objekat</b>	Lokacija: <b>Lokacija br. 207 u III zoni, na K.P. 876/1 KO Nikšić, u okviru Programa privremenih objekata u Opštini Nikšić, 2025.-2029.</b>
Autor projekta: <b>Jelena Međedović, dipl.ing.arh.</b>	Vrsta tehničke dokumentacije: <b>Idejni projekat</b>
Vodeći projektant: <b>Jelena Međedović, dipl.ing.arh.</b>	Dio tehničke dokumentacije: <b>Projekat arhitekture objekta</b>
Odgovorni projektant: <b>Jelena Međedović, dipl.ing.arh.</b>	Razmjera: <b>1:50</b>
Saradnik/ici:	Prilog: <b>Osnova krovne ravni</b>
Datum izrade: <b>Maj, 2026.</b>	Br. Priloga: <b>9</b>
	Br. strane:

# FASADA 1

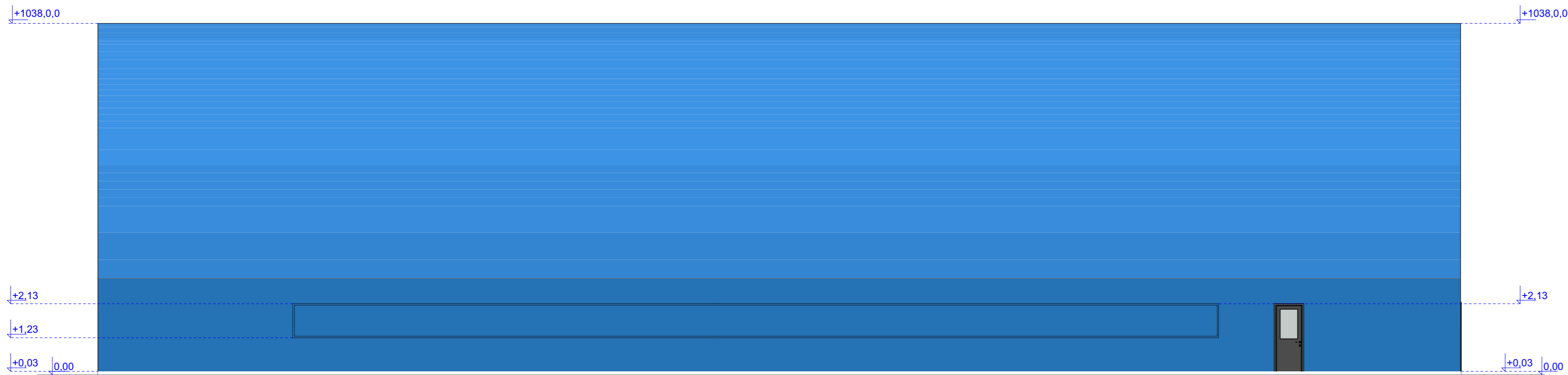

# FASADA 2



PROJEKTANT:  "INGPOINT" d.o.o. Nikšić	INVESTITOR: <b>LANN DOO</b>		
Objekat: <b>Montažno-demontažni privremeni objekat- zatvoreni sportski objekat</b>	Lokacija: <b>Lokacija br. 207 u III zoni, na K.P. 876/1 KO Nikšić, u okviru Programa privremenih objekata u Opštini Nikšić, 2025.-2029.</b>		
Autor projekta: <b>Jelena Međedović, dipl.ing.arh.</b>	Vrsta tehničke dokumentacije: <b>Idejni projekat</b>		
Vodeći projektant: <b>Jelena Međedović, dipl.ing.arh.</b>	Dio tehničke dokumentacije: <b>Projekat arhitekture objekta</b>	Razmjera: <b>1:50</b>	
Odgovorni projektant: <b>Jelena Međedović, dipl.ing.arh.</b>	Saradnik/ci: <b>Fasade 1 i 2</b>	Br. Priloga: <b>10</b>	Br. strane:
Datum izrade <b>Maj, 2026.</b>	Datum revizije		

FASADA 3

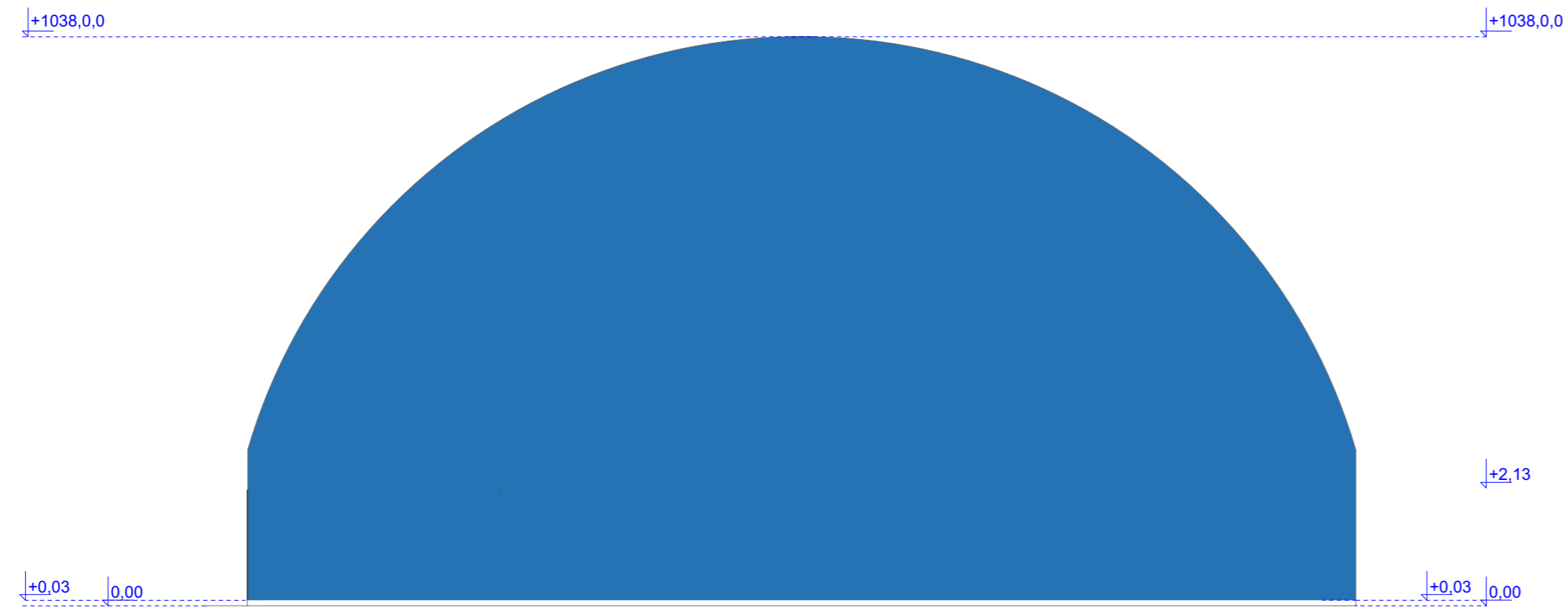

FASADA 4

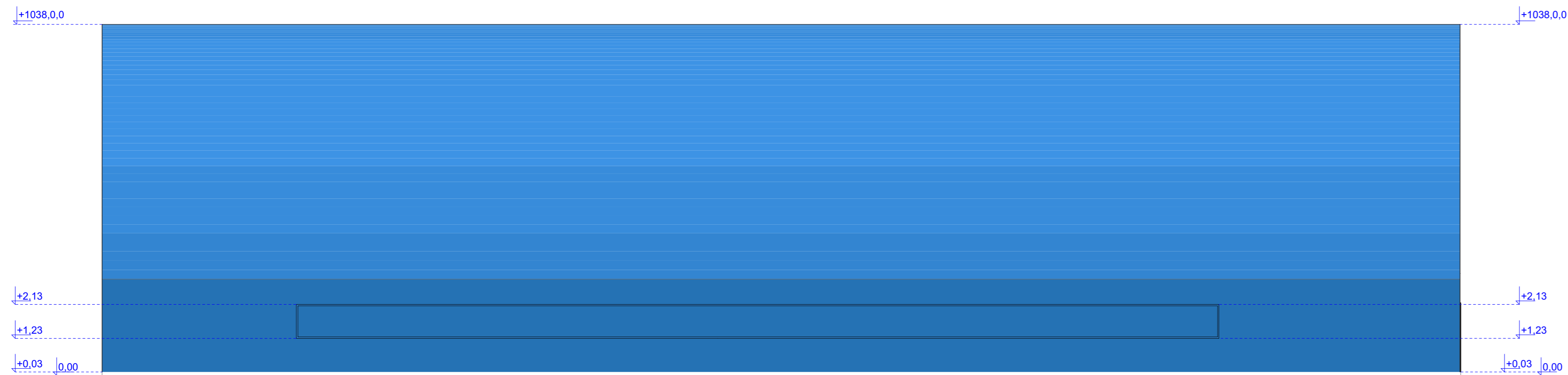

PROJEKTANT:  "INGPOINT" d.o.o. Nikšić	INVESTITOR:  <b>LANN DOO</b>
Objekat: <b>Montažno-demontažni privremeni objekat- zatvoreni sportski objekat</b>	Lokacija: <b>Lokacija br. 207 u III zoni, na K.P. 876/1 KO Nikšić, u okviru Programa privremenih objekata u Opštini Nikšić, 2025.-2029.</b>
Autor projekta: <b>Jelena Međedović, dipl.ing.arh.</b>	Vrsta tehničke dokumentacije: <b>Idejni projekat</b>
Vodeći projektant: <b>Jelena Međedović, dipl.ing.arh.</b>	Dio tehničke dokumentacije: <b>Projekat arhitekture objekta</b>
Odgovorni projektant: <b>Jelena Međedović, dipl.ing.arh.</b>	Razmjera: <b>1:50</b>
Saradnik/ici:	Prilog: <b>Fasade 3 i 4</b>
Datum izrade <b>Maj, 2026.</b>	Br. Priloga: <b>11</b>
	Br. strane:
	Datum revizije

**OSNOVA PADEL TEMELJA**

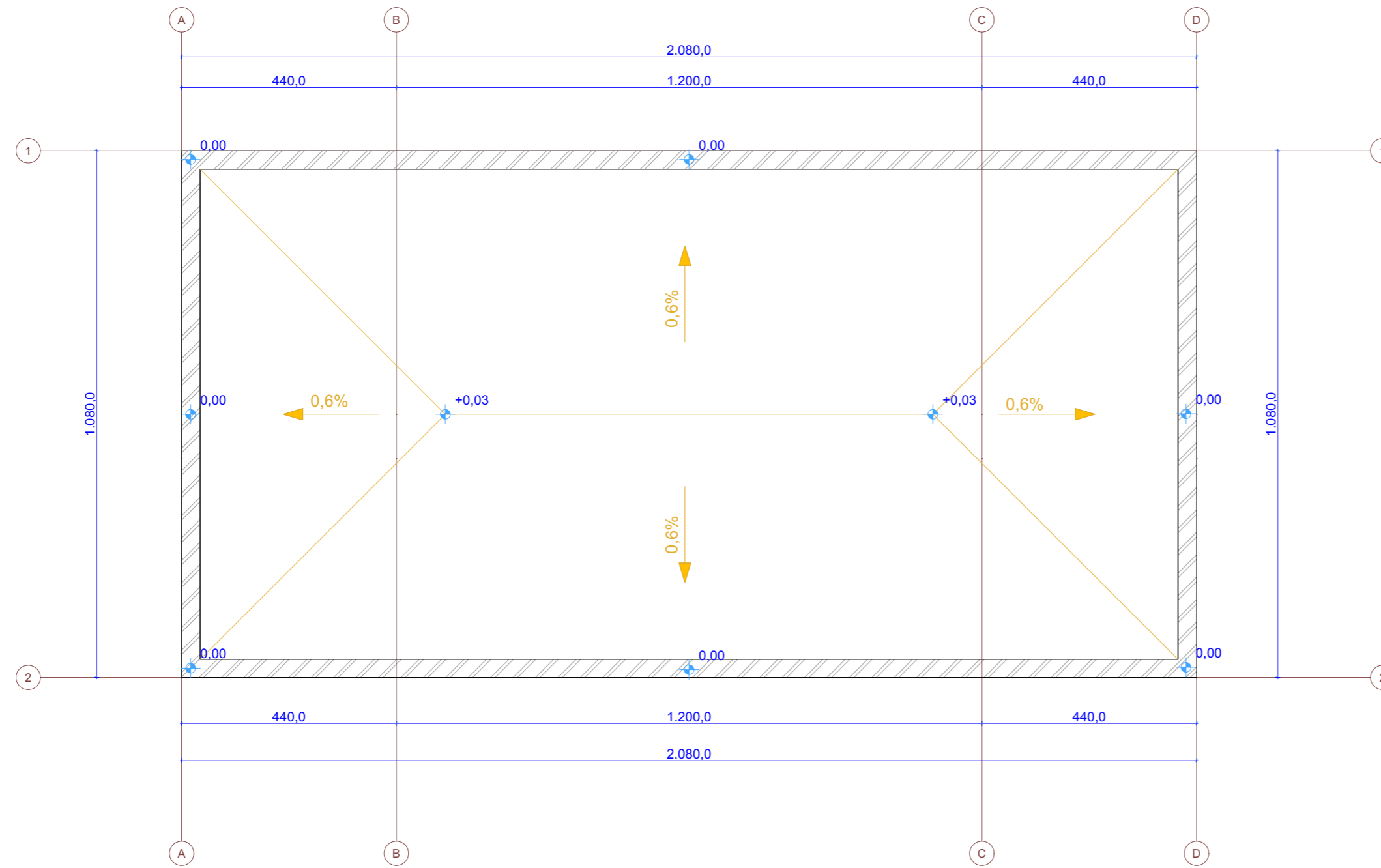

**OSNOVA PADEL TERENA**

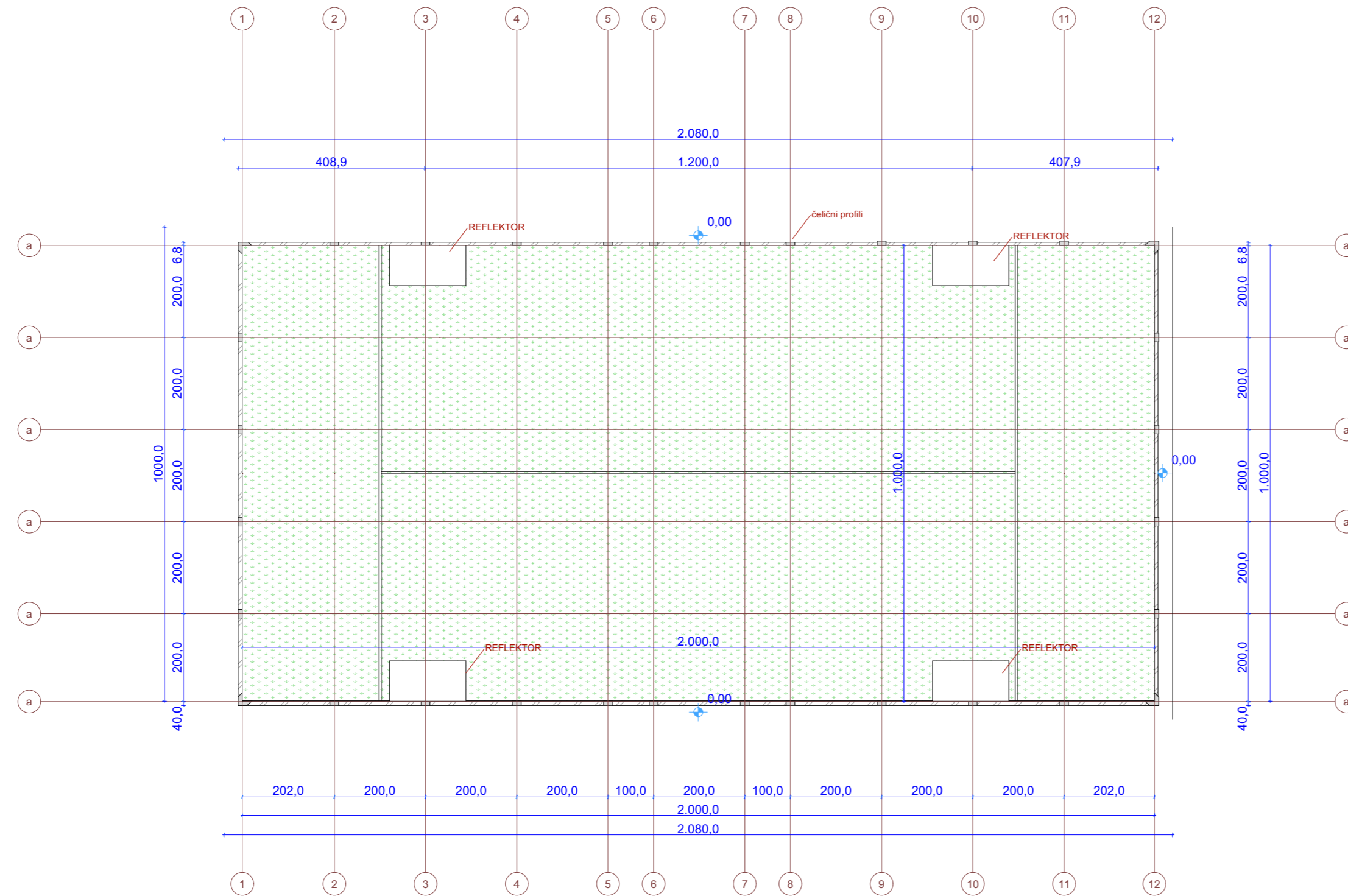

PRJEKTANT:  "INGPOINT" d.o.o. Nikšić		INVESTITOR: LANN DOO	
Objekat: Montažno-demontažni privremeni objekat-zatvoreni sportski objekat		Lokacija: Lokacija br. 207 u III zoni, na K.P. 876/1 KO Nikšić, u obuhvatu Programa privremenih objekata u Opštini Nikšić, 2025.-2029.	
Autor projekta: Jelena Međedović, dipl.ing.arh.		Vrsta tehničke dokumentacije: Idejni projekat	
Vodeći projektant: Jelena Međedović, dipl.ing.arh.		Dio tehničke dokumentacije: Projekat arhitekture objekta	
Odgovorni projektant: Jelena Međedović, dipl.ing.arh.		Datum izrade Maj, 2026.	Datum revizije
Saradnik/ici:		Prilog: Br. Priloga: 12	Br. strane:
		Razmjera: 1:50	

### BOČNI IZGLEDI PADEL KONTRUKCIJE

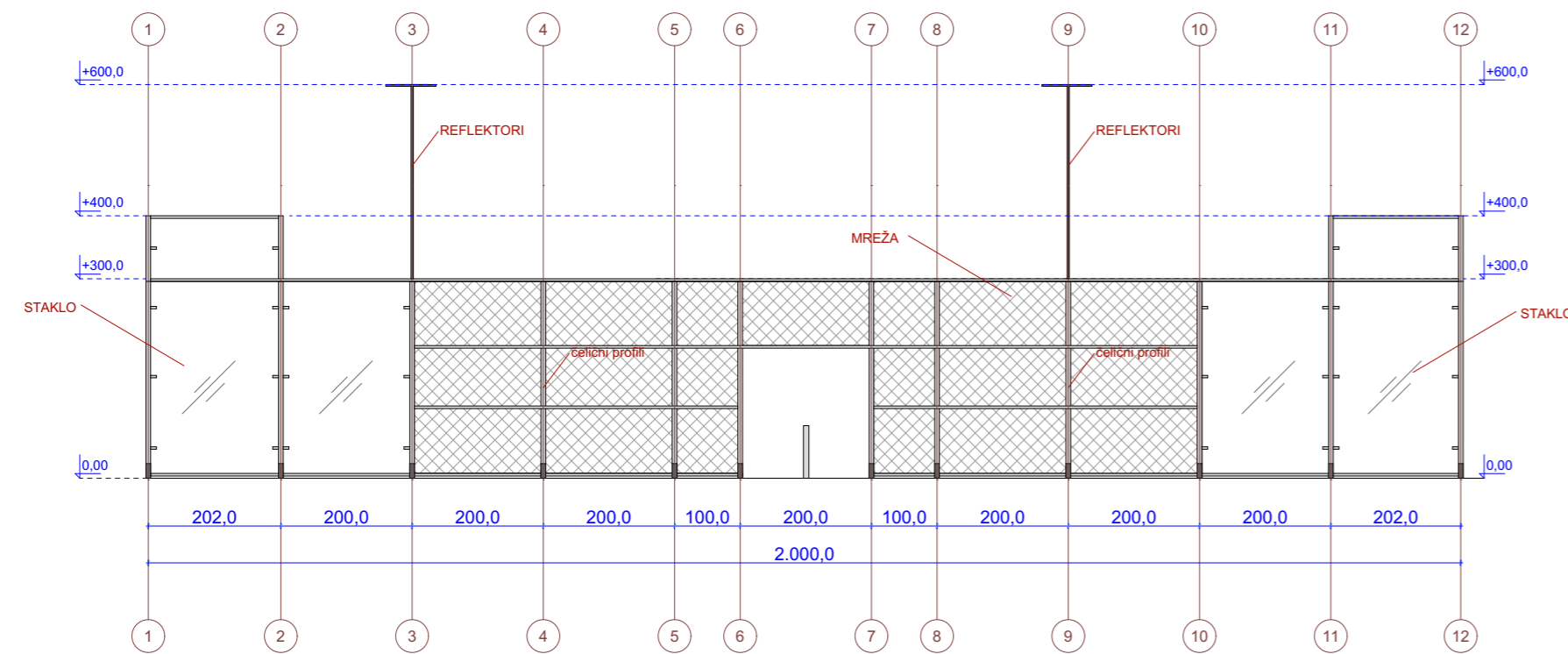

### PREDNJI IZGLEDI PADEL KONTRUKCIJE

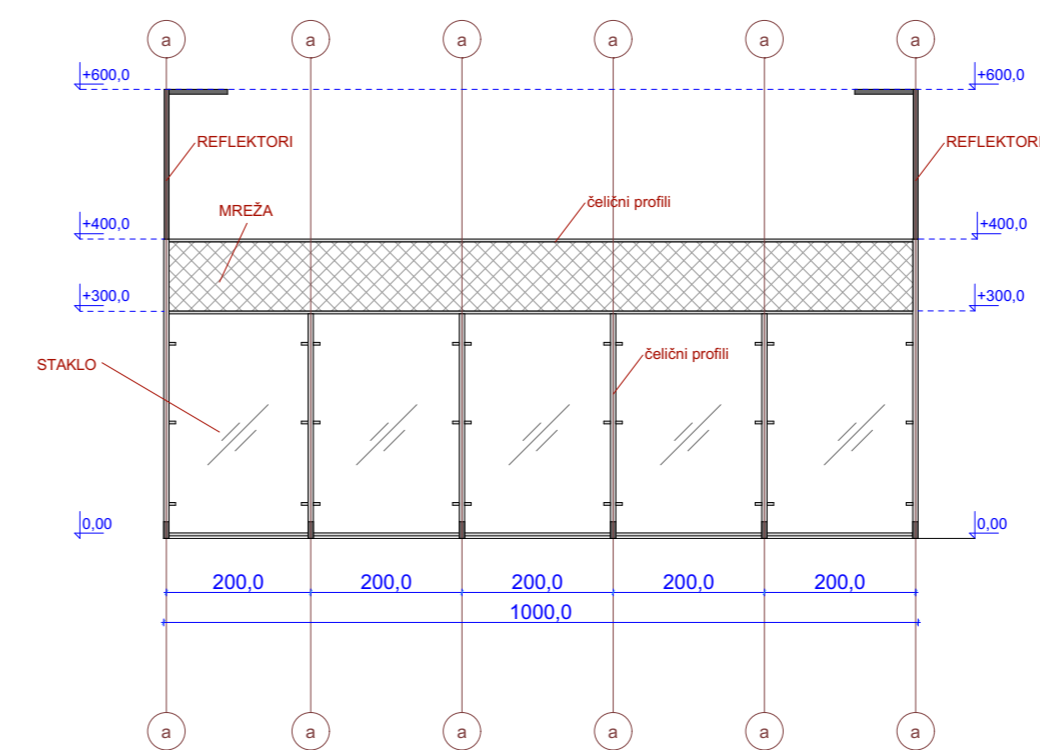

### 3D PRIKAZ



PROJEKTANT:  "INGPOINT" d.o.o. Nikšić	INVESTITOR:  <b>LANN DOO</b>
Objekat: <b>Montažno-demontažni privremeni objekat-zatvoreni sportski objekat</b>	Lokacija: <b>Lokacija br. 207 u III zoni, na K.P. 876/1 KO Nikšić, u okviru Programa privremenih objekata u Opštini Nikšić, 2025.-2029.</b>
Autor projekta: <b>Jelena Međedović, dipl.ing.arh.</b>	Vrsta tehničke dokumentacije: <b>Idejni projekat</b>
Vodeći projektant: <b>Jelena Međedović, dipl.ing.arh.</b>	Dio tehničke dokumentacije: <b>Projekat arhitekture objekta</b>
Odgovorni projektant: <b>Jelena Međedović, dipl.ing.arh.</b>	Razmjera: <b>1:50</b>
Saradnik/ici:	Prilog: <b>Prednji izgled, bočni izgled i 3d prikaz</b> Br. Priloga: <b>13</b> Br. strane:
Datum izrade <b>Maj, 2026.</b>	Datum revizije

OSNOVA POMOĆNOG OBJEKTA -Motažni kontejner

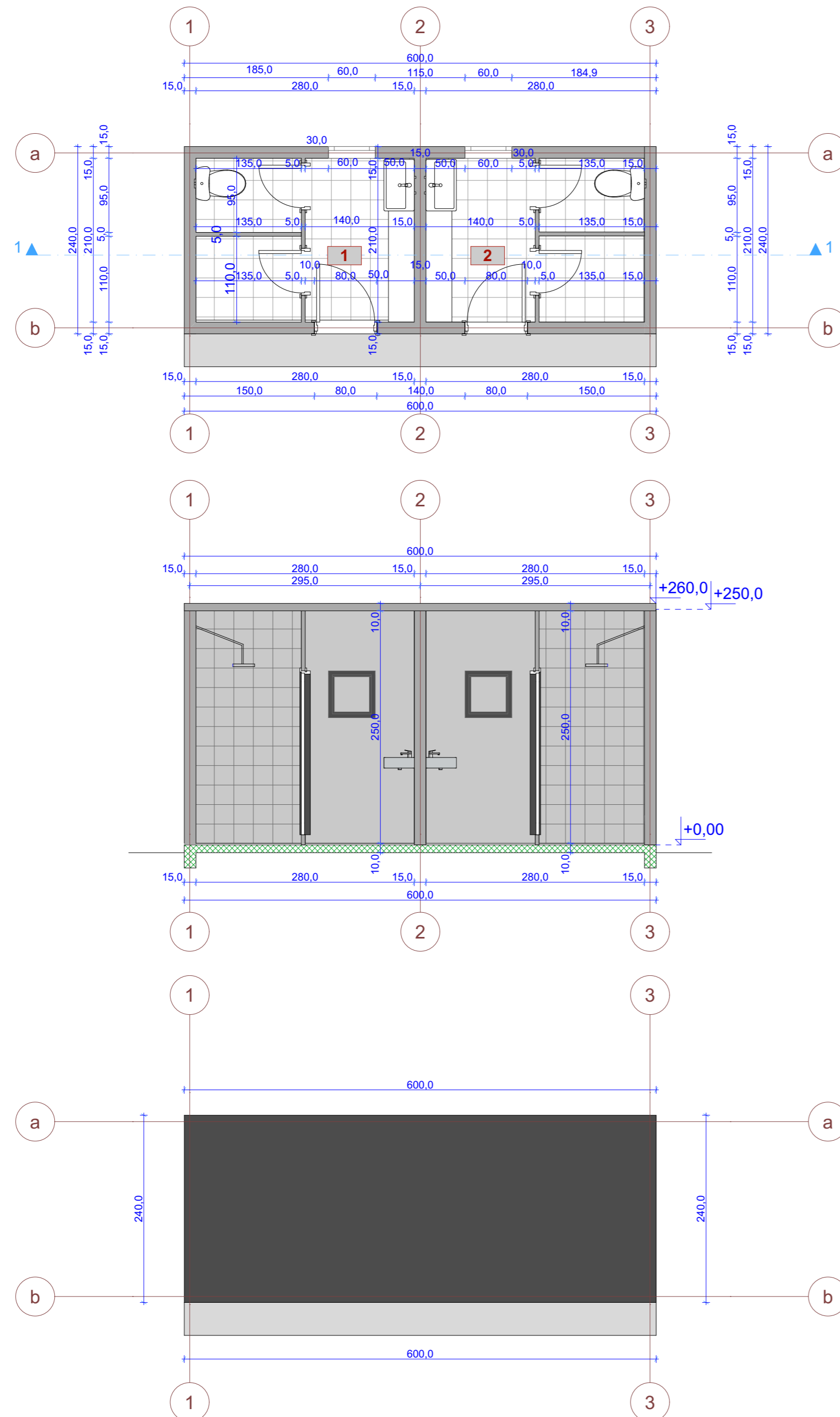

PRESJEK 1-1

FASADA 1



FASADA 2

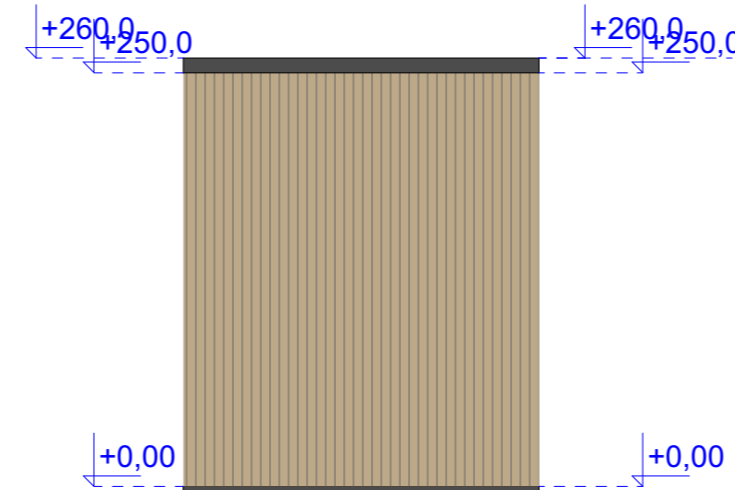

FASADA 3



FASADA 4

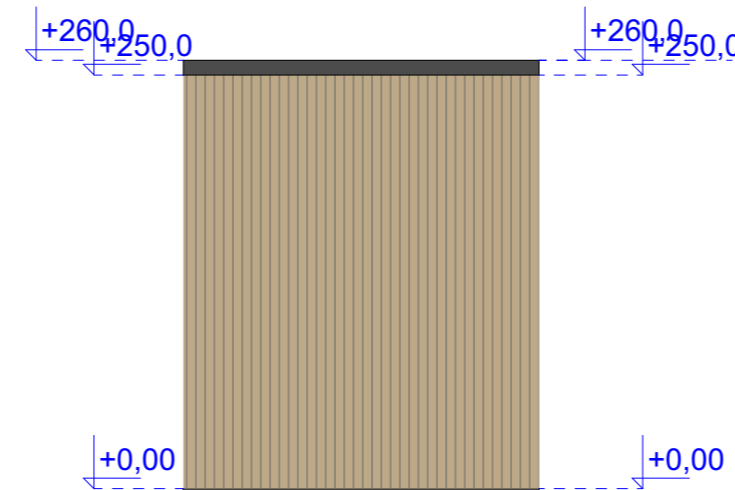

BILANS POVRŠINA

Br.	Naziv prostorije	Finalna obrada podova	Finalna obrada zidova	Finalna obrada plafona	Neto površina
1	Svlačionica sa toaletom i tušem	Keramika	Keramika	Posna boja	5,8m <sup>2</sup>
2	Svlačionica sa toaletom i tušem	Keramika	Keramika	Posna boja	5,8m <sup>2</sup>
<b>Ukupna neto površina pomoćnog objekta 11,6m<sup>2</sup></b>					
<b>Ukupna bruto površina pomoćnog objekta 14,4m<sup>2</sup></b>					

PROJEKTANT:  "INGPOINT" d.o.o. Nikšić	INVESTITOR: <b>LANN DOO</b>
Objekat: <b>Montažno-demontažni privremeni objekat-zatvoreni sportski objekat</b>	Lokacija: Lokacija br. 207 u III zoni, na K.P. 876/1 KO Nikšić, u obuhvatu <i>Programa privremenih objekata u Opštini Nikšić, 2025.-2029.</i>
Autor projekta: <b>Jelena Međedović, dipl.ing.arh.</b>	Vrsta tehničke dokumentacije: <b>Idejni projekat</b>
Vodeći projektant: <b>Jelena Međedović, dipl.ing.arh.</b>	Dio tehničke dokumentacije: <b>Projekat arhitekture objekta</b>
Odgovorni projektant: <b>Jelena Međedović, dipl.ing.arh.</b>	Razmjera: <b>1:50</b>
Saradnik/i:	Prilog: <b>Pomoćni objekat-kontejner</b>
Datum izrade <b>Maj, 2026.</b>	Br. Priloga: <b>14</b>
	Br. strane:
	Datum revizije



PROJEKTANT:  <b>"INGPOINT"</b> d.o.o. Nikšić		INVESTITOR: <b>LANN DOO</b>	
Objekat: <b>Montažno-demontažni privremeni objekat-zatvoreni sportski objekat</b>		Lokacija: <b>Lokacija br. 207 u III zoni, na K.P. 876/1 KO Nikšić, u okviru Programa privremenih objekata u Opštini Nikšić, 2025.-2029.</b>	
Autor projekta: <b>Jelena Međedović, dipl.ing.arh.</b>		Vrsta tehničke dokumentacije: <b>Idejni projekat</b>	
Vodeći projektant: <b>Jelena Međedović, dipl.ing.arh.</b>		Dio tehničke dokumentacije: <b>Projekat arhitekture objekta</b>	
Odgovorni projektant: <b>Jelena Međedović, dipl.ing.arh.</b>		Razmjera: <b>1:50</b>	
Saradnik/ci:		Prilog: <b>3D prikaz</b>	Br. Priloga: <b>15</b>
Datum izrade <b>Maj, 2026.</b>		Datum revizije	



PRJEKTANT:  <b>"INGPOINT"</b> d.o.o. Nikšić	INVESTITOR: <b>LANN DOO</b>		
Objekat: <b>Montažno-demontažni privremeni objekt-zatvoreni sportski objekt</b>	Lokacija: <b>Lokacija br. 207 u III zoni, na K.P. 876/1 KO Nikšić, u okviru Programa privremenih objekata u Opštini Nikšić, 2025.-2029.</b>		
Autor projekta: <b>Jelena Međedović, dipl.ing.arh.</b>	Vrsta tehničke dokumentacije: <b>Idejni projekat</b>		
Vodeći projektant: <b>Jelena Međedović, dipl.ing.arh.</b>	Dio tehničke dokumentacije: <b>Projekat arhitekture objekta</b>	Razmjera: <b>1:50</b>	
Odgovorni projektant: <b>Jelena Međedović, dipl.ing.arh.</b>	Prilog: <b>3D prikaz</b>	Br. Priloga: <b>16</b>	Br. strane:
Datum izrade: <b>Maj, 2026.</b>	Datum revizije		