

## OBRAZAC 1

elektronski potpis projektanta	elektronski potpis revidenta
<b>Nevena Delibašić</b> <small>Digitally signed by Nevena Delibašić DN: c=ME, ou=Pravno lice, 2.5.4.97=VATME-02668343, o=Agencija za projektovanje i planiranje, serialNumber=39926, givenName=Nevena, sn=Delibašić, cn=Nevena Delibašić Date: 2022.08.01 14:09:46 +02'00'</small>	

INVESTITOR<sup>1</sup>: SEKRETARIJAT ZA INVESTICIJE I PROJEKTE OPŠTINE NIKŠIĆ

OBJEKAT<sup>2</sup>: POMOĆNI OBJEKAT – KAPIJA, TIPOSKULPTURA -TIP 5

LOKACIJA<sup>3</sup>: GRADSKI PARK, K.P. 3954 KO NIKŠIĆ

VRSTA TEHNIČKE  
DOKUMENTACIJE<sup>4</sup>: IDEJNO RJEŠENJE ARHITEKTURE

PROJEKTANT<sup>5</sup>: AGENCIJA ZA PROJEKTOVANJE I PLANIRANJE, NIKŠIĆ

ODGOVORNO LICE<sup>6</sup>: ANA VUKOTIĆ, dipl.ing.pejz.arh.

GLAVNI INŽENJER<sup>7</sup>: NEVENA DELIBAŠIĆ, dipl.ing.arh.

<sup>1</sup> Naziv/ime investitora

<sup>2</sup> Naziv projektovanog objekta

<sup>3</sup> Mjesto građenja, planski dokument, urbanistička parcela, katastarska parcela

<sup>4</sup> Idejno rješenje, idejni projekat, glavni projekat odnosno projekat izvedenog objekta

<sup>5</sup> Naziv privrednog društva, pravnog lica odnosno preduzetnika koji je izradio tehničku dokumentaciju

<sup>6</sup> Ime odgovornog lica u privrednom društvu, pravnom licu odnosno ime i prezime preduzetnika

<sup>7</sup> ime i prezime glavnog inženjera.

## **Sadržaj predmetne knjige:**

- KNJIGA 1 – OPŠTA DOKUMENTACIJA PROJEKTA
- KNJIGA 1 – IDEJNO RJEŠENJE – ARHITEKTURA



AGENCIJA ZA PROJEKTOVANJE I PLANIRANJE  
NIKŠIĆ  
CRNA GORA

# IDEJNO RJEŠENJE

GRADSKI PARK, K.P. 3954 KO NIKŠIĆ

OPŠTA DOKUMENTACIJA

- **OPŠTA DOKUMENTACIJA PROJEKTA:**

- Rešenje o registraciji i rešenje o imenovanju direktora Agencije za projektovanje i planiranje
- Izvod iz CRPS Agencije za projektovanje i planiranje
- Licenca Agencije za projektovanje i planiranje za izradu tehničke dokumentacije
- Polisa za osiguranje od odgovornosti
- Rešenje o imenovanju glavnog inženjera
- Spisak odgovornih inženjera – Obrazac 2
- Licenca i potvrda o članstvu u IKCG glavnog i odgovornog inženjera
- Izjava odgovornog inženjera (faza arhitekture) da je tehnička dokumentacija izrađena u skladu sa propisima – Obrazac 3
- Urbanističko tehnički uslovi
- Projektni zadatak



Crna Gora  
Opština Nikšić  
Sekretarijat za investicije i projekte Opštine Nikšić  
Broj : 04 -404- /  
25.07.2022.god.

## AGENCIJA ZA PROJEKTOVANJE I PLANIRANJE

Potrebno je da u skladu sa UT uslovima br.UP/Io 07-350-551 od 21.07.2022.god. uradite idejni projekat za pomoćni objekat kapiju-tiposkulpturu-tip 5 na katastarskoj parceli br.3954 KO Nikšić na lokaciji -ulaz u gradski park u obuhvatu PUP-GUR-a Opštine Nikšić.

S poštovanjem,





CRNA GORA  
UPRAVA PRIHODA I CARINA  
CENTRALNI REGISTAR PRIVREDNIH SUBJEKATA

Broj: 10 - 0000091 / 007

U Podgorici, dana 08.09.2021.godine

Uprava prihoda i carina - Centralni registar privrednih subjekata u Podgorici, na osnovu članova 319, 320, 321 i 323 Zakona o privrednim društvima ("Sl.list CG", br. 065/20), rješava/irči po prijavi za registraciju promjene ostalih oblika društva AGENCIJA ZA PROJEKTOVANJE I PLANIRANJE, broj 327346 podnijetoj dana 07.09.2021. u 11:01:27, preko

Ime i prezime: ANA VUKOTIĆ

JMBG ili br.pasoša: 2405972265044 CRNA GORA

Adresa: ČEVSKA 1 NIKŠIĆ CRNA GORA

donosi

## RJEŠENJE

Registruje se promjena podataka za privredni subjekat AGENCIJA ZA PROJEKTOVANJE I PLANIRANJE - registarski broj 10 - 0000091, PIB 02668343 , i to:

### Direktor:

Briše se:

MILENA NIKOLIĆ

JMBG/BR.PASOŠA: 2612981265028 CRNA GORA

### V.D.Direktor:

Registruje se - upisuje se:

ANA VUKOTIĆ

JMBG/BR. PASOŠA: 2405972265044 CRNA GORA

Adresa: ČEVSKA 1 NIKŠIĆ CRNA GORA

Ovlašćenja u prometu: Neograničeno

Ovlašćen da djeluje: Pojedinačno

## Obrazloženje

Podnosilac je dana 07.09.2021 u 11:01:27 podnio prijavu za registraciju promjene ostalih oblika društva AGENCIJA ZA PROJEKTOVANJE I PLANIRANJE.

Odredbama člana 319 preciziran je način registracije u CRPS. Stavom 1 ovog člana je predviđeno da se registracija u CRPS vrši na osnovu registracione prijave ili po službenoj dužnosti. Odredbama člana 320 predviđeno je dostavljanje registracione prijave i prateće dokumentacije. Odredbama člana 321 uređuje se postupak registracije u CRPS. Istim članom, stav 4 su precizirani slučajevi kada nadležni organ za registraciju odbija prijavu za registraciju i to: ako su podaci unijeti u registracionu prijavu nepotpuni, ako uz prijavu nije dostavljena kompletna dokumentacija, ako je pod istim nazivom registrovan neki drugi oblik obavljanja privredne djelatnosti i ako je ispunjen poseban uslov za odbijanje zahtjeva za registraciju propisan drugim zakonom.

Ödredbama člana 323 propisano je da nadležni organ za registraciju obezbjeđuje da podaci registrovani u CRPS budu istovjetni sa podacima iz registracione prijave. Lica koja zaključuju pravne poslove sa registrovanim privrednim društvima i preduzetnicima snose rizik utvrđivanja tačnosti podataka sadržanih u registru za njihove potrebe. Rješavajući po predmetnoj prijavi, obzirom da su ispunjeni Zakonom propisani uslovi, odlučeno je kao u dispozitivu rješenja. Visina naplaćene naknade za registraciju propisana je članom 322 Zakona o privrednim društvima ("Sl.list CG", br. 065/20).



Sam. savjetnik I

*Dragan Filipović*  
Dragan Filipović

Pravna pouka:

Protiv ovog rješenja može se izjaviti žalba Ministarstvu Finansija i socijalnog staranja CG u roku od 15 dana od dana prijema Rješenja. Žalba se predaje preko ovog organa i taksira administrativnom taksom u iznosu od 8, 00 EUR, shodno Tarifnom broju 5 Taksene tarife za administrativne takse. Taksa se upućuje u korist računa 832-3161017-60-Administrativna taksa. Žalba ne odlaže izvršenje Rješenja.



ОПШТИНА НИКШИЋ  
ПРЕДСЈЕДНИК  
Број: 02-112-99/1  
Никшић, 03.12.2021. године

На основу члана 58 став 1 тачка 9, члана 81 ст. 1 и 2, и члана 122 Закона о локалној самоуправи („Службени лист ЦГ”, бр. 02/18, 34/19 и 38/20), члана 83 став 1 тачка 9 Статута Општине Никшић („Службени лист ЦГ – Општински прописи”, број 31/18) и члана 91 Закона о раду („Службени лист ЦГ”, бр. 74/19, 08/21 и 59/21), председник Општине Никшић, доноси

## Р Ј Е Ш Е Њ Е

о именовану директорке Агенције за пројектовање и планирање

1. АНА ВУКОТИЋ, VII 1 ниво квалификације образовања, именује се за директорку Агенције за пројектовање и планирање, на вријеме од пет година, почев од 03.12.2021. године.
2. Именованој мирују права и обавезе из рада и по основу рада, на радном мјесту на којем је обављала послове прије именовања у складу са овим рјешењем, до истека једног мандата.
3. За обављање послова и задатака наведеног радног мјеста, именованој ће се зарада утврдити посебним рјешењем.
4. Овим рјешењем престаје да важи рјешење о одређивању в.д. директора Агенције за пројектовање и планирање, број: 02-113-21 од 22.07.2021. године.
5. Рјешење ступа на снагу даном доношења.

## Образложење

Одлуком председника Општине Никшић, број: 02-031-3482 од 14.10.2021. године, покренут је поступак за попуну радног мјеста директор/ка Агенције за пројектовање и планирање.

Секретаријат за локалну самоуправу, расписао је јавни конкурс, број: 05-112-54 од 19.10.2021. године за радно мјесто директор/ка Агенције за пројектовање и планирање, који је објављен у дневном штампаном медију „Побједа”, дана 22.10.2021. године, са условима: VII 1 ниво квалификације образовања и најмање три године радног искуства на пословима руковођења или осам година радног искуства на истим или сличним пословима у односу на послове за које је објављен конкурс.

Чланом 81 ст. 1 и 2 Закона о локалној самоуправи прописано је да радом органа локалне управе, службе која врши заједничке, стручне и друге послове за потребе општине и посебних служби руководи старјешина органа локалне управе, односно руководилац службе, начелник комуналне полиције, командир службе заштите, односно руководилац друге посебне службе и да се старјешина органа, односно службе именује на основу јавног конкурса, на вријеме од пет година, ако посебним законом није другачије прописано.

Чланом 91 став 1 тачка 2 Закона о раду прописано је да запосленом мирују права и обавезе из рада и по основу рада, ако одсуствује са рада због: избора, односно именовања на државну функцију чије вршење захтијева привремени престанак рада код послодавца, до истека једног мандата, док је ставом 4 истог члана прописано да се под државном функцијом, у смислу става 1 тачка 2 овог члана, подразумијевају функције: Председник Црне Горе; председник Скупштине Црне Горе; председник и чланови Владе



локалне управе; предначелник Главног града, односно Пријестонице и предсједник општине.

На расписани Јавни конкурс пријавиле су се двије кандидаткиње: Миљана Никчевић, VII 1 ниво квалификације образовања, степен специјалисте геодезија и Ана Вукотић, VII 1 ниво квалификације, дипломирани инжењер шумарства за пејзажну архитектуру.

Секретаријат за локалну самоуправу је утврдио да именоване испуњавају опште и посебне услове и сачинио Листу кандидата који испуњавају услове јавног конкурса, број: 05-112-54/2 од 19.11.2021. године на којој су се нашле кандидаткиње: Миљана Никчевић и Ана Вукотић, након чега је рјешењем, број: 05-112-54/3 од 19.11.2021. године образовао Комисију за провјеру компетенција, знања и способности кандидата.

Комисија је, дана 25.11.2021. године спровела поступак провјере компетенција, знања и способности кандидата који испуњавају услове јавног конкурса путем тестирања у писаној форми и структурираним интервјуом, оцјењивањем компетенција, знања и способности, на основу критеријума прописаних Уредбом о критеријумима и ближем начину спровођења провјере знања, способности, компетенција и вјештина за рад у државним органима („Службени лист ЦГ”, број 50/18) и сачинила Извјештај о провјери компетенција, знања и способности кандидата, број: 05-112-54/4 од 25.11.2021. године.

На основу Извјештаја Комисије Секретаријат за локалну самоуправу утврдио је Листу за избор кандидата, број: 05-112-54/5 од 25.11.2021. године, на којој се налазе Миљана Никчевић и Ана Вукотић, као кандидаткиње које су у поступку провјере компетенција, знања и способности оствариле по 45,00 бодова. Листа за избор кандидата је заједно са Извјештајем Комисије достављена предсједнику Општине, дана 29.11.2021. године.

Предсједник Општине Никшић је дана 02.12.2021. године, са почетком у 08:00 часова, обавио разговор са кандидатима са Листе за избор кандидата, о чему је сачињена службена забиљешка, број: 02-112-сл. од 02.12.2021. године.

Чланом 58 став 1 тачка 9 Закона о локалној самоуправи и чланом 83 став 1 тачка 9 Статута Општине Никшић прописано је да предсједник Општине именује и разрјешава главног администратора, старјешине органа, односно посебних служби.

Чланом 122 Закона о локалној самоуправи прописано је да је предсједник општине дужан да, најкасније у року од десет дана од дана пријема Листе за избор кандидата и извјештаја Комисије за провјеру компетенција, знања и способности кандидата, након обављеног разговора са свим кандидатима са листе за избор кандидата, донесе рјешење о именовану, односно постављењу кандидата са Листе за избор кандидата.

Имајући у виду да је спроведен законом прописани поступак по јавном конкурс предсједник Општине Никшић је, након обављеног разговора са кандидатима са Листе за избор кандидата, одлучио да Ана Вукотић, за коју је оцјењено да ће на квалитатат и професионалан начин обављати послове радног мјеста, именује за директорку Агенције за пројектовање и планирање, на вријеме од пет година, почев од 03.12.2021. године.

Именованој ће се зарада утврдити посебним рјешењем.

На основу изложеног, ријешено је као у диспозитиву.

**Упутство о правном средству:** Против овог рјешења може се изјавити жалба Комисији за жалбе Владе Црне Горе у року од 8 дана од дана пријема рјешења. Жалба се подноси преко овог органа уз наплату локалне административне таксе у износу од 3,00 € на жиро рачун број: 530-4006777-19.

**Рјешење доставити:** Кандидатима, Секретаријату за финансије, развој и предузетништво; Секретаријату за локалну самоуправу; у списе; и а/а.

ПРЕДСЈЕДНИК  
Марко Ковачевић





## IZVOD IZ CENTRALNOG REGISTRA PRIVREDNIH SUBJEKATA UPRAVE PRIHODA I CARINA

Registarski broj 10 - 0000091 / 007  
PIB: 02668343

Datum registracije: 17.04.2006.  
Datum promjene podataka: 08.09.2021.



### AGENCIJA ZA PROJEKTOVANJE I PLANIRANJE

Broj važeće registracije: /007

Skraćeni naziv: AGENCIJA ZA PROJEKTOVANJE I PLANIRANJE  
Telefon: +38240214481  
eMail: appnk@t-com.me  
Web adresa:  
Datum zaključivanja ugovora: 15.03.2006.  
Datum donošenja Statuta: 21.03.2006. Datum promjene Statuta: 02.03.2015.  
Adresa glavnog mjesta poslovanja:  
Adresa za prijem službene pošte: NJEGOŠEVA 18 NIKŠIĆ  
Adresa sjedišta: NJEGOŠEVA 18 NIKŠIĆ  
Pretežna djelatnost: 7111 Arhitektonska djelatnost  
Obavljanje spoljno-trgovinskog poslovanja: NIJE UNEŠENO  
Oblik svojine:  
Porijeklo kapitala:  
Upisani kapital: 0,00Euro (Novčani Euro, nenovčani Euro )

#### OSNIVAČI:

---

OPŠTINA NIKŠIĆ 02021633 CRNA GORA

Uloga: Osnivač

Udio: % Adresa: UL. NJEGOŠEVA BR. 18

---

**LICA U DRUŠTVU:**

**ANA VUKOTIĆ** 2405972265044 CRNA GORA

---

Adresa: ČEVSKA 1 NIKŠIĆ CRNA GORA

Uloga: V.D.Direktor

Ovlašćenja u prometu: Neograničeno ( )

Ovlašćen da djeluje: POJEDINAČNO ( )

---

Izdato: 09.09.2021 godine u 08:56h



**Načelnik**

**Slavica Đurđević**

*S. Đurđević*



Broj: UPI 107/7-3141/4

Podgorica, 01.07.2021. godine

Ministarstvo ekologije, prostornog planiranja i urbanizma, postupajući po zahtjevu "AGENCIJE ZA PROJEKTOVANJE I PLANIRANJE" NIKŠIĆ, PIB: 02668343, broj UPI 107/7-3141/3 od 04.05.2021. godine, za izdavanje licence za projektanta i izvođača radova, na osnovu člana 135 Zakona o planiranju prostora i izgradnji objekata ("Službeni list CG", br. 64/17, 44/18, 63/18, 11/19 i 82/20), člana 13 Uredbe o načinu i organizaciji rada državne uprave ("Službeni list CG", br. 118/20, 121/20, 01/21 i 02/21) i člana 46 Zakona o upravnom postupku ("Službeni list CG", br. 56/14, 20/15, 40/16 i 37/17), po ovlaštenju ministra br. 01-2434/1 od 19.05.2021. godine, donijelo je

## RJEŠENJE

"AGENCIJI ZA PROJEKTOVANJE I PLANIRANJE" NIKŠIĆ, PIB: 02668343, izdaje se

### LICENCA

projektanta i izvođača radova

na period od pet godina.

Ovo rješenje zamjenjuje rješenje UPI 107/7-3141/2 od 20.06.2018. godine.

### Obrazloženje

Aktom broj UPI 107/7-3141/3 od 04.05.2021. godine, ovom organu obratila se "AGENCIJA ZA PROJEKTOVANJE I PLANIRANJE" NIKŠIĆ, PIB: 02668343, pretežna djelatnost - 7111 - Arhitektonska djelatnost, sa zahtjevom za promjenu licence za projektanta i izvođača radova rješenje broj UPI 107/7-3141/2 od 20.06.2018. godine. Uz zahtjev priloženi su sljedeći dokazi:

- 1) rješenje broj UPI 107/7-1445/2 od 07.05.2018. godine, kojim je **Biljani Knežević, dipl. inženjerka mašinstva - smjer energetike**, izdata licence ovlaštenog inženjera, donijeto od strane Ministarstva održivog razvoja i turizma;
- 2) ugovor o radu sa Biljanom Zejak, od 01.08.2006. godine, na neodređeno vrijeme;
- 3) rješenje broj UPI 107/7-315/2 od 01.03.2018. godina, kojim je **Mileni Nikolić, dipl. inženjerka arhitekture**, izdata licence ovlaštenog inženjera, donijeto od strane Ministarstva održivog razvoja i turizma;
- 4) ugovor o radu sa Milenom Nikolić, br. 02-113-97/2, od 21.07.2017. godine;
- 5) rješenje broj UPI 107/7-951/2 od 23.04.2018. godine, kojim je **Bojanu Babiću, dipl. inženjer građevine - smjer hidrotehnički**, izdata licence ovlaštenog inženjera, donijeto od strane Ministarstva održivog razvoja i turizma;
- 6) ugovor o radu sa Bojanom Babićem, br. 17-112-88/4, od 05.05.2016. godine, na neodređeno vrijeme;

7) izvod iz Centralnog registra privrednih subjekata, registarski broj 10 - 0000091 / 005.

Ministarstvo ekologije, prostornog planiranja i urbanizma razmotrilo je podnijeti zahtjev sa priloženom dokumentacijom i odlučilo kao u dispozitivu rješenja a ovo iz sledećih razloga:

Odredbom člana 122 stav 1 Zakona o planiranju prostora i izgradnji objekata propisano je, u bitnom, da je privredno društvo koje izrađuje tehničku dokumentaciju (projektant), odnosno privredno društvo koje gradi objekat (izvođač radova), dužno da za obavljanje djelatnosti izrade tehničke dokumentacije, dijela tehničke dokumentacije odnosno građenje ili izvođenje pojedinih vrsta radova na građenju objekata, ima najmanje jednog zaposlenog ovlašćenog inženjera po vrsti projekta koji izrađuje i to za: arhitektonski, građevinski, elektrotehnički i mašinski projekat, odnosno vrsti radova koje izvodi na osnovu tih projekata. Stavom 2 prethodno navedenog člana propisano je da obavljanje pojedinih poslova iz prethodnog stava projektant, odnosno izvođač radova može da obezbijedi na osnovu zaključenog ugovora sa drugim privrednim društvom koje ima zaposlenog ovlašćenog inženjera za određenu vrstu projekta, odnosno radova.

Dalje, članom 137 stav 2 prethodno navedenog zakona propisuje se da se licenca za privredno društvo izdaje za period od pet godina.

Prema članu 5 Pravilnika o načinu i postupku izdavanja, mirovanja licence i načinu vođenja registra licenci ("Službeni list CG", broj 79/17), propisano je da se u postupku izdavanja licence projektanta i izvođača radova provjerava: 1) da li podnosilac zahtjeva u radnom odnosu ima zaposlenog ovlašćenog inženjera; i 2) licenca ovlašćenog inženjera.

Odredbom člana 136 stav 4 Zakona o planiranju prostora i izgradnji objekata propisano je da je imalac licence dužan da obavijesti Ministarstvo o svim promjenama uslova na osnovu kojih je izdata licenca za obavljanje djelatnosti, u roku od 15 dana od dana nastanka promjene.

Postupajući po predmetnom zahtjevu, Ministarstvo je, na osnovu raspoloživih dokaza, utvrdilo da su ispunjeni uslovi propisani Zakonom i Pravilnikom, i odlučilo kao u dispozitivu rješenja.

**UPUTSTVO O PRAVNOJ ZAŠTITI:** Protiv ovog rješenja može se pokrenuti upravni spor tužbom kod Upravnog suda, u roku od 20 dana od dana prijema istog.



**OVLAŠĆENO SLUŽBENO LICE**

**Olivera Živković**



## POLISA ZA OSIGURANJE OD ODGOVORNOSTI

**Ugovarač osiguranja:** AGENCIJA ZA PROJEKTOVANJE I PLANIRANJE, 81400 Nikšić, NJEGOŠEVA 18  
 PIB:02668343

**Osiguranik:** AGENCIJA ZA PROJEKTOVANJE I PLANIRANJE, 81400 Nikšić, NJEGOŠEVA 18  
 PIB:02668343

Početak osiguranja: 28.6.2022      Prestanak osiguranja: 28.6.2023      Dospijeće: 28.06  
 Tarifa i tarifna grupa: XI      Suma osiguranja: 200.000,00      Premija osiguranja: 1.047,25

Osiguranje je zaključeno prema priloženim uslovima: Opšti uslovi za osiguranje od odgovornosti. Posebni uslovi za osiguranje od profesionalne odgovornosti i odgovornosti za proizvode sa manom.

Osiguranik potvrđuje da je kod zaključenja ovog ugovora primio naznačene uslove.

Redni broj	Osigurava se	Suma osiguranja (€)	Ukupan limit za trajanje osiguranja	Premija osiguranja (€)	
<b>1 Tarifa premija XI - za osiguranje od opšte odgovornosti</b>					
1	Opšte odgovornosti - razne delatnosti Osiguranjem od profesionalne odgovornosti pruža se osiguravajuće pokrivanje za učinjenu profesionalnu grešku, nesavjestan ili nestručan postupak, odnosno propust davaoca usluga (osiguranika). Ovim osiguranjem pokrivena je odgovornost za prouzrokovanu štetu klijentu ili trećim licima, ako je nastala iz profesionalne djelatnosti (Osiguranika) - revizija tehničke dokumentacije i stručnog nadzora nad gradnjom objekta.  Osigurana suma 200.000,00 EUR Godišnji agregat šteta 200.000,00 EUR	200.000,00	200.000,00	2.281,60	
1.1	Popust za smanjenje broja suma osiguranja u zbirnom limitu	2.281,60	0,00	912,64	
1.2	Popust za jednokratno plaćanje premije	1.368,96	0,00	136,90	
1.3	Popust za osiguranika od posebnog poslovnog interesa	1.232,06	0,00	184,81	
Ukupno:				1.047,25	
				PREMIIJA OSIGURANJA	1.047,25
				Porez:	94,25
				<b>UKUPNO ZA UPLATU:</b>	<b>1.141,50</b>

**NAPOMENA:**

- Franchise (učelice u šteti) je 10%, min 2.000,00 Eur.
- Ovo osiguranje pokriva rizik Odgovornosti za štetu prouzrokovanu licima, za štetu na objektima i za finansijski gubitak u skladu sa Uslovima osiguranja.
- Polisa osiguranja naplativa je u roku od 3 (tri) godine i nakon isteka važeće polise, shodno zakonu o obligacionim odnosima.

**Posebna ugovaranja, zaštitna mjera i klauzula:**

Territorijalno pokriveno: Republika Crna Gora  
 Broj zap.lica 50, a licenciranih lica 9

Premija osiguranja 1.141,50 € obračunata za period od 28.06.2022 do 28.06.2023 plaća se prema ispostavljenoj fakturi. Ugovarač osiguranja potpisom na polisi potvrđuje da je primio fakturu, koja predstavlja sastavni dio polise kao ugovora o osiguranju.

<b>Broj polise:</b>	<b>6-42933</b>
Zamjena polise:	40119
Vrsta osiguranja:	Opšta odgovornost
Šifra osiguranja:	1301
Poslovna jedinica:	Direkcija
Saradnički broj:	654294
Mjesto:	Podgorica
Datum:	21.06.2022

**Ugovarač osiguranja:** **AGENCIJA ZA PROJEKTOVANJE I PLANIRANJE, 81400 Nikšić, NJEGOŠEVA 18**  
PIB:02668343

**Osiguranik:** **AGENCIJA ZA PROJEKTOVANJE I PLANIRANJE, 81400 Nikšić, NJEGOŠEVA 18**  
PIB:02668343

Osiguravač zadržava pravo ispravke računskih i drugih grešaka uveštaja.  
Saglasan/a sam da me Osiguravač kontaktira na elektronsku adresu, e mail: [azp@uniq.com.me](mailto:azp@uniq.com.me), u slučaju dostave svih pisanih obavještenja definisanih Zakonom o obligacionom odnosima i Ustavna osiguranja, a u kontekstu izvršenja ugovorenih obaveza ugovornih strana.  
Početak osiguranja po ovoj polisi je istek 24-og dana datuma razmacerog na polisi kao datum početka osiguranja, ali ne prije isteka 24-og dana dana uplate premijskog iznosa definisanog oplatećim planom koji čini sastavni dio predmetne polise. Ukoliko Ugovarač osiguranja u roku od 30 dana od isteka 24-og dana razmacerog kao datuma premijskog iznosa ne uplati premiju osiguranja, smatraće se da osiguranje nije ni bilo zaključeno, te se predmetna polisa istekom navedenog perioda automatski smatra nevažećom bez obaveza starije uplate Društva.  
U slučaju iz prethodnog stava, Osiguravač nema pravo da zahtijeva naplatu premije osiguranja, osimom da nije pruženo osiguravajuće pokrivenje. Ugovarač osiguranja je saglasan da osiguravač može vršiti stnadu svih podataka koje prihvati po osnovi ovog ugovora o osiguranju, kao i da isto može proveliti na stnadu povezanom pretnom licu, odnosno pretnom licu angažovanom u oju obavljaju poslove koj su u vezi sa predmetnim ugovorom o osiguranju.  
Polisa je punovažna sa svim svojim pečatom i potpisom lica ovlaštenih za potpisivanje u ime Osiguravača na ovoj Polisi, i isti imaju dokaznu snagu i pravno dejstvo svojeručnog potpisa i originalnog pečata.

*Wladimir Božanić*  
Za Osiguravača



*Sta Zykavac*  
Za Ugovarača



Na osnovu člana 76 i 77 Zakona o planiranju prostora i izgradnji objekata (»Sl. list CG«, br. 64/17, 44/18, 63/18, 11/19 i 82/20) i člana 17 Statuta Agencije za projektovanje i planiranje broj: 01-3511, od 04.04.2006.godine, br. 02-031-358, od 02.03.2015.godine i br.02-031-1207, od 19.06.2017.godine, člana 135 Zakona o državnim službenicima i namještenicima (»Sl.list.CG«, broj 2/18, 34/19 i 8/21) i Pravilnika o načinu izrade i sadržini tehničke dokumentacije za građenje objekata (»Sl.list CG«,br.44/18 i 43/19), Rješenja Sekretarijata za investicije i projekte o imenovanju Agencije za projektovanje i planiranje za izradu Idejnog rješenja broj:04-404-8 od 25.07.2022.godine, direktorka donosi sledeće:

## RJEŠENJE

o imenovanju glavnog inženjera za izradu tehničke dokumentacije za

### IDEJNO RJEŠENJE

Za postavljanje pomoćnog objekta-kapije, tiposkulpture-tip 5, u gradskom parku,k.p. 3954 KO Nikšić

Imenuje se:

**Nevena Delibašić, dipl.inž.arh.**

Idejnim rješenjem se utvrđuje generalna koncepcija za izgradnju objekta, a naročito: uklapanje objekta u prostor; položaj objekta u okviru lokacije i prema susjednim objektima; 3D vizuelizacija objekta; uslovi i rješenja priključenja objekta na saobraćajnu, instalacionu i drugu infrastrukturu i uređenje lokacije.

Idejnim rješenjem može se odrediti i faznost (tehničko-tehnološka i funkcionalna cjelina) građenja objekta.Idejno rješenje se izrađuje za potrebe Investitora.

### DOSTAVLJENO:

1 x Imenovanom  
1 x u spise predmeta  
1 x a/a



**DIREKTORKA**

Ana Vukotić, dipl.inž.pejz.arh.

*Ana Vukotić*



## OBRAZAC 2

### PODACI O PROJEKTANTIMA

NAZIV OBJEKTA	PROJEKTANT <sup>1</sup>	GLAVNI INŽENJER <sup>2</sup>
<b>Pomoćni objekat-kapija, tiposkulptura, k.p. 3954 KO Nikšić</b>	<b>Agencija za projektovanje i planiranje</b> Lic.br. 01-501/3, Josipa Sladea 8, 81400 Nikšić Crna Gora Tel.-fax: +382 (0) 40 212 946 Direktor: +382 (0) 40 214 481 E-mail: appnk@t-com.me	<b>Nevena Delibašić, dip.ing.arh. Licenca br: UPI 107/7-952/2</b>

### DJELOVI TEHNIČKE DOKUMENTACIJE

PROJEKAT <sup>3</sup>	PROJEKTANT <sup>1</sup>	ODGOVORNI INŽENJER <sup>2</sup>
<b>Idejno rješenje arhitekture</b>	<b>Agencija za projektovanje i planiranje</b> Lic.br. 01-501/3, Josipa Sladea 8, 81400 Nikšić Crna Gora Tel.-fax: +382 (0) 40 212 946 Direktor: +382 (0) 40 214 481 E-mail: appnk@t-com.me	<b>Nevena Delibašić, dip.ing.arh. Licenca br: UPI 107/7-952/2</b>

<sup>1</sup> Naziv privrednog društva, pravnog lica, odnosno preduzetnika, broj licence, adresa, telefon, e-mail

<sup>2</sup> Ime i prezime, stručno obrazovanje, broj licence

<sup>3</sup> Naziv dijela tehničke dokumentacije

MINISTARSTVO ODRŽIVOG RAZVOJA I TURIZMA  
DIREKTORAT ZA INSPEKCIJSKI NADZOR  
I LICENCIRANJE

Direkcija za licenciranje  
Broj: UPI 107/7-952/2  
Podgorica, 23.04.2018. godine

Ministarstvo održivog razvoja i turizma, rješavajući po zahtjevu Nevene Delibašić, Spec.Sci.arhitekture, iz Nikšića, za izdavanje licence za ovlaštenog inženjera, na osnovu člana 135 st. 1 i 2 Zakona o planiranju prostora i izgradnji objekata ("Službeni list Crne Gore" br. 64/17) i člana 46 stav 1 Zakona o upravnom postupku ("Službeni list Crne Gore" br. 56/14, 20/15, 40/16 i 37/17), donosi

### RJEŠENJE

1. IZDAJE SE NEVENI DELIBAŠIĆ, Spec.Sci.arhitekture, iz Nikšića, LICENCA ovlaštenog inženjera za obavljanje djelatnosti izrade tehničke dokumentacije i građenje objekta.
2. Ova Licenca se izdaje na neodređeno vrijeme.

### Obrazloženje

Aktom, br. UPI 107/7-952/1 od 01.03.2018.godine, Nevena Delibašić, Spec.Sci.arhitekture, iz Nikšića, obratila se ovom ministarstvu zahtjevom za izdavanje licence ovlaštenog inženjera za obavljanje djelatnosti izrade tehničke dokumentacije i građenje objekta.

Uz zahtjev imenovana je ovom ministarstvu dostavila sledeće dokaze:

- Lična karta (ovjerena fotokopija);
- Diploma Arhitektonskog fakulteta, Univerziteta Crne Gore, br.24 od 18.09.2009. godine (ovjerena fotokopija);
- Rješenje Inženjerske komore Crne Gore kojim se Neveni M. Delibašić izdaje licenca za izvođenje građevinskih i građevinsko-zanatskih radova na arhitektonskim objektima, radova unutrašnje arhitekture, radova na unutrašnjim instalacijama vodovoda i kanalizacije i radova na uređenju terena, br.01-1261/5 od 04.12.2015. godine;
- Radna knjižica (ovjerena fotokopija);
- Uvjerenje Ministarstva pravde da u kaznenoj evidenciji ne postoje podaci o osuđivanosti za imenovanu.

Ministarstvo održivog razvoja i turizma, razmotrilo je podnijeti zahtjev pa je odlučilo kao u dispozitivu ovog rješenja, a ovo iz sledećih razloga:

Naime, članom 123 stav 1 Zakona o planiranju prostora i izgradnji objekata («Službeni list Crne Gore» br. 64/17), propisano je da ovlašćeni inženjer može da bude fizičko lice koje obavlja poslove izrade tehničke dokumentacije odnosno građenje objekta, odgovarajuće struke, sa visokim obrazovanjem, odnosno najmanje kvalifikacijom VII1 podnivoa okviru kvalifikacije i najmanje tri godine radnog iskustva na stručnim poslovima izrade tehničke dokumentacije i građenja objekta.

Članom 3 stav 1 tačka 1 Pravilnika o načinu i postupku izdavanja, mirovanja licence i načinu vođenja registara licenci («Službeni list Crne Gore», br. 79/17), utvrđene su vrste licenci, a između ostalih i licenca ovlaštenog inženjera koja se izdaje fizičkom, licu za obavljanje djelatnosti izrade tehničke dokumentacije i građenje objekta.

Članom 4 stav 1 tač. 1-4. Pravilnika, utvrđeno je da se u postupku izdavanja licence ovlaštenog inženjera, provjerava: 1) identitet podnosioca zahtjeva; 2) da li podnosilac zahtjeva posjeduje visoko obrazovanje, odnosno najmanje kvalifikacije VII1 podnivoa okvira kvalifikacija, odnosno da li je izvršeno priznavanje inostrane obrazovne isprave najmanje kvalifikacije VII1 podnivoa okvira kvalifikacija; 3) da li podnosilac zahtjeva ima najmanje tri godine radnog iskustva na stručnim poslovima izrade tehničke dokumentacije i građenju objekta sa visokim obrazovanjem, odnosno najmanje kvalifikacije VII1 podnivoa okvira kvalifikacije i 4) da li je podnosilac zahtjeva osuđivan za krivično djelo za koje se gonjenje preuzima po službenoj dužnosti.

Stavom 3 istog člana Pravilnika, utvrđeno je da se radno iskustvo u smislu stava 1 tačka 3 ovog člana, smatra radno iskustvo u svojstvu saradnika na izradi tehničke dokumentacije na građenju objekta, odnosno izvođenja pojedinih radova na građenju objekta. Stavom 4 istog člana Pravilnika, utvrđeno je da se izuzetno od stava 3 ovog člana, fizičkom licu koje posjeduje licencu za izradu tehničke dokumentacije i građenje objekata, izdatu po propisima koji su važili do donošenja ovog propisa, radno iskustvo može dokazati na osnovu uvida u dokumentaciju koja je bila osnov za njeno izdavanje.

Članom 137 stav 1 Zakona, propisano je da se licenca za fizičko lice izdaje na neodređeno vrijeme.

Rješavajući po predmetnom zahtjevu, a na osnovu uvida u dostavljene dokaze, ovo ministarstvo nalazi, da su se u konkretnoj pravnoj stvari stekli uslovi za primjenu čl. 123 stav 1 i 135 stav 2 Zakona o planiranju prostora i izgradnji objekata, a u vezi čl 3 stav 1 tač. 1 i čl. 4 Pravilnika o načinu i postupku izdavanja, mirovanja licence i načinu vođenja registara licenci.

Saglasno izloženom, riješeno je kao u dispozitivu ovog rješenja.

PRAVNA POUKA: Protiv ovog rješenja može se pokrenuti upravni spor tužbom kod Upravnog suda Crne Gore u roku od 20 dana od dana prijema istog.

OVLAŠĆENO SLUŽBENO LICE





## INŽENJERSKA KOMORA CRNE GORE

Broj:02-154

Podgorica, 14.01.2022. godine

Na osnovu čl. 143, čl. 146 stav 1 tačka 2 i čl. 149 stav 1 tačka 1  
Zakona o planiranju prostora i izgradnji objekata  
(„Službeni list Crne Gore“, br. 64/17, 44/18, 63/18, 11/19, 82/20)  
i evidencije Registra članova Inženjerske komore Crne Gore, izdaje se

### POTVRDA

o članstvu u Inženjerskoj komori Crne Gore

**NEVENA M. DELIBAŠIĆ**, Spec. Sci. arhitekture iz Nikšića,  
član je Inženjerske komore Crne Gore do **22.12.2022.** godine.

Obradila:  
Marija Stjepčević, dipl.inž.arhitekture



GENERALNI SEKRETAR  
Nikola Petrović, dipl.pravnik

## OBRAZAC 3

### IZJAVA ODGOVORNOG INŽENJERA DA JE TEHNIČKA DOKUMENTACIJA IZRAĐENA U SKLADU SA VAŽEĆIM PROPISIMA

OBJEKAT<sup>1</sup>: Pomoćni objekat - kapija, tipokulptura, tip 5

LOKACIJA<sup>2</sup>: GRADSKI PARK, K.P. 3954 KO NIKŠIĆ

VRSTA I DIO

TEHNIČKE

DOKUMENTACIJE<sup>3</sup>: IDEJNO RJEŠENJE

GLAVNI INŽENJER<sup>4</sup>: Nevena Delibašić, dipl.ing.arh.

IZJAVLJUJEM,

da je ovaj projekat urađen u skladu sa:

- Zakonom o planiranju prostora i izgradnji objekata i podzakonskim aktima donešenim na osnovu navedenog zakona ;
- posebnim propisima koji direktno ili na drugi način utiču na osnovne zahtjeve za objekte;
- pravilima struke i
- urbanističko-tehničkim uslovima .

Nevena Delibašić, dipl.ing.arh.

\_\_\_\_\_  
(potpis glavnog inženjera)

Nikšić, avgust 2022.god.

Ana Vukotić, dipl.ing.pejz.arh.

\_\_\_\_\_  
(mjesto i datum)

\_\_\_\_\_  
(potpis odgovornog lica)

<sup>1</sup> Naziv projektovanog objekta

<sup>2</sup> Mjesto građenja, planski dokument, urbanistička parcela, katastarska parcela

<sup>3</sup> idejno rješenje, idejni projekat, glavni projekat odnosno projekat izvedenog objekta

<sup>4</sup> Ime i prezime glavnog inženjera.

# OBRAZAC

## URBANISTIČKO - TEHNIČKI USLOVI

1	<p><i>Crna Gora</i>  <b>OPŠTINA NIKŠIĆ</b>  <i>Sekretarijat za uređenje prostora i zaštite životne sredine</i>  UP/Io br. 07- 350 – 551  Nikšić, 21.07.2022.godine</p>	
2	<p><i>Sekretarijat za uređenje prostora i zaštite životne sredine</i>, na osnovu člana 74, 118 i 119 Zakona o planiranju prostora i izgradnji objekata („Sl. list CG“ br. 64/17, 44/18, 63/18, 11/19 i 82/20 ) i na osnovu člana 2 i 12 Odluke o postavljanju odnosno građenju i uklanjanju pomoćnih objekata na teritoriji Opštine Nikšić (»Službeni list Crne Gore« broj 1/14, 22/16 i 45/20 - opštinski propisi) i podnijetog zahtjeva <i>Sekretarijata za investicije i projekte Opštine Nikšić</i> iz Nikšića, izdaje:</p>	
3	<p><b>URBANISTIČKO-TEHNIČKE USLOVE</b>  za izradu tehničke dokumentacije</p>	
4	<p>Za promjenu stanja u prostoru- izvođenje radova na <i>podizanju pomoćnog objekta – kapije-tiposkulpture- tip 5, na katastarskoj parceli broj 3954 KO Nikšić</i>, na lokaciji- ulaz u gradski park, u obuhvatu PUP-GUR-a Opštine Nikšić.</p>	
5	<p><b>PODNOŠILAC ZAHTJEVA:</b></p>	<p><i>Sekretarijata za investicije i projekte Opštine Nikšić</i></p>
6	<p><b>POSTOJEĆE STANJE</b></p>	
	<p>Katastarska parcela broj 3954 KO Nikšić, predstavlja lokaciju gradskog parka koja se prostire između ul. Vučedolske i Bulevara 13.jul, počev od kružnog toka.  U neposrednoj blizini planirane lokacije, a na početku parkovske površine se nalazi spomen obilježje- Bista Save Kovačevića označena kao lokacija „11“ u dijelu DUP „Centar“ – karta kulturnih dobara, gdje je data i Preliminarna granica zaštićene okoline kulturnog dobra.</p> <p><b>NAPOMENA:</b> Lokacija sa elementima urbanističko tehničkih uslova propisana je od strane Komisije formirane od strane Predsjednika opštine Rješenjem broj 02-031-22390 od 14.06.2022. godine data zapisnikom od 30.06.2022. godine.</p>	

7	<b>PLANIRANO STANJE</b>
7.1.	<b>Namjena parcele odnosno lokacije</b>
	<p>Predmetna lokacija se nalazi u obuhvatu <i>PUP- GUR-a Opštine Nikšić</i>, u II (drugoj) građevinskoj zoni, sa predviđenom namjenom površine <i>P-park</i>.</p> <p>U tekstualnom dijelu Prostornog plana navedeno je:  <b>Park</b> je jedan od osnovnih elemenata oblikovanja gradskih prostora, ne samo da treba da doprinese koncepciji urbane revitalizacije i rekonstrukcije gradskih površina, već u morfološkom smislu treba da potencira prepoznatljivost pojedinih predjela grada i revalorizaciju njegovog urbanog tkiva sa dopunom neophodnim sadržajima.  U parku mogu da budu podignuti sljedeći objekti: dječja igrališta, objekti u funkciji održavanja parka, manji otvoreni amfiteatri za kulturne i sportske manifestacije i infrastrukturni objekti od opšteg interesa utvrđeni na osnovu zakona;  Na postojećim zelenim površinama su dozvoljeni sljedeći radovi: sanitarna sječa stabala, rekonstrukcija cvijetnjaka, nova sadnja, rekonstrukcija vrtno – arhitektonskih elemenata, rekonstrukcija staza, rekonstrukcija postojećih objekata, podizanje novih vrtno – arhitektonskih elemenata, podizanje fontana, rekonstrukcija i popravka raznih objekata, dječijih i sportskih igrališta, ograđivanje parka. Park treba opremiti standardnom infrastrukturom i sistemom za navodnjavanje.  Zelenilo treba da bude reprezentativno; poželjno je planirati i elemente kao što su skulpture; vodene površine (bazene, česme, fontane i sl.). Sadržaji treba da budu koncentrisani (miran odmor, igra, rekreacija, i dr.); takođe sadržaj treba da obuhvati sve starosne grupe.  Za sve parkovske površine je površine neophodno je uraditi projekat rekonstrukcije i katastar postojećeg biljnog fonda sa procjenom zdravstvenog stanja.</p>
	
	<i>Primjer uređenja parka</i>
7.2.	<b>Pravila parcelacije</b>
	<p>Prema Odluci o postavljanju odnosno građenju i uklanjanju pomoćnih objekata na teritoriji Opštine Nikšić («Službeni list Crne Gore» broj 1/14, 22/16 i 45/20 - opštinski propisi).</p>
7.3.	<b>Građevinska i regulaciona linija, odnos prema susjednim parcelama</b>
	<p><b>USLOVI ZA UREĐENJE PROSTORA I ARHITEKTONSKO OBLIKOVANJE OBJEKTA</b>  Pomoćni objekat tipa 5 može se postaviti odnosno graditi tako da ne promijeni prirodno oticanje vode na štetu susjednih parcela i objekata.</p>

	<b>PRISTUPNI PUT</b> Pristup do parcela je javni put.
8	<b>PREPORUKE ZA SMANJENJE UTICAJA I ZAŠTITU OD ZEMLJOTRESA, KAO I DRUGE USLOVE ZA ZAŠTITU OD ELEMENTARNIH NEPOGODA I TEHNIČKO-TEHNOLOŠKIH I DRUGIH NESREĆA</b> /
9	<b>USLOVI I MJERE ZAŠTITE ŽIVOTNE SREDINE</b> /
10	<b>USLOVI ZA PEJZAŽNO OBLIKOVANJE</b>
11	<b>USLOVI I MJERE ZAŠTITE NEPOKRETNIH KULTURNIH DOBARA I NJIHOVE ZAŠTIĆENE OKOLINE</b> /
12	<b>USLOVI ZA LICA SMANJENE POKRETLJIVOSTI I LICA SA INVALIDITETOM</b> /
13	<b>USLOVI ZA POSTAVLJANJE I GRADNJU POMOĆNIH OBJEKATA</b>
14	<b>USLOVI ZA OBJEKTE KOJI MOGU UTICATI NA BEZBJEDNOST VAZDUŠNOG SAOBRAĆAJA</b> /
15	<b>USLOVI ZA OBJEKTE KOJI MOGU UTICATI NA PROMJENE U VODNOM REŽIMU</b>



16	<b>MOGUĆNOST FAZNOG GRAĐENJA OBJEKTA</b>	
	/	
17	<b>USLOVI ZA PRIKLJUČENJE NA INFRASTRUKTURU</b>	
17.1.	<b>Uslovi priključenja na elektroenergetsku infrastrukturu</b>	
	/	
17.2.	<b>Uslovi priključenja na vodovodnu i kanalizacionu infrastrukturu</b>	
	/	
17.3.	<b>Uslovi priključenja na saobraćajnu infrastrukturu</b>	
	Prema uslovima Sekretarijata za komunalne poslove i saobraćaj.	
17.4.	<b>Ostali infrastrukturni uslovi</b>	
	/	
18	<b>POTREBA IZRADE GEODETSKIH, GEOLOŠKIH (GEOTEHNIČKIH, INŽENJERSKO-GEOLOŠKIH, HIDROGEOLOŠKIH, GEOMEHANIČKIH I SEIZMIČKIH) PODLOGA, KAO I VRŠENJA GEOTEHNIČKIH ISTRAŽNIH RADOVA I DRUGIH ISPITIVANJA</b>	
	/	
19	<b>POTREBA IZRADE URBANISTIČKOG PROJEKTA</b>	
	/	
20	<b>ZA ZGRADE URBANISTIČKO-TEHNIČKI USLOVI SADRŽE I URBANISTIČKE PARAMETRE</b>	
	Oznaka urbanističke parcele	/
	Površina urbanističke parcele	/
	Maksimalni indeks zauzetosti	/

	Maksimalni indeks izgrađenosti	/
	Bruto građevinska površina objekata (max BGP)	/
	Maksimalna spratnost objekata	/
	Maksimalna visinska kota objekta	/
	Parametri za parkiranje odnosno garažiranje vozila	/
	Smjernice za oblikovanje i materijalizaciju, posebno u odnosu na ambijentalna svojstva područja	<p>Arhitektonsko oblikovanje objekta treba da bude u skladu sa namjenom i sadržajem objekta, tako da objekat ima prepoznatljivost adekvatnu funkciji, uz obavezu da se ostvari vizuelno jedinstvo cjelovitog prostornog rešenja, i sklad sa okolnim strukturama.</p> <p>U projektovanju objekata je moguće koristiti savremene i tradicionalne materijale, vodeći računa o usaglašenosti likovnog izraza i ambijenta.</p> <p>Spoljna obrada objekata, mora biti izvedena od odgovarajućih materijala koji garantuju adekvatnu zaštitu objekata. Preporučuje se upotreba materijala koji daju mogućnost za savremena i ekonomična arhitektonska rešenja, a istovremeno su dobra zaštita objekata.</p>
	Uslovi za unapređenje energetske efikasnosti	
<b>NAPOMENA: Sastavni dio ovih Urbanističko tehničkih uslova je izvještaj Komisije formirane od strane Predsjednika opštine Rješenjem broj 02-031-22390 od 14.06.2022. godine</b>		
21	<b>DOSTAVLJENO:</b> Podnosiocu zahtjeva, Sekretarijatu za komunalne poslove i saobraćaj, u spise predmeta i arhivi.	
22	<b>OBRAĐIVAČI URBANISTIČO-TEHNIČKIH USLOVA:</b>	Nikčević Nevena, dipl.ing.grad. 
23	<b>OVLAŠĆENO SLUŽBENO LICE:</b>	Đorđije Manojlović, dipl.ing.
24	M.P.	potpis ovlašćenog službenog lica 
25	<b>PRILOZI</b>	

IZVOD IZ PUP- GUR-a OPŠTINE NIKŠIĆ  
Plan namjene površina

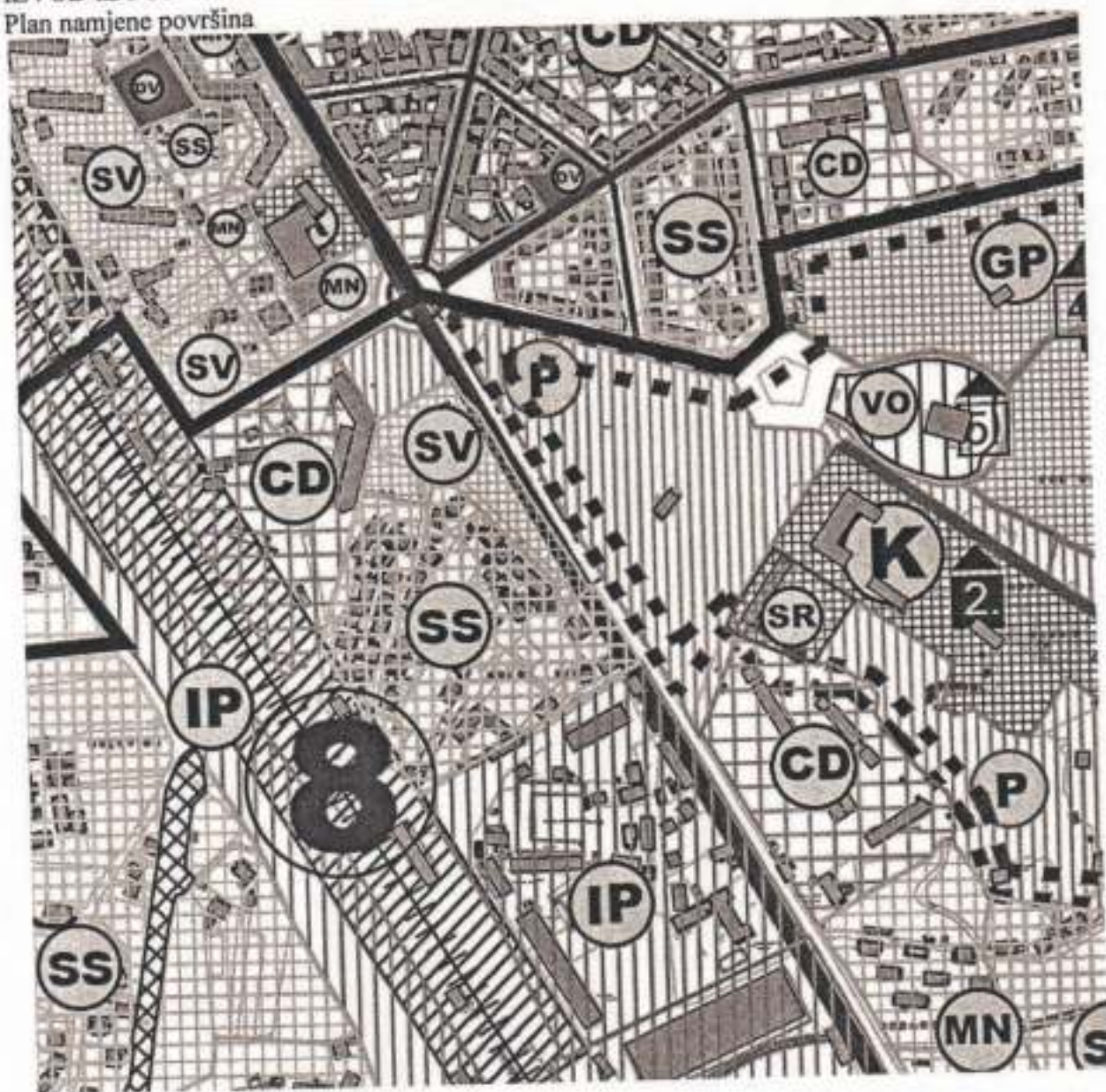



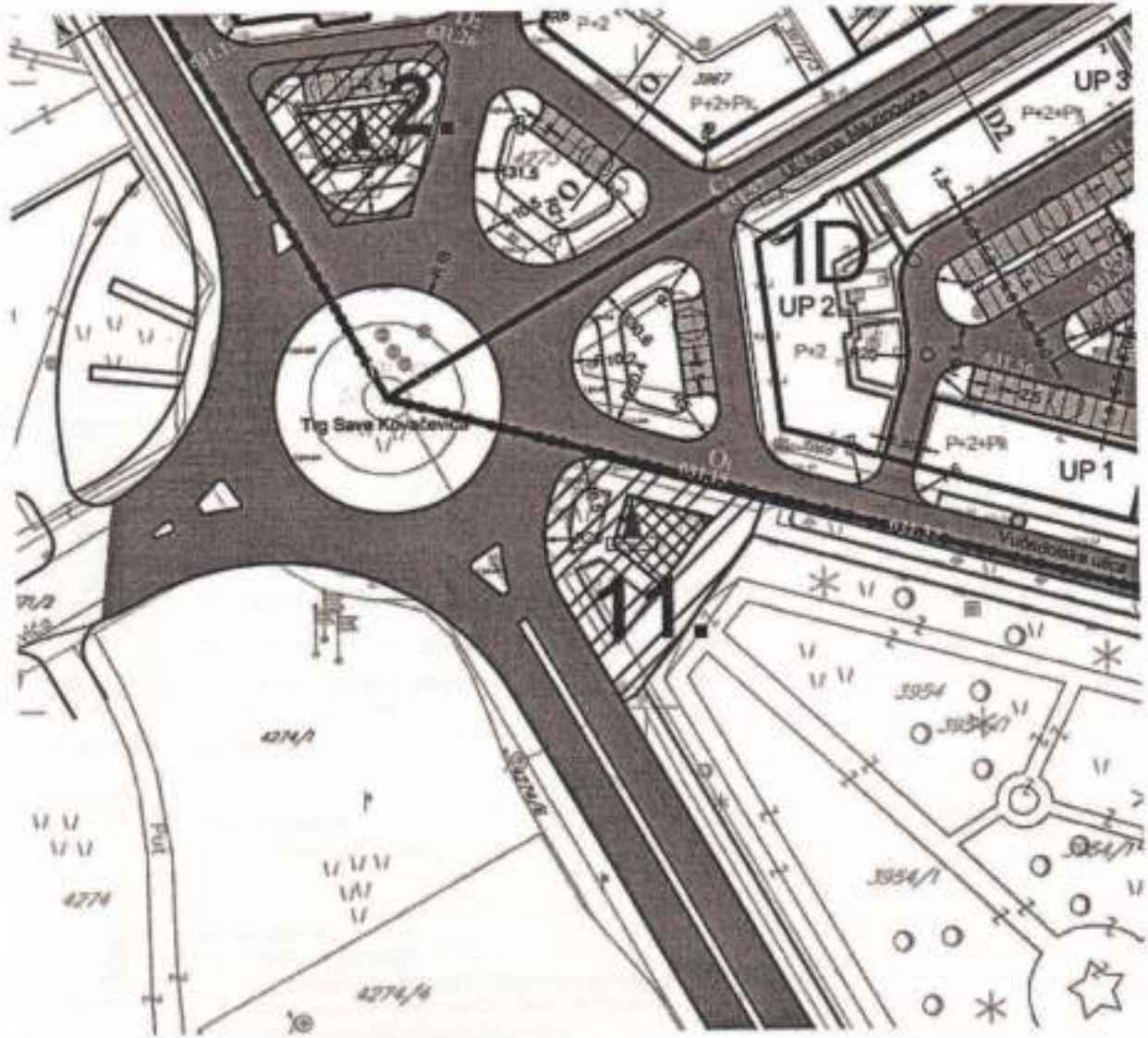

park

Zaštićena područja



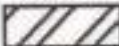

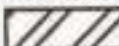
## LEGENDA KULTURNIH DOBARA

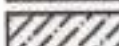
	GRANICA NEPOKRETNOG KULTURNOG DOBRA
	PRELIMINARNA GRANICA ZAŠTIĆENE OKOLINE KULTURNOG DOBRA
	PRELIMINARNA GRANICA POTENCIJALNOG DOBRA
	PRELIMINARNA GRANICA ZAŠTIĆENE OKOLINE POTENCIJALNOG DOBRA
	PRELIMINARNA GRANICA PREDLOŽENOG POTENCIJALNOG DOBRA
	PRELIMINARNA GRANICA ZAŠTIĆENE OKOLINE PREDLOŽENOG POTENCIJALNOG DOBRA

### KULTURNA DOBRA



Sakralna arhitektura

1. Džamija Hadži Ismajla



Spomen obilježja

2. Bista Radoju Daklću;
3. Spomen ploča na zgradi gdje je izašao prvi broj "Potjeska";
4. Spomen ploča na zgradi broj 30. u ulici Novice Cerovića;
5. Spomen ploča Otgi Dedđer u zgradi bolnice;
6. Spomen ploča na zgradi zatvora;
7. Spomen ploča Luju Daviđu;
8. Spomen ploča na kući Tomaševića, Trg Slobode, zgrada br. 2;
9. Spomen ploča na Trgu Slobode, zgrada br.5;
10. Spomen ploča ubistvu Ipijuna Košaka;
11. Bista Savi Kovačeviću

### PREDLOŽENA POTENCIJALNA DOBRA



Profana arhitektura

1. Kuća Dobriševića

### PREDLOŽENA POTENCIJALNA DOBRA







1. Stari bunar

# DETALJNI URBANISTIČKI PLAN "CENTAR"







"Službeni list Crne Gore - Opštinski propisi" broj 50/18

## PLAN NIVELACIJE I REGULACIJE

### LEGENDA

	GRANICA PLANSKOG DOKUMENTA
	GRANICA URBANISTIČKE PARCELE
UP1	OZNAKA URBANISTIČKE PARCELE
	GRAĐEVINSKA LINIJA GL1
	GRAĐEVINSKA LINIJA GL2
P+1	SPRATNOST OBJEKTA
	POSTOJEĆI KONTEJNER

### SAOBRAĆAJNA INFRASTRUKTURA

	MČNJAK
	OSOVINA SAOBRAĆAJNICE
	OZNAKA MJESTA PRIKLJUČKA
	OZNAKA PRESJEKA SAOBRAĆAJNICA
	NAZIV SAOBRAĆAJNICE
	KOLSKO - PJEŠAČKE POVRŠINE
	PJEŠAČKE POVRŠINE
	JAVNI PARKING I GARAŽA

naručilac:



SO NIKŠIĆ

obrađivač:



Agencija za projektovanje i planiranje - Nikšić

## Detaljni urbanistički plan "Centar"

odgovorni planer: <b>Ana Miljanić, dia</b>	naziv karte:  <b>PLAN NIVELACIJE I REGULACIJE</b>	redni broj:  <b>12</b>	
planer faze: <b>Mirjana Nikolić, dpp</b>			
saradnik: <b>Anja Lješković, spec. sci. arh.</b>			
direktor: <b>Milena Nikolić, dia</b>	faza: <b>PLAN</b>	datum: <b>decembar, 2018.</b>	razmj. karle: <b>1:1000</b>

**PROJEKTI ZADATAK ZA IZRADU IDEJNOG RJEŠENJA NA  
PODIZANJU POMOĆNOG OBJEKTA-KAPIJE, TIPOSKULPTURE-TIP  
5  
U Glavnom gradskom parku, k.p. 3954 KO Nikšić**

**OPŠTI PODACI:**

Potrebno je postaviti pomoćni objekat-kapiju, tiposkulpturu-tip 5, na k.p. 3954.

Skulpturu pozicionirati u neposrednoj blizini kružnog toka, kao jasno vidljivu strukturu u prostoru. Pozicija treba, takođe da je u neposrednoj blizini Biste Save Kovačevića, lokaciji "11" u dijelu DUP "Centar"- označeno na karti kulturnih dobara.

Tokom izrade projekta Obradivač je obavezan da saraduje sa Investitorom u cilju usaglašavanja projektnog rješenja i načinu postavljanja pomoćnog objekta-kapije, tiposkulpture-tip.

Investitor je u obavezi da obezbjedi urbanističko-tehničke uslove.

Nikšić, Avgust, 2022.god.

ZA INVESTITORA:

---

Sekreterijat za investicije i projekte Opštine Nikšić

## OBRAZAC 1

elektronski potpis projektanta	elektronski potpis revidenta
--------------------------------	------------------------------

INVESTITOR<sup>1</sup>: SEKRETARIJAT ZA INVESTICIJE I PROJEKTE OPŠTINE NIKŠIĆ

OBJEKAT<sup>2</sup>: POMOĆNI OBJEKAT – KAPIJA, TIPOSKULPTURA-TIP 5

LOKACIJA<sup>3</sup>: GRADSKI PARK, K.P. 3954 KO NIKŠIĆ

VRSTA TEHNIČKE  
DOKUMENTACIJE<sup>4</sup>: IDEJNO RJEŠENJE

PROJEKTANT<sup>5</sup>: AGENCIJA ZA PROJEKTOVANJE I PLANIRANJE, NIKŠIĆ

ODGOVORNO LICE<sup>6</sup>: ANA VUKOTIĆ, dipl.ing.pejz.arh.

GLAVNI INŽENJER<sup>7</sup>: DELIBAŠIĆ NEVENA, dipl.ing.arh.

---

<sup>1</sup> Naziv/ime investitora

<sup>2</sup> Naziv projektovanog objekta

<sup>3</sup> Mjesto građenja, planski dokument, urbanistička parcela, katastarska parcela

<sup>4</sup> Idejno rješenje, idejni projekat, glavni projekat odnosno projekat izvedenog objekta

<sup>5</sup> Naziv privrednog društva, pravnog lica odnosno preduzetnika koji je izradio tehničku dokumentaciju

<sup>6</sup> Ime odgovornog lica u privrednom društvu, pravnom licu odnosno ime i prezime preduzetnika

<sup>7</sup> ime i prezime glavnog inženjera.





AGENCIJA ZA PROJEKTOVANJE I PLANIRANJE  
NIKŠIĆ  
CRNA GORA

## IDEJNO RJEŠENJE ARHITEKTURE

TEKSTUALNA DOKUMENTACIJA

## KNJIGA 1 –ARHITEKTURA

### SADRŽAJ ARHITEKTURE:

- OBRAZAC 1 a
  
- Tekstualna dokumentacija:
  - Tehnički opis
  
- Grafička dokumentacija:
  - Situacija**
    - Osnova objekta i fasada 1:50
    - Osnova temelja sa detaljima 1:50
    - Perspektivni prikazi



AGENCIJA ZA PROJEKTOVANJE I PLANIRANJE  
NIKŠIĆ  
CRNA GORA

# TEKSTUALNA DOKUMENTACIJA

# TEHNIČKI OPIS

## **TEHNIČKI OPIS ZA:**

### **ZA IDEJNO RJEŠENJE NA PODIZANJU POMOĆNOG OBJEKTA-KAPIJE, TIPOSKULPTURE-TIP5, K.P. 3954 KO NIKŠIĆ, NIKŠIĆ**

#### **1. UVODNI PODACI**

Sekretarijat za investicije i projekte Opštine Nikšić, podnio je zahtjev za postavljanjem pomoćnog objekta-kapije, tiposkulpture-tip 5, prema **UT uslovima UP/lo br. 07-350-551** u Nikšiću od 21.07.2022.god. Planirana pozicija je određena na početku šetnih staza gradskog parka (na stazi koja je paralelna ul. Vučedolskoj i širine 1.80m) – **od strane Komisije formirane od strane Predsjednika opštine Rješenjem br. 02-031-22390** od 14.06.2022.god. Širina staze i same skulpture omogućava bezbjedan i ugodan prolaz, gdje ona simbolički predstavlja kapiju.

#### **2. STRUKTURA I ARHITEKTURA OBJEKTA**

Pomoćni objekat-kapija, tiposkulptura-tip 5 je u obliku ćiriličnog slova „А“, izrađena od čelične konstrukcije (I profila), dimenzija u osnovi 7,5m x4,5m, sa širinom prolaza cca 4.04 m. Predmetna struktura je izrađena od strane umjetnika Velja Stanišića. Tipsku skulpturu pravilno postaviti na postamentu, sve prema tehničkoj dokumentaciji.

**Odgovorni projektant**

---

#### **OPŠTE NAPOMENE**

1. Prije otpočinjanja radova sve mjere proveriti na licu mjesta.
2. Neusaglašenost i odstupanja u crtežima ili tekstualnim priložima projekta obavezno razrešiti sa Autorom i Odgovornim projektantom.
3. Izmjene u projektu za vrijeme izgradnje vršiti samo uz saglasnost Autora.
4. Ne dozvoljavaju se izmjene na gradilištu za vrijeme izvođenja radova bez saglasnosti Autora, Odgovornog projektanta i Tehničkog nadzora.
5. Odgovornost za izmjene snosi lice koje je te izmjene odobrilo.



AGENCIJA ZA PROJEKTOVANJE I PLANIRANJE  
NIKŠIĆ  
CRNA GORA

# GRAFICKA DOKUMENTACIJA

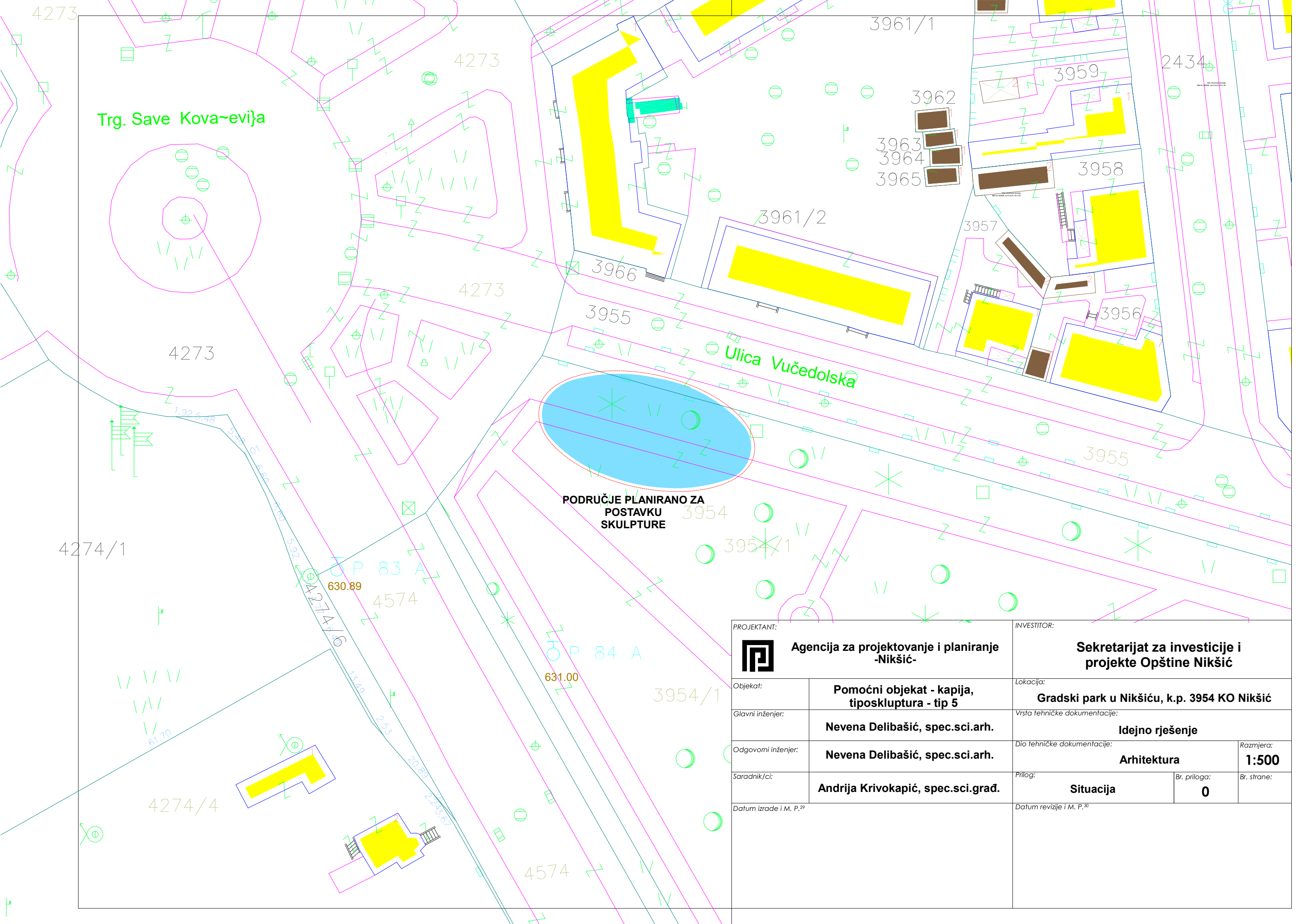

**PODRUČJE PLANIRANO ZA  
POSTAVKU  
SKULPTURE**

PROJEKTANT:  <b>Agencija za projektovanje i planiranje -Nikšić-</b>		INVESTITOR: <b>Sekretarijat za investicije i projekte Opštine Nikšić</b>	
Objekat:	<b>Pomoćni objekat - kapija, tiposkulptura - tip 5</b>	Lokacija: <b>Gradski park u Nikšiću, k.p. 3954 KO Nikšić</b>	
Glavni inženjer:	<b>Nevena Delibašić, spec.sci.arh.</b>	Vrsta tehničke dokumentacije: <b>Idejno rješenje</b>	
Odgovorni inženjer:	<b>Nevena Delibašić, spec.sci.arh.</b>	Dio tehničke dokumentacije: <b>Arhitektura</b>	Razmjera: <b>1:500</b>
Saradnik/ci:	<b>Andrija Krivokapić, spec.sci.građ.</b>	Prilog: <b>Situacija</b>	Br. priloga: <b>0</b>
Datum izrade i M. P. <sup>29</sup>		Datum revizije i M. P. <sup>30</sup>	

**Skulptura "Lj" R=1:50**

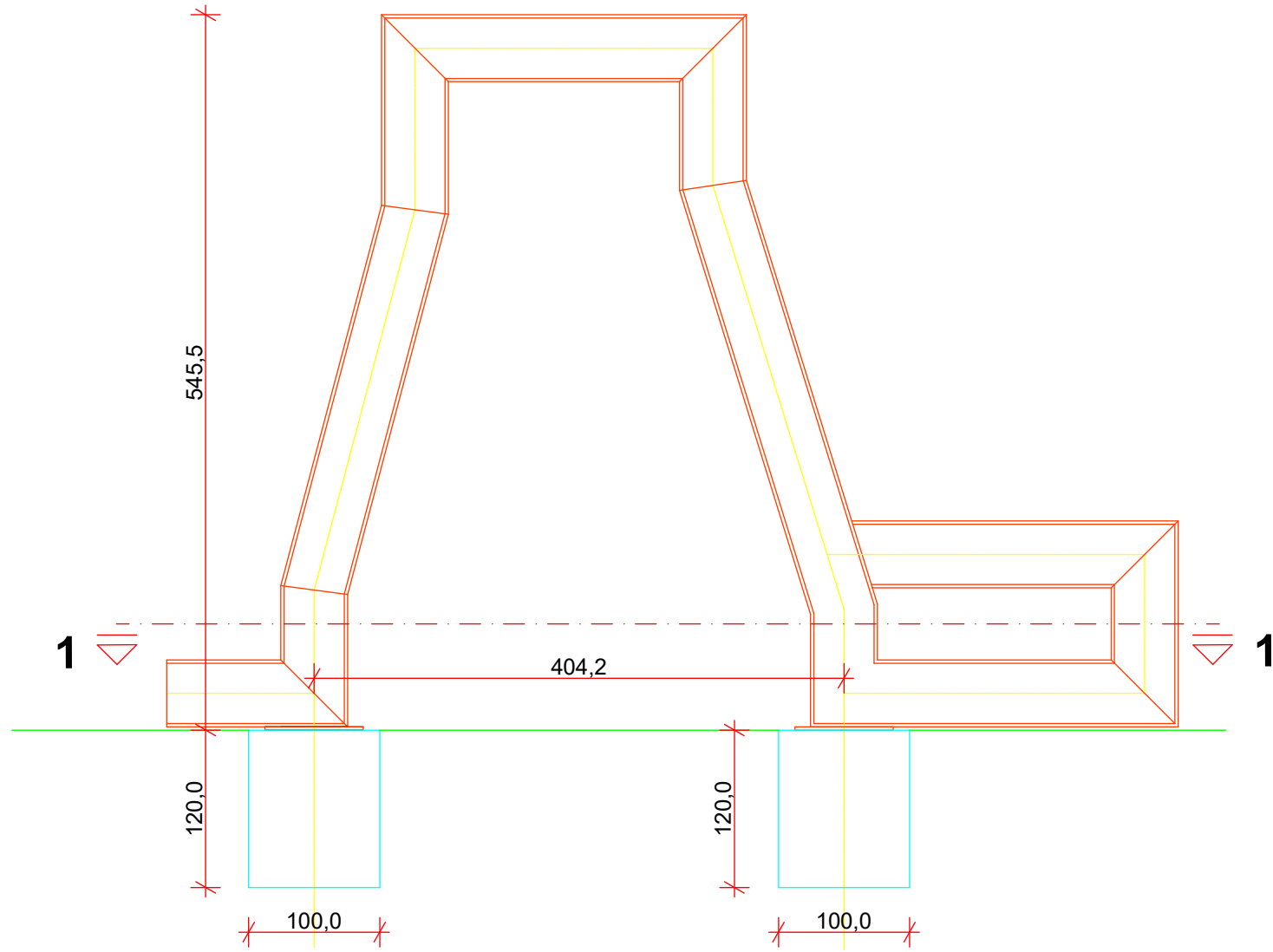

**Presjek 1-1**

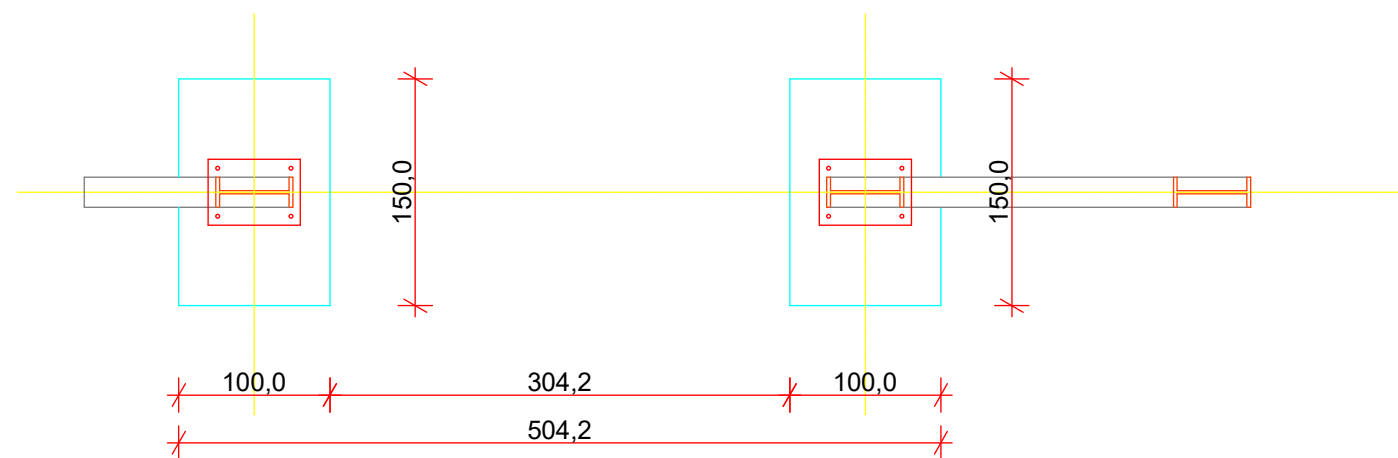

PROJEKTANT:  <b>Agencija za projektovanje i planiranje -Nikšić-</b>		INVESTITOR: <b>Sekretariat za investicije i projekte Opštine Nikšić</b>	
Objekat: <b>Pomoćni objekat - kapija, tiposkulptura - tip 5</b>	Lokacija: <b>Gradski park u Nikšiću, k.p. 3954 KO Nikšić</b>		
Glavni inženjer: <b>Nevena Delibašić, spec.sci.arh.</b>	Vrsta tehničke dokumentacije: <b>Idejno rješenje</b>		
Odgovorni inženjer: <b>Nevena Delibašić, spec.sci.arh.</b>	Dio tehničke dokumentacije: <b>Arhitektura</b>		Razmjera: <b>1:50</b>
Saradnik/ci: <b>Andrija Krivokapić, spec.sci.građ.</b>	Prilog: <b>Osnova i izgled</b>	Br. priloga: <b>1</b>	Br. strane:
Datum izrade i M. P. <sup>29</sup>		Datum revizije i M. P. <sup>30</sup>	



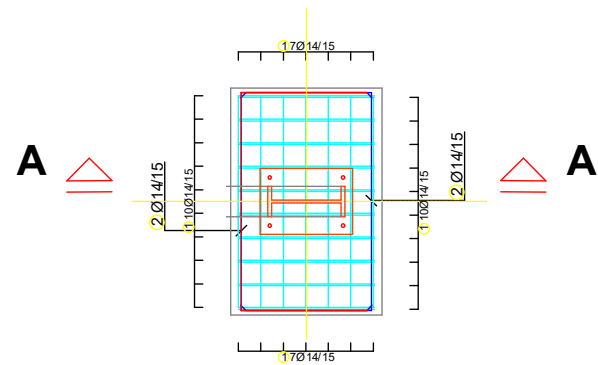

A-A

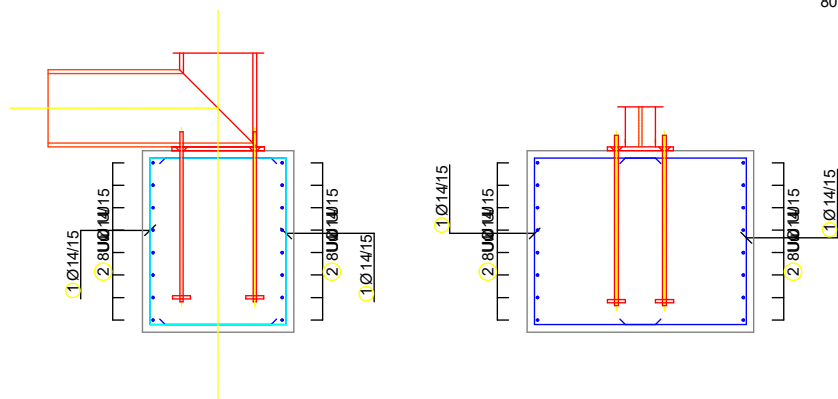

Detalj veze sa temeljom R=1:25

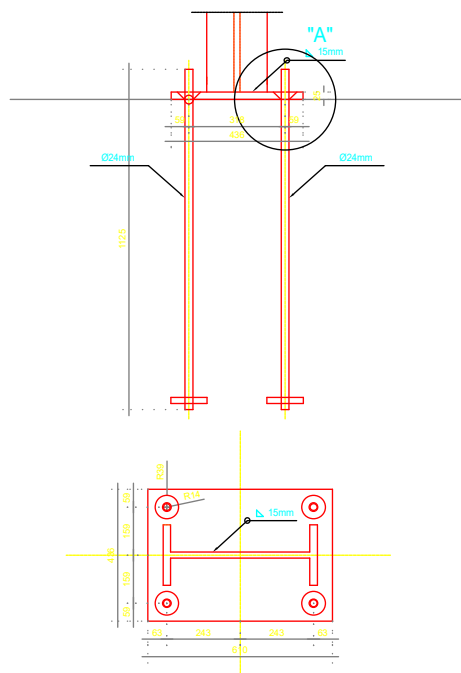

Detalj obrade ankera R=1:10

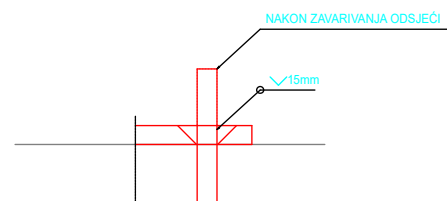

\*NAPOMENE:

1. Svi kontakti elemenata moraju biti zavareni 100% sa max. ugaonim šavom  $\alpha=0.7t$  (t-najmanja debljina elementa koji se zavaruje) ili sućeonim šavom, osim ako na crtežu nije označen jači šav
2. Boja: po izboru Investitora
3. Materijal za čeličnu konstrukciju je S235JRG2
4. Sve kutijaste profile hermetički zatvoriti limom od 3mm
5. Prije izrade čelične konstrukcije sve mjere provjeriti na licu mjesta
6. Ugradnja čelične konstrukcije je moguća nakon izrađene AK zaštite i nakon prijema Nadzornog organa

Šipke- specifikacija						
ozna ka	oblik i mjere [cm]	Ø	lg [m]	n [pcs.]	lg <sub>n</sub> [m]	Napomena
POS T1 (2 kom)						
1		14	2.70	68	183.60	
2		14	3.10	32	99.20	

Šipke - rekapitulacija			
Ø [mm]	lg <sub>n</sub> [m]	Težina po m' [kg/m']	Težina [kg]
B500B			
14	282.80	1.21	342.19
Ukupno (B500B)			342.19
Ukupno			342.19

PROJEKTANT:



Agencija za projektovanje i planiranje  
-Nikšić-

INVESTITOR:

Sekretarijat za investicije i  
projekte Opštine Nikšić

Objekat:

Pomoćni objekat - kapija,  
tiposkluptura - tip 5

Lokacija:

Gradski park u Nikšiću, k.p. 3954 KO Nikšić

Glavni inženjer:

Nevena Delibašić, spec.sci.arh.

Vrsta tehničke dokumentacije:

Idejno rješenje

Odgovorni inženjer:

Nevena Delibašić, spec.sci.arh.

Dio tehničke dokumentacije:

Arhitektura

Razmjera:

1:50

Saradnik/ci:

Andrija Krivokapić, spec.sci.građ.

Prilog:

Temelji sa karakterističnim  
detaljima

Br. priloga:

2

Br. strane:

Datum izrade i M. P.<sup>29</sup>

Datum revizije i M. P.<sup>30</sup>



<b>PROJEKTANT:</b> <b>Agencija za projektovanje i planiranje -Nikšić-</b>		<b>INVESTITOR:</b> <b>Sekretarijat za investicije i projekte Opštine Nikšić</b>		
<b>Objekat:</b>	<b>Pomoćni objekat - kapija, tiposkluptura - tip 5</b>	<b>Lokacija:</b> <b>Gradski park u Nikšiću, k.p. 3954 KO Nikšić</b>		
<b>Glavni inženjer:</b>	<b>Nevena Delibašić, spec.sci.arh.</b>	<b>Vrsta tehničke dokumentacije:</b> <b>Idejno rješenje</b>		
<b>Odgovorni inženjer:</b>	<b>Nevena Delibašić, spec.sci.arh.</b>	<b>Dio tehničke dokumentacije:</b> <b>Arhitektura</b>	<b>Razmjera:</b>	
<b>Saradnik/ci:</b>	<b>Andrija Krivokapić, spec.sci.građ.</b>	<b>Prilog:</b> <b>Perspektivni prikazi</b>	<b>Br. priloga:</b> <b>3</b>	<b>Br. strane:</b>
<b>Datum izrade i M. P.<sup>29</sup></b>		<b>Datum revizije i M. P.<sup>30</sup></b>		