

IDEJNO RJEŠENJE

**POMOĆNOG OBJEKTA TIP 5 /NADSTREŠNICE/ NA
LOKACIJI KP 1662/1, 1662/2 I KP 1667 KO KLIČEVO,
OPŠTINA NIKŠIĆ**

Projektant: **“ V PROJEKT” d.o.o. Nikšić**
Vodeći projektant: **OGNJEN BJELICA, dipl.inž.arh**
Investitor: **JPU "Dragan Kovačević" Nikšić**

maj 2026

Elektronski potpis projektanta	Elektronski potpis revidenta	Elektronski potpis nadležnog organa za izdavanje građevinske dozvole
--------------------------------	------------------------------	--

INVESTITOR¹ JPU "DRAGAN KOVAČEVIĆ" NIKŠIĆ

OBJEKAT² POMOĆNI OBJEKAT TIP 5 (NADSTREŠNICA)
KLIČEVO, NIKŠIĆ

LOKACIJA³ KP 1662/1, 1662/2 I KP 1667 KO KLIČEVO,
OPŠTINA NIKŠIĆ

VRSTA TEHNIČKE DOKUMENTACIJE⁴ **IDEJNO RJEŠENJE**
OPŠTA DOKUMENTACIJA

AUTOR PROJEKTA⁵ OGNJEN BJELICA, Spec.Sci.arh
(lic.br: UPI 09-332/25-2277/2, od 28.08.2025.god.)

PROJEKTANT⁶ "V PROJEKT"D.O.O. NIKŠIĆ
(lic.br: UPI 14-332/25-2409/2, od 04.09.2025.god.)

ODGOVORNO LICE⁷ TIHOMIR VUKOVIĆ dipl.inž.građ.

VODEĆI PROJEKTANT⁸ OGNJEN BJELICA, Spec.Sci.arh
(lic.br: UPI 09-332/25-2277/2, od 28.08.2025.god.)

¹ Naziv/ime investitora

² Naziv objekta koji se gradi

³ Mjesto gradnje, planski dokument, urbanistička parcela, katastarska opština, katastarska parcela

⁴ Idejno rješenje, idejni projekat, glavni projekat, projekat izvedenog stanja, projekat održavanja

⁵ Ime i prezime autora projekta

⁶ Naziv privrednog društva, pravnog lica odnosno preduzetnika koji je izradio tehničku dokumentaciju, adresa

⁷ Ime i prezime odgovornog lica u privrednom društvu ili pravnom licu ili ime i prezime preduzetnika

⁸ Ime i prezime vodećeg projektanta

SADRŽAJ

OPŠTA DOKUMENTACIJA:

UGOVOR IZMEĐU INVESTITORA I PROJEKTANTA
IZVOD IZ CRPS PROJEKTANTA
LICENCA PROJEKTANTA
POLISA OSIGURANJA OD PROFESIONALNE ODGOVORNOSTI PROJEKTANTA
RJEŠENJE O IMENOVANJU VODEĆEG I ODGOVORNOG PROJEKTANTA
LICENCA VODEĆEG I ODGOVORNOG PROJEKTANTA
IZJAVA ODGOVORNOG PROJEKTANTA - OBRAZAC 4
URBANISTIČKO-TEHNIČKI USLOVI
LIST NEPOKRETNOSTI

IDEJNO RJEŠENJE ARHITEKTURE OBJEKTA

PROJEKTNI ZADATAK

TEKSTUALNA DOKUMENTACIJA

TEHNIČKI OPIS

GRAFIČKA DOKUMENTACIJA

ŠIRA SITUACIJA – GEOPORTAL

UŽA SITUACIJA – GEOPORTAL

OSNOVA POSTOJEĆEG STANJA

R=1:50

IZGLED FASADE – POSTOJEĆE STANJE

R=1:50

OSNOVA NADSTREŠNICE – PLANIRANO STANJE

R=1:50

PRESJEK A-A DETALJ VEZE

R=1:50

IZGLED FASADE – PLANIRANO STANJE

R=1:50

3 D PRIKAZ OBJEKTA

UGOVOR ZA IZRADU PROJEKTNE DOKUMENTACIJE

"V PROJEKT" D.O.O.	
Broj	036/26
NIKŠIĆ	26.03.2026

1556
Mjesec: 26.03. 26 god

UGOVOR ZA IZRADU PROJEKTA ADAPTACIJE STAMBENOG OBJEKTA U VRTIĆ

Ovaj ugovor zaključen je između:

JPU "Dragan Kovačević", Nikšić, sa sjedištem u Nikšiću, ulica Kosovska bb, Nikšić PIB: **02001624**, sa žiro računom broj 535-579-88, kod Prve banke AD Nikšić, koga zastupa direktorica Snežana Zogović (u daljem tekstu, NARUČILAC)

i

"V PROJEKT" doo Nikšić, sa sjedištem u Nikšiću, Široka br.24, PIB 02231395, PDV 40/31-001860-4, sa žiro računom broj 530-17478-56, kod NLB BANKA AD Podgorica, koga zastupa Izvršni direktor Tihomir Vuković dipl.inž.građ., (u daljem tekstu PROJEKTANT)

I PREDMET UGOVORA

Član 1.

Naručilac ustupa, a Projektant prihvata da za račun Naručioca, a na osnovu prihvaćene ponude br: 028/27 od 11.03.2026. godine izvrši uslugu: Izrada projekta adaptacije stambenog objekta u vrtić na lokaciji KP 1666 i KP 1667 KO Kličevo, Opština Nikšić koja će poslovati kao vaspitna jedinica u okviru JPU "Dragan Kovačević" Nikšić, prema projektnom zadatku od 10.03.2026. godine a što obuhvata adaptaciju:

- stambenog prostora u vrtić
- pomoćnog objekta u vešeraj
- izrada idejnog rješenja pomoćnog objekta nadstrešnice iznad stepeništa

Član 2.

Projektant se obavezuje, pošto se prethodno upoznao sa svim uslovima, pravima i obavezama koje ima u vezi sa izradom projektne dokumentacije koja je predmet ovog ugovora i za koje je dao svoju ponudu, da dokumentaciju iz člana 1 ovog ugovora izradi u svemu prema projektnom zadatku, ponudi, zakonskim i tehničkim propisima koji se primjenjuju kod izrade ove vrste dokumentacije.

Član 3.

Projektant se obavezuje da predmetnu tehničku dokumentaciju uradi kvalitetno i za to predviđenom roku poštujući savremena dostignuća tehnologije uz primjenu racionalnih i funkcionalnih tehničkih rješenja.

Projektant se obavezuje da će predmetni projekat uraditi u svemu u skladu sa Zakonom o izgradnji objekata ("Službeni list Crne Gore", br. 019/25 od 04.03.2025, 092/25 od 07.08.2025, 160/25 od 30.12.2025).

II CIJENA I NAČIN PLAĆANJA

Član 4.

Ukupna cijena za usluge navedene u članu 1 ovog ugovora definisana je ponudom br: 028/27 od 11.03.2026. godine, i iznosi € sa uračunatim PDV-om.

Član 4.

Ugovor se zaključuje na određeno vrijeme.

Izvršilac se obavezuje da će usluge navedene u članu 1 ovog Ugovora, završiti u roku od 7 kalendarskih dana od dana uvođenja izvršioca u posao.

Mjesto izvršenja ugovora je magistralni put M2.4 "BAR - ULCINJ" (katastarske parcele broj 3877/1 i 3876 KO Polje).

OBAVEZE UGOVORNIH STRANA

Član 5.

Izvršilac se obavezuje:

- da usluge koje su predmet ovog Ugovora izvodi u skladu sa važećim zakonskim propisima, normativima i standardima za ovu vrstu posla;
- da rukovodi izvršenjem svih usluga;
- da odmah pristupi otklanjanju uočenih nedostataka i propusta;
- da nadoknadi svu štetu Naručiocu, koja bude prouzrokovana nesavjesnim ili nekvalitetnim radom ili krivicom lica koje vrši izradu glavnog projekta
- da dostavi po 2 primjerka projektno tehničke dokumentacije u analognoj i 8 primjeraka u digitalnoj formi.

UGOVORNA KAZNA

Član 6.

Ako Izvođač svojom krivicom ne završi predmetne usluge u ugovorenom roku, dužan je Naručiocu platiti na ime ugovorene kazne penale 2,0 ‰ (dva promila) od ugovorene cijene za svaki dan prekoračenja ugovorenog roka. Visina ugovorene kazne ne može preći 10% od ugovorene cijene usluga. Strane ugovora ovim ugovorom isključuju primjenu pravnog pravila po kojem je Naručilac dužan saopštiti Izvođaču po zapadanju u docnju da zadržava pravo na ugovorenu kaznu, te se smatra da je samim padanjem u docnju Izvođač dužan platiti ugovorenu kaznu bez opomene Naručioca, a Naručilac ovlašten da ih naplati - odbije na teret Izvođačevih potraživanja za usluge koje su predmet ovog ugovora ili od bilo kojeg drugog njegovog potraživanja od Naručioca, s tim što je Naručilac o izvršenoj naplati - odbijanju, dužan obavijestiti Izvođača. Plaćanje ugovorene kazne ne oslobađa Izvođača obaveze da u cjelosti završi radove. Ako Naručiocu nastane šteta zbog prekoračenja ugovorenog roka završetka u iznosu većem od ugovorene i obračunate kazne, tada Naručilac ima pravo i na naknadu štete u iznosu koji prelazi visinu ugovorene kazne.

RASKID UGOVORA

Član 7.

Naručilac će jednostrano raskinuti ugovor, ako Izvršilac:

- a) jasno ispolji svoju namjeru da ne nastavi sa izvršavanjem svojih ugovornih obaveza;
- b) ne izvršava svoje obaveze u rokovima i na način predviđen Ugovorom.

Izvršilac ima pravo da jednostrano raskine ugovor, ako naručilac neopravdano ne izvrši plaćanje u roku od 15 dana od ugovorenog roka plaćanja.

O jednostranom raskidu ugovora Izvršilac je dužan da obavijesti Naručioca.

Član 8.

Naručilac i Izvršilac će sporazumno raskinuti ugovor, ako dođe do trajne obustave ili zabrane vršenja usluga.

Član 9.

U slučaju jednostranog raskida ugovor će se raskinuti pisanim obavještenjem koji se dostavlja drugoj ugovornoj strani, i u obavještenju mora biti naznačeno po kom osnovu se raskida ugovor.

Član 10.

Ugovor koji je zaključen uz kršenje antikorupcijskog pravila ništav je.

Član 11.

Za slučaj eventualnog spora po ovom Ugovoru, ukoliko ga ugovorne strane ne riješe sporazumno, isti će se rješavati pred Privrednim sudom u Podgorici.

Član 12.

Ovaj ugovor je pravno valjano zaključen i potpisan od dolje navedenih ovlaštenih zakonskih zastupnika strana ugovora i sačinjen je u 6 (šest) istovjetnih primjeraka, od kojih su 4 (četiri) primjerka za Naručioca, a 2 (dva) primjerka za Izvršioca.

OPŠTINA BAR
Predsjednik
Dušan Raičević



"V PROJEKT" DOO NIKŠIĆ
Izvršni direktor
Tihomir Vuković



IZVOD IZ CRPS-A PROJEKTANTA



IZVOD IZ CENTRALNOG REGISTRA PRIVREDNIH SUBJEKATA UPRAVE PRIHODA I CARINA

Registarski broj 5 - 0115863 / 008
PIB: 02231395

Datum registracije: 14.08.2002.
Datum promjene podataka: 07.04.2021.

DRUŠTVO ZA PROJEKTOVANJE, GRAĐEVINARSTVO, PROMET ROBA I USLUGA "V PROJEKT" D.O.O. NIKŠIĆ

Broj važeće registracije: /008

Skraćeni naziv: V PROJEKT
Telefon: +38267012175
eMail: vprojekt-mne@yandex.ru
Web adresa:
Datum zaključivanja ugovora:
Datum donošenja Statuta: Datum promjene Statuta: 05.04.2021.
Adresa glavnog mjesta poslovanja:
Adresa za prijem službene pošte: DRAGOVA LUKA, ŠIROKA ULICA BR. 24 NIKŠIĆ
Adresa sjedišta: DRAGOVA LUKA, ŠIROKA ULICA BR. 24 NIKŠIĆ
Pretežna djelatnost: 4120 Izgradnja stambenih i nestambenih zgrada
Obavljanje spoljno-trgovinskog poslovanja: DA
Oblik svojine: Privatna
Porijeklo kapitala: Domaći
Upisani kapital: 1,00Euro (Novčani 1,00Euro, nenovčani 0,00Euro)
Stari registarski broj: 1-13726-00

OSNIVAČI:

TIHOMIR VUKOVIĆ 0212965263028 CRNA GORA

Uloga: Osnivač

Udio: % Adresa: DRAGOVA LUKA ŠIROKA ULICA 24 NIKŠIĆ CRNA GORA

LICA U DRUŠTVU:

TIHOMIR VUKOVIĆ 0212965263028

Adresa: DRAGOVA LUKA ŠIROKA ULICA 24 NIKŠIĆ CRNA GORA

Uloga: Izvršni direktor

Ovlašćenja u prometu: ()

Ovlašćen da djeluje: Nepoznata odgovornost ()

TIHOMIR VUKOVIĆ 0212965263028

Adresa: DRAGOVA LUKA ŠIROKA ULICA 24 NIKŠIĆ CRNA GORA

Uloga: Ovlašćeni zastupnik

Ovlašćenja u prometu: ()

Ovlašćen da djeluje: POJEDINAČNO ()

Izdato: 19.07.2021 godine u 09:10h



Načelnik

Slayica Đurđevac

LICENCA PROJEKTANTA



Crna Gora
Ministarstvo prostornog planiranja,
urbanizma i državne imovine

Adresa: IV proleterske brigade broj 19
81000 Podgorica, Crna Gora
tel: +382 20 446 200
fax: +382 20 446 215

Broj: UPI 09-332/25-2409/2
Podgorica, 04.09.2025. godine

Ministarstvo prostornog planiranja, urbanizma i državne imovine, postupajući po zahtjevu privrednog društva DOO „V PROJEKT“ NIKŠIĆ, broj UPI 09-332/25-2409/1 od 02.07.2025. godine, za izdavanje licence za izradu tehničke dokumentacije i izvođenje radova, na osnovu člana 107 Zakona o izgradnji objekata ("Službeni list CG", broj 19/25), člana 15 Uredbe o organizaciji i načinu rada državne uprave ("Službeni list CG", br. 98/23, 102/23, 113/23, 71/24, 72/24, 90/24, 93/24, 104/24, 117/24 i 39/25), člana 7 Pravilnika o bližem načinu i postupku izdavanja i mirovanja licenci za obavljanje djelatnosti u oblasti izgradnje objekata i načinu vođenja registra licenci ("Službeni list CG", broj 42/25 od 30.04.2025), i čl. 18 i 46 stav 1 Zakona o upravnom postupku ("Službeni list CG", br. 56/14, 20/15, 40/16, 37/17), donosi

RJEŠENJE

Privrednom društvu DOO „V PROJEKT“ NIKŠIĆ, izdaje se

LICENCA

za izradu tehničke dokumentacije i izvođenje radova

na period od pet godina.

Obrazloženje

Aktom broj UPI 09-332/25-2409/1 od 02.07.2025. godine, ovom ministarstvu, obratilo se privredno društvo DOO „V PROJEKT“ NIKŠIĆ, pretežna djelatnost - 4120 - Izgradnja stambenih i nestambenih zgrada, zahtjevom za izdavanje licence za izradu tehničke dokumentacije i izvođenje radova. Uz zahtjev, privredno društvo je priložilo sledeće dokaze:

- 1) rješenje broj UPI 09-332/25-2275/2 od 28.08.2025. godine, kojim Ljiljani Krstić, dipl. inženjar arhitekture, izdata licenca za izradu tehničke dokumentacije i izvođenje radova u svojstvu odgovornog projektanta i odgovornog inženjera građenja, donijeto od strane Ministarstva prostornog planiranja, urbanizma i državne imovine;
- 2) ugovor o radu sa Ljiljanom Krstić, broj 25 od 01.05.2018. godine, na neodređeno vrijeme;
- 3) rješenje broj UPI 09-332/25-2277/2 od 28.08.2025. godine, kojim je Ognjenu Bjelici, Spec. Sci arhitekture, izdata licenca za izradu tehničke dokumentacije i izvođenje radova u svojstvu odgovornog projektanta i odgovornog inženjera građenja, donijeto od strane Ministarstva prostornog planiranja, urbanizma i državne imovine;

- 4) ugovor o radu sa Ognjenom Bjelcom, broj 27 od 01.04.2020. godine, na neodređeno vrijeme;
- 5) rješenje broj UPI 09-332/25-2297/2 od 29.08.2025. godine, kojim je Tihomiru Vukoviću, dipl. inženjer građevine - smjer konstruktivni, izdata licenca za izradu tehničke dokumentacije i izvođenje radova u svojstvu odgovornog projektanta i odgovornog inženjera građenja, donijeto od strane Ministarstva prostornog planiranja, urbanizma i državne imovine;
- 6) ugovor o radu sa Tihomir Vukovićem od 01.01.2010. godine, na neodređeno vrijeme;
- 7) rješenje broj UPI 09-332/25-2402/2 od 02.09.2025. godine, kojim je Biljani Vuković, dipl. inženjer građevine - smjer konstruktivni, izdata licenca za izradu tehničke dokumentacije i izvođenje radova u svojstvu odgovornog projektanta i odgovornog inženjera građenja, donijeto od strane Ministarstva prostornog planiranja, urbanizma i državne imovine;
- 8) ugovor o radu sa Biljanom Vuković, broj 12 od 11.05.2016. godine, na neodređeno vrijeme;
- 9) rješenje broj UPI 09-332/25-2407/2 od 02.09.2025. godine, kojim je Verici Milović, dipl. inženjer građevine - smjer saobraćajni, izdata licenca za izradu tehničke dokumentacije i izvođenje radova u svojstvu odgovornog projektanta i odgovornog inženjera građenja, donijeto od strane Ministarstva prostornog planiranja, urbanizma i državne imovine;
- 10) ugovor o radu sa Vericom Milović, broj 10-3 od 01.03.2017. godine, na neodređeno vrijeme;
- 11) rješenje broj UPI 09-332/25-2405/2 od 02.09.2025. godine, kojim je Aleksandru Bulatoviću, dipl. inženjer građevine - odsjek za hidrotehniku, izdata licenca za izradu tehničke dokumentacije i izvođenje radova u svojstvu odgovornog projektanta i odgovornog inženjera građenja, donijeto od strane Ministarstva prostornog planiranja, urbanizma i državne imovine;
- 12) ugovor o radu sa Aleksandrom Bulatovićem, broj 14-2 od 01.01.2017. godine, na neodređeno vrijeme;
- 13) izvod iz Centralnog registra privrednih subjekata, registarski broj 5 - 0115863 / 008.

Ministarstvo prostornog planiranja, urbanizma i državne imovine, razmotrilo je podnijeti zahtjev se priloženom dokumentacijom i odlučilo kao u dispozitivu rješenja, a ovo iz sledećih razloga:

Naime, članom 156 stav 1 Zakona o izgradnji objekata propisano je da je privredno društvo, pravno lice odnosno preduzetnik, kao i fizičko lice koje je, do stupanja na snagu zakona steklo licencu u oblasti izgradnje objekata, dužno je da u roku od šest mjeseci od dana stupanja na snagu ovog zakona pribavi licencu u skladu sa pomenutim zakonom.

Odredbom člana 76 stav 1 Zakona o izgradnji objekata propisano je da djelatnost izrade tehničke dokumentacije može da obavlja projektant koji ima najmanje jednog zaposlenog licenciranog arhitektu odnosno licenciranog inženjera po vrsti projekta iz člana 9 stav 2 ovog zakona koji izrađuje.

Nadalje, članom 84 stav 1 istog zakona propisano je da djelatnost građenja objekta obavlja izvođač radova koji ima najmanje jednog zaposlenog licenciranog arhitektu odnosno licenciranog inženjera građenja po vrsti radova.

Članom 107 stav 6 prethodno navedenog zakona propisuje se da se licenca za privredno društvo, pravno lice odnosno preduzetnika izdaje se na period od pet godina.

Shodno članu 7 Pravilnika o bližem načinu i postupku izdavanja i mirovanja licenci za obavljanje djelatnosti u oblasti izgradnje objekata i načinu vođenja registra licenci ("Službeni list CG", br. 042/25 od 30.04.2025), propisano je da se uz zahtjev za izradu tehničke

dokumentacije i izvođenje radova za projektanta i izvođača radova podnosi: 1) Izvod iz Centralnog registra privrednih subjekata; 2) dokaz da ima najmanje jednog zaposlenog licenciranog arhitektu, odnosno inženjera; 3) licencu za licenciranog arhitektu, odnosno inženjera.

Postupajući po predmetnom zahtjevu, Ministarstvo je, na osnovu raspoloživih dokaza, utvrdilo da su ispunjeni uslovi propisani Zakonom i Pravilnikom, i odlučilo kao u dispozitivu rješenja.

UPUTSTVO O PRAVNOJ ZAŠTITI: Protiv ovog rješenja može se pokrenuti upravni spor tužbom kod Upravnog suda, u roku od 20 dana od dana prijema istog.



**POLISA OSIGURANJA
OD PROFESIONALNE ODGOVORNOSTI PROJEKTANTA**



OBNOVA / ZAMENA POLISE:	
Tip obnove:	
Broj ponude:	PON-042855/25

POLISA - RAČUN POL-00313573

Zastupnik:	Ristić Slavica, 81-002		
Ugovarač			
Naziv	V PROJEKT D.O.O. NIKŠIĆ	MB	02231395
Adresa	DRAGOVA LUKA, ŠIROKA ULICA 24, 81400 NIKŠIĆ_GRAD, Crna Gora	Telefon	
Trajanje:	Godišnje osiguranje		
Period osiguranja	22.09.2025 (24:00) - 22.09.2026 (24:00)	Period obračuna	22.09.2025 - 22.09.2026
<p>Predmet osiguranja: Odgovornost prema trećim licima: Osigurava se profesionalna odgovornost osiguranika koji posjeduje licencu projektanta i izvođača radova izdatu od strane Ministarstva prostornog planiranja urbanizma i državne imovine broj: UPI 09-332/25-2409/2,, zbog stručne greške kod građenja objekata odnosno izvođenja pojedinih radova na građenju objekta, koja se manifestuje odnosno ima za posljedicu tjelesne povrede, oboljenje ili smrt trećih lica (povreda lica), oštećenje, uništenje ili nestanak stvari trećih lica (oštećenje stvari) i/ili direktno finansijske gubitke/štete koje proizilaze iz povrede lica i oštećenja stvari.</p> <p>U svrhu ovog proširenja naručioci usluge - investitori se smatraju trećim licem.</p> <p>Broj zaposlenih lica 5 (4670785)</p>			
Karakteristike		Vrijednost	Valuta/Jed. mere
Opis pojedinačne djelatnosti		Svi vidovi građevinarstva (visokogradnja, niskogradnja, završni radovi u građevinarstvu)	
Vrsta osiguranja:	Osiguranje od opšte (zakonske) odgovornosti	Šifra:	1301
Osiguranik			
Naziv	V PROJEKT D.O.O. NIKŠIĆ	MB	02231395
Adresa	DRAGOVA LUKA, ŠIROKA ULICA 24, 81400 NIKŠIĆ_GRAD, Crna Gora	Telefon	
Suma osiguranja			
Uloga	Način ugovaranja		Iznos
Jedinstvena suma osiguranja	Na sumu osiguranja		100.000,00
Franšiza			
Franšiza	Učešće osiguranika u šteti iznosi 10% od odštete, a najmanje 500,00 Eur.		
Obračun za predmet			
Premija			328,75
Komercijalni popust			-51,93
Doplatak za jedinstvenu sumu osiguranja od 100.000 Eur			98,63
Popust za franšizu 10% od štete a najmanje 500,00 Eur			-42,74
Popust za jednokratno plaćanje premije			-38,46
Ukupna premija bez poreza			294,25
Porez na premiju			26,48

POLISA: POL-00313573

Strana 1 od 3

Datum štampe: 22.09.2025 14:02
 Akcionarsko društvo Sava osiguranje. Adresa sjedišta: ul. Svetlane Kane Radević br.1. 81000 Podgorica, Crna Gora; E-mail: info@sava.co.me; Website: www.sava.co.me
 Call centar: +382 (0) 20 40 30 20 Žiro račun: Nlb banka 530-12245-41, Erste banka 540-394-30, Hipotekarna banka 520-528105-61
 PDV: 30/31-04077-8 · M.B. 02303388 CRPS reg. br. 40004670



Ukupna premija sa porezom	320,73
Teritorijalno pokriva Crna Gora. Osiguravajućim pokrivenjem nisu obuhvaćene indirektno štete/gubici kao što su izgubljena dobit, prekid rada i ostali slični zahtjevi za (druhu) posrednu štetu. Osiguranje je zaključeno u skladu sa Opštim uslovima za osiguranje od odgovornosti koji su usvojeni 29.07.2010.godine (OU-ODG-07/10) i koji su sastavni dio ugovora o osiguranju. Osiguranje je zaključeno u skladu sa Klauzulom za isključenje odgovornosti u slučaju pandemije koja je usvojena dana 23.02.2021.godine (KL-ISKPAND-02/21) i koja je sastavni dio polise osiguranja. Ugovarač osiguranja svojim potpisom potvrđuje da mu je blagovremeno, prije zaključenja ugovora, uručen Predugovorni dokument sa ključnim informacijama o proizvodu (KI O_ODG 01/24). Ugovarač osiguranja u svakom trenutku može preuzeti elektronsku kopiju Predugovornog dokumenta sa ključnim informacija na sajtu društva (https://www.sava.co.me/me-me/dokumenti). Godišnji agregat šteta je jednak sumi osiguranja.	

Predmet osiguranja: Profesionalna odgovornost projekatana: Osiguranje pokriva odštetne zahtjeve naručioca usluga ili trećih lica, uključujući i direktne finansijske gubitke/štete, koji su posljedica stručne greške osiguranika koji posjeduje licencu projektanta i izvođača radova izdatu od strane Ministarstva prostornog planiranja urbanizma i državne imovine broj: UPI 09-332/25-2409/2, i licencu revidenta i stručnog nadzora izdatu od strane Ministarstva prostornog planiranja urbanizma i državne imovine broj: UPI 09-332/25-2410/2, pri obavljanju djelatnosti: izrade projektne (tehničke) dokumentacije, revizije tehničke dokumentacije i stručnog nadzora nad građenjem objekta, a za koje osiguranik odgovara na osnovu zakona u skladu sa uslovima osiguranja.
Vrsta projektovanja: Izrada arhitektonskih i građevinskih projekata
Planirani godišnji prihod: 50.000€ (3156003)

Vrsta osiguranja:	Osiguranje od projektantske odgovornosti	Šifra:	1310
-------------------	--	--------	------

Osiguranik

Naziv	V PROJEKT D.O.O. NIKŠIĆ	MB	02231395
Adresa	DRAGOVA LUKA, ŠIROKA ULICA 24, 81400 NIKŠIĆ_GRAD, Crna Gora	Telefon	

Suma osiguranja

Uloga	Način ugovaranja	Iznos
Jedinstvena suma osiguranja	Na sumu osiguranja	100.000,00

Franšiza

Franšiza	Odbitna franšiza iznosi 10% od priznate štete ali najmanje 500 EUR
----------	--

Obračun za predmet

Premija	380,00
Popust za jednokratno plaćanje premije	-38,00
Komercijalni popust	-34,20
Popust za posljednje tri osiguravajuće godine bez šteta	-30,78
Ukupna premija bez poreza	277,02
Porez na premiju	24,93
Ukupna premija sa porezom	301,95

Osiguravajuće pokrivače važi za područje Crne Gore
 Osiguranje je zaključeno bez garantnog roka
 Osiguranje je zaključeno u skladu sa Opštim uslovima za osiguranje odgovornosti projekatana koji su usvojeni 24.05.2018.god. (OU-ODPRK-05/18) i koji su sastavni dio ugovora o osiguranju.
 Osiguranje je zaključeno u skladu sa Klauzulom za isključenje odgovornosti u slučaju pandemije koja je usvojena dana 23.02.2021.godine (KL-ISKPAND-02/21) i koja je sastavni dio polise osiguranja.
 Ugovarač osiguranja svojim potpisom potvrđuje da mu je blagovremeno, prije zaključenja ugovora, uručen Predugovorni dokument sa ključnim informacijama o proizvodu (KI ODG_PROJ 01/24).
 Ugovarač osiguranja u svakom trenutku može preuzeti elektronsku kopiju Predugovornog dokumenta sa ključnim informacija na sajtu društva (<https://www.sava.co.me/me-me/dokumenti>).
 Ukupna isplata odšteta za sve osigurane slučajeve koji se dese u jednoj godini limitirana je iznosom sume osiguranja (godišnji agregat)

POLISA: POL-00313573

Strana 2 od 3

Datum štampe: 22.09.2025 14:02
 Akcionarsko društvo Sava osiguranje. Adresa sjedišta: ul. Svetlane Kane Radević br.1. 81000 Podgorica, Crna Gora; E-mail: info@sava.co.me; Website: www.sava.co.me
 Call centar: +382 (0) 20 40 30 20 Žiro račun: Nib banka 530-12245-41, Erste banka 540-394-30, Hipotekarna banka 520-528105-61
 PDV: 30/31-04077-8 M.B. 02303388 CRPS reg. br. 40004670



UKUPAN OBRAČUN	
Ukupna premija bez poreza	571,27
Porez na premiju	51,41
Ukupna premija sa porezom	622,68
Način plaćanja	U cjelosti

Sve međusobne nesporazume stranke će rješavati mirnim putem, a u slučaju spora ugovaraju nadležnost suda u Podgorici.

Ugovorne strane su saglasne da ukoliko osiguranik ostvari pravo na naknadu štete, osiguravač ima pravo da dug po toj ili nekoj drugoj polisi odbije od iznosa obračunate štete.

Polisa se smatra računom. Oslobođeni plaćanja PDV-a po članu 27. zakona o PDV-u. Osiguravač zadržava pravo ispravke računске ili neke druge greške učinjene od strane zastupnika. Obaveza osiguravača iz ugovora o osiguranju počinje po isteku 24-og časa dana koji je u ugovoru o osiguranju naveden kao početak osiguranja, ali nikako prije isteka 24-og časa dana kada je Ugovarač osiguranja uplatio ugovorenu premiju u cjelosti ili prvu ratu premije osiguranja, a prestaje 24-og časa onog dana koji je u ugovoru označen kao istek osiguranja.

Na međusobne odnose ugovarača osiguranja/osiguranika i osiguravača koji nijesu definisani ugovorom o osiguranju primjenjuju su odredbe Zakona o obligacionim odnosima.

Potpisom polise ugovarač osiguranja potvrđuje da je primio Uslove zaključenog osiguranja.

Sankcijska klauzula: Osiguravač nije dužan pružiti pokriće, platiti nijednu štetu, niti dati bilo kakvu naknadu, ukoliko bi pružanje takvog pokrića, plaćanje štete ili davanje naknade izložilo osiguravača bilo kakvim sankcijama, zabranama ili ograničenjima po rezolucijama Ujedinjenih nacija ili trgovinskim i/ili ekonomskim sankcijama, zakonima i direktivama bilo koje jurisdikcije koja se primjenjuje na osiguravača.

Polisa je važeća bez pečata Osiguravača.

Ugovarač osiguranja je dužan da plati premiju u cjelosti prilikom zaključenja ugovora o osiguranju.

 Osiguravač:

 Ugovarač osiguranja:
 (puno ime i prezime)

Podružnica Nikšić, Podružnica Nikšić, 22.09.2025

POLISA: POL-00313573

Strana 3 od 3

Datum štampa: 22.09.2025 14:02
 Akcionarsko društvo Sava osiguranje. Adresa sjedišta: ul. Svetlane Kane Radević br.1. 81000 Podgorica, Crna Gora; E-mail: info@sava.co.me; Website: www.sava.co.me
 Call centar: +382 (0) 20 40 30 20 Žiro račun: Nib banka 530-12245-41, Erste banka 540-394-30, Hipotekarna banka 520-528105-61
 PDV: 30/31-04077-8 M.B. 02303388 CRPS reg. br. 40004670

**RJEŠENJE O IMENOVANJU VODEĆEG
I ODGOVORNOG PROJEKTANTA**

«V PROJEKT»d.o.o. Nikšić

Adress: Širokaulica 24,81400Nikšić, Montenegro, tel: +38240242684, mob. +38269517391,
e-mail: vprojekt-mne@vandex.ru, PDV:40/31-01860-4, PIB: 02231395, ž.r.530-17478-56

Nikšić, 25.04.2026.godine
Broj: 036-1/26

RJEŠENJE

O IMENOVANJU VODEĆEG I ODGOVORNOG PROJEKTANTA

Idejnog rješenja pomoćnog objekta tip 5 (nadstrešnica) na lokaciji KP 1662/1, 1662/2 i KP 1667
KO Kličevo, Opština Nikšić

Objekat: **Pomoćni objekat tip 5 (nadstrešnica)**
Lokacija: **KP 1662/1, 1662/2 i KP 1667 KO Kličevo, Opština Nikšić**
Investitor: **JPU "Dragan Kovačević" Nikšić**

Za vodećeg i odgovornog projektanta za Idejno rješenje pomoćnog objekta tip 5 (nadstrešnica) na lokaciji KP 1662/1, 1662/2 i KP 1667 KO Kličevo, Opština Nikšić, imenuje se:

OGNJEN BJELICA, Spec.Sci.arh (lic.br: UPI 09-332/25-2277/2, od 28.08.2025.god.)

Projektant određen ovim Rješenjem ispunjava uslove u pogledu stručne spreme i prakse predviđene zakonom.



V PROJEKT doo Nikšić
Izvršni direktor:
Tihomir Vuković, dipl.inž.građ.

**LICENCA VODEĆEG
I ODGOVORNOG PROJEKTANTA**



Crna Gora
Ministarstvo prostornog planiranja,
urbanizma i državne imovine

Adresa: IV proleterske brigade broj 19
81000 Podgorica, Crna Gora
tel: +382 20 446 200
fax: +382 20 446 215

Broj: UPI 09-332/25-2277/2

Podgorica, 28. 08. 2025. godine

Ministarstvo prostornog planiranja, urbanizma i državne imovine, postupajući po zahtjevu Ognjena Bjelice, broj UPI 09-332/25-2277/1 od 30.06.2025. godine, za izdavanje licence za licenciranog arhitektu, na osnovu člana 107 Zakona o izgradnji objekata ("Službeni list CG", br.19/25), člana 15 Uredbe o organizaciji i načinu rada državne uprave, ("Službeni list Crne Gore", br. 98/23, 102/23, 113/23, 71/24, 72/24, 90/24, 93/24, 93/24, 104/24, 117/24 i 39/25) člana 3 Pravilnika o bližem načinu i postupku izdavanja i mirovanja licenci za obavljanje djelatnosti u oblasti izgradnje objekata i načinu vođenja registra licenci ("Službeni list CG", br. 42/25), Stručnog uputstva br.06-333/25-6008/1 od 08.05.2025. godine i čl. 18 i 46 stav 1 Zakona o upravnom postupku ("Službeni list CG", br. 56/14, 20/15, 40/16, 37/17), donosi

RJEŠENJE

Ognjenu Bjelici, Spec. Sci arhitekture, iz Nikšića

izdaje se

LICENCA

za izradu tehničke dokumentacije i izvođenje radova u svojstvu odgovornog projektanta i odgovornog inženjera građenja

na neodređeno vrijeme.

Obrazloženje

Aktom broj UPI 09-332/25-2277/1 od 30.06.2025. godine, ovom ministarstvu, obratio se Ognjen Bjelica, zahtjevom za izdavanje licence za licenciranog arhitekta. Uz zahtjev su dostavljeni sledeći dokazi:

- rješenje Ministarstva prostornog planiranja, urbanizma i državne imovine br. UPI 16-332/24-1042/2 od 18. 07. 2024. godine, kojim se Ognjenu Bjelici, Spec. Sci arhitekture, iz Nikšića, izdaje Licenca ovlašćenog inženjera za obavljanje djelatnosti izrade tehničke dokumentacije i građenje objekata;
- potvrda o članstvu u Inženjerskoj komori Crne Gore, broj 05-4708 od 21.12.2024. godine;
- fotokopija lične karte.

Ministarstvo prostornog planiranja, urbanizma i državne imovine, razmotrilo je podnijeti zahtjev sa priloženom dokumentacijom, te je izvršen uvid u Rješenje zavedeno pod brojem UPI 16-332/24-1042/2 od 18. 07. 2024. godine, i odlučilo kao u dispozitivu rješenja, a ovo iz sledećih razloga:

Naime, članom 156 stav 1 Zakona o izgradnji objekata propisano je da je privredno društvo, pravno lice odnosno preduzetnik, kao i fizičko lice koje je, do stupanja na snagu zakona steklo licencu u oblasti izgradnje objekata, dužno je da u roku od šest mjeseci od dana stupanja na snagu ovog zakona pribavi licencu u skladu sa pomenutim zakonom.

Odredbom člana 78 stav 2 Zakona o izgradnji objekata propisano je da rukovođenje izradom dijela tehničke dokumentacije, u svojstvu odgovornog projektanta, može da vrši licencirani arhitekta odnosno licencirani inženjer odgovarajuće struke, dok je stavom 3 propisano da licencirani arhitekta odnosno licencirani inženjer iz st. 1 i 2 ovog člana može da bude fizičko lice koje posjeduje najmanje VIII nivo kvalifikacije obrazovanja i najmanje tri godine radnog iskustva na stručnim poslovima izrade tehničke dokumentacije i/ili građenja objekta, položen stručni ispit i koje je upisano u registar iz člana 122 zakona.

Nadalje, članom 85 st. 1, 2 i 3 istog zakona propisano je da rukovodilac građenja može da bude licencirani arhitekta, licencirani građevinski inženjer, licencirani inženjer elektrotehnike ili licencirani mašinski inženjer. Izvođenje dijela radova, u svojstvu odgovornog inženjera građenja može da vrši licencirani arhitekta odnosno licencirani inženjer odgovarajuće struke. Licencirano lice iz st. 1 i 2 ovog člana može da bude fizičko lice koje posjeduje najmanje VIII nivo kvalifikacije obrazovanja i najmanje tri godine radnog iskustva na stručnim poslovima izrade tehničke dokumentacije i/ili građenja objekta, položen stručni ispit i koji je upisan u registar iz člana 122 zakona.

Članom 107 stav 7 prethodno navedenog zakona propisuje se da se licenca za fizičko lice izdaje na neodređeno vrijeme.

Članom 157 propisano je da lica koja su položila stručni ispit, po propisima koji su bili na snazi u vrijeme njihovog polaganja odnosno stekli ovlaštenje ili licencu u oblasti izgradnje objekta, nijesu obavezni da polažu stručni ispit u skladu sa ovim zakonom.

Shodno članu 3 Pravilnika o bližem načinu i postupku izdavanja i mirovanja licenci za obavljanje djelatnosti u oblasti izgradnje objekata i načinu vođenja registra licenci ("Službeni list CG", br. 42/25), propisano je da se uz zahtjev za izdavanje licence za izradu tehničke dokumentacije i izvođenje radova za odgovornog projektanta i odgovornog inženjera građenja podnosi: 1) fotokopija lične karte, odnosno pasoša; 2) dokaz o stručnoj spremi 3) dokaz o najmanje tri godine radnog iskustva na stručnim poslovima izrade tehničke dokumentacije i/ili građenja objekta 4) dokaz o položenom stručnom ispitu i 5) dokaz da je upisan u registar Komore arhitekata i planera Crne Gore, odnosno Inženjerske komore Crne Gore.

U cilju praktične primjene novih zakonskih rješenja Ministarstvo prostornog planiranja, urbanizma i državne imovine dalo je Stručno uputstvo br. 06-333/25-6008/1 od 08.05.2025. godine, u kojem je navedeno da licence za izradu tehničke dokumentacije i/ili građenje objekata, kao i licence za reviziju tehničke dokumentacije i stručni nadzor izdate fizičkim licima po propisima koji su važili do donošenja Zakona o izgradnji objekata, treba usklađivati sa licencama propisanim pomenutim zakonom odnosno Pravilnikom o bližem načinu i postupku izdavanja, mirovanja i oduzimanja licenci za obavljanje djelatnosti u oblasti izgradnje objekata i načinu vođenja registra licenci. Navedeno usklađivanje treba vršiti na osnovu licence izdate po propisima koji su važili do donošenja Zakona odnosno Pravilnika, izvršenog uvida u dokumentaciju dostupnu u Arhivi Ministarstva, kao i dokaza da je fizičko lice upisano u registar Komore arhitekata i planera Crne Gore odnosno Inženjerske komore Crne Gore.

Postupajući po predmetnom zahtjevu, Ministarstvo je, na osnovu raspoloživih dokaza, utvrdilo da su ispunjeni uslovi propisani Zakonom i Pravilnikom, i odlučilo kao u dispozitivu rješenja.

UPUTSTVO O PRAVNOJ ZAŠTITI: Protiv ovog rješenja može se pokrenuti upravni spor tužbom kod Upravnog suda, u roku od 20 dana od dana prijema istog.

**OVLAŠTENO SLUŽBENO LICE**
Petar Vučinić

**POTVRDA O ČLANSTVU U KAIP CG
VODEĆEG I ODGOVORNOG PROJEKTANTA**



Na osnovu člana 124 Zakona o uređenju prostora ("Službeni list Crne Gore", br. 018/25, 038/25 i 048/25), i evidencije
Registra članova Komore arhitekata i planera Crne Gore izdaje se

POTVRDA O ČLANSTVU

BJELICA OGNJEN

IME I PREZIME

Nikšić

MJESTO ROĐENJA

ARHITEKTA

STRUČNA KVALIFIKACIJA



ČLANI KOMORE OD
05.07.2024.

ČLANSTVO VAŽI DO
31.12.2026.

Podgorica, 31.01.2026.



PREDSJEDNIK KOMORE
mr Novica Mitrović

Potvrda je elektronički generisana i važi kao je bez potpisa i pečata.
Važnost potvrde provjerite skeniranjem QR koda (www.kaipig.me).

Dokument generisan: 31.01.2026. u 11:08 | ID: 034602012200474

IZJAVA ODGOVORNOG PROJEKTANTA

OBRAZAC 4

IZJAVA ODGOVORNOG PROJEKTANTA DA JE TEHNIČKA DOKUMENTACIJA IZRAĐENA U SKLADU SA VAŽEĆIM PROPISIMA

OBJEKAT ¹	POMOĆNI OBJEKAT TIP 5 (NADSTREŠNICA), KLIČEVO, NIKŠIĆ
LOKACIJA ²	KP 1662/1, 1662/2 I KP 1667 KO KLIČEVO, OPŠTINA NIKŠIĆ
VRSTA TEHNIČKE DOKUMENTACIJE ³	<u>IDEJNO RJEŠENJE</u>
ODGOVORNI PROJEKTANT ⁴	OGNJEN BJELICA, Spec.Sci.arh UPI 09-332/25-2277/2, od 28.08.2025.god.

IZJAVLJUJEM

Da je dio tehničke dokumentacije: **Idejno rješenje pomoćnog objekta tip 5 (nadstrešnica) na lokaciji KP 1662/1, 1662/2 i KP 1667 KO Kličevo, Opština Nikšić**, urađen u skladu sa:

- Zakonom o izgradnji objekata i podzakonskim aktima donešenim na osnovu navedenog zakona;
- urbanističko-tehničkim uslovima;
- posebnim propisima koji direktno ili na drugi način utiču na osnovne uslove za objekte;
- pravilima struke.

Pod krivičnom i materijalnom odgovornošću izjavljujemo da su svi podaci navedeni u ovoj izjavi istiniti.

(elektronski potpis odgovornog projektanta)

TIHOMIR VUKOVIĆ
(za projektanta odgovorno lice (ime))

(elektronski potpis odgovornog lica)

Nikšić, maj.2026.
(mjesto i datum)

¹ Naziv projektovanog objekta

² Mjesto gradnje, planski dokument, urbanistička parcela, katastarska opština, katastarska parcela

³ Idejno rješenje, idejni projekat, glavni projekat, projekat izvedenog stanja, projekat održavanja

⁴ Ime i prezime odgovornog projektanta

URBANISTIČKO TEHNIČKI USLOVI

URBANISTIČKO - TEHNIČKI USLOVI

1.	<p><i>Crna Gora</i> OPŠTINA NIKŠIĆ Sekretarijat za urbanizam i stambene poslove UP/Io br. 07- 350 – 693 Nikšić, 23.04.2026.godine</p>	
2.	<p><i>Sekretarijat za urbanizam i stambene poslove</i>, na osnovu člana 74 Zakona o planiranju prostora i izgradnji objekata („Sl. list CG“ br. 64/17, 44/18, 63/18, 11/19 i 82/20, 86/22 i 004/23), člana 143 stav 2 i 3 Zakona o uređenju prostora („Sl. List CG“ br.19/25), Odluke o donošenju izmjena i dopuna Prostorno – urbanističkog plana Opštine Nikšić („Sl.list Crne Gore br. 72/24) i na osnovu Odluke o postavljanju odnosno građenju i uklanjanju pomoćnih objekata na teritoriji Opštine Nikšić («Službeni list Crne Gore» broj 1/14, 22/16 i 45/20 - opštinski propisi) i podnijetog zahtjeva JPU Dragan Kovačević iz Nikšića, izdaje:</p>	
3.	<p>URBANISTIČKO-TEHNIČKE USLOVE za izradu tehničke dokumentacije</p>	
4.	<p>za građenje novog – <i>Pomoćnog objekta tip 5 (nadstrešnica)</i> na katastarskoj parceli broj 1162 i 1667 KO Kličevo u zahvatu izmjena i dopuna Prostornog urbanističkog plana – Generalna urbanistička razrada Opštine Nikšić.</p>	
5.	<p>PODNOŠILAC ZAHTJEVA:</p>	<p><i>JPU Dragan Kovačević iz Nikšića</i></p>
6.	<p>POSTOJEĆE STANJE</p> <p>Lokaciju čine: Kat. parcela broj 1662 po kulturi voćnjak 3. klase površine 1245m² i parcela broj 1667 po kulturi porodična stambena zgrada površine 156m² a upisane su u LN79 KO Kličevo, potes Kličevo, kao svojina Crna Gora sa pravom raspolaganja Opština Nikšić u obimu prava 1/1.</p>	
7.	<p>PLANIRANO STANJE</p>	
7.1.	<p>Namjena parcele odnosno lokacije</p> <p>Područje se nalazi u obuhvatu izmjena i dopuna PUP-GUR-a Opštine Nikšić u IV (četvrtoj) građevinskoj zoni, sa planom namjene površine za predmetne parcele <u>SS – Stanovanje srednjih gustina.</u></p>	

7.2.	Pravila parcelacije
	<p style="text-align: center;">Vrste pomoćnih objekata</p> <p style="text-align: center;">Član 74</p> <p>5) pomoćni objekti uređenja javnih zelenih površina odnosno terena (ograde, bunari, fontane, česme, urbani mobilijar, pergole, objekti osvijetljenja, urbane bašte, bazeni, nadstrešnice, potporni zidovi i slični objekti).</p> <p>Bliže uslove, način postavljanja i uklanjanja pomoćnih objekata iz stava 1 ovog člana propisuje skupština jedinice lokalne samouprave, uz prethodnu saglasnost Ministarstva.</p> <p>Prema Odluci o postavljanju odnosno građenju i uklanjanju pomoćnih objekata na teritoriji Opštine Nikšić (»Službeni list Crne Gore« broj 1/14, 22/16 i 45/20 - opštinski propisi) predviđeno je:</p> <ul style="list-style-type: none"> • Na jednoj urbanističkoj, odnos katastarskoj parceli, zavisno od površine i stepena zauzetosti parcele, dozvoljeno je postavljanje odnosno građenje samo jednog pomoćnog objekta tipa 1 i 3, a više pomoćnih objekata tipa 2, 4 i 5. • Nije dozvoljena promjena namjene pomoćnog objekta u stambeni ili poslovni objekat. <p>Prema Odluci o postavljanju odnosno građenju i uklanjanju pomoćnih objekata na teritoriji Opštine Nikšić (»Službeni list Crne Gore« broj 1/14, 22/16 i 45/20 - opštinski propisi) predviđeno je:</p> <p>Nadzemni pomoćni objekat postavlja se odnosno gradi u granicama urbanističke odnosno katastarske parcele, na udaljenosti od najmanje 2 metra od njene granice. Podzemni pomoćni objekat postavlja se odnosno gradi u granicama urbanističke odnosno katastarske parcele, na udaljenosti od najmanje 2 metra od njene granice. Pomoćni objekat tip 1 može biti maksimalne spratnosti P (prizemlje), a ukoliko je teren u nagibu spratnosti S (suteren). Maksimalna svijetla visina prostorija u pomoćnom objektu iznosi 2,60m.</p>
7.3.	Građevinska i regulaciona linija, odnos prema susjednim parcelama
	<p>Prema smjenicama iz izmjena i dopuna Prostorno urbanističkog plana Opštine Nikšić predviđeno je:</p> <p>3.1.2. Stanovanje srednjih gustina (SS)</p> <p>Opšti uslovi i parametri izgradnje su sljedeći:</p> <ul style="list-style-type: none"> • Stambeni objekti se mogu graditi kao objekti porodičnog i višeporodičnog stanovanja, slobodnostojeći objekti, dvojni objekti ili objekti u nizu; • Ne mogu se u istom bloku graditi objekti porodičnog i višeporodičnog stanovanja; • Urbanističko-tehnički uslovi za nove objekte višeporodičnog stanovanja na površinama stanovanja srednjih gustina se mogu izdavati samo na osnovu planskog dokumenta sa detaljnom razradom. • Minimalna površina novoformirane urbanističke parcele za objekte porodičnog stanovanja je 300m², za objekte višeporodičnog stanovanja spratnosti do P+2 je 800m² a spratnosti preko P+2 1200 m². • Minimalna širina fronta parcele za objekte porodičnog stanovanja je 16m, a za objekte

višeporodičnog stanovanja 25;

- Maksimalna spratnost objekata porodičnog stanovanja je P+2+Pk; a u blokovi višeporodičnog stanovanja spratnosti do P+4+Pk;
- Izuzetno, pojedini objekti u blokovima višeporodičnog stanovanja, manjih horizontalnih gabarita, mogu biti i veće spratnosti.
- Podrum se može graditi kao garažni prostor, tehnička ili /i ekonomska etaža, s tim da kao ekonomska etaža ulazi u bruto građevinsku površinu.
- Građevinska linija novih objekata prema saobraćajnici treba da se formira u skladu sa okolnim tkivom u djelovima sa formiranom odnosno prepoznatljivom građevinskom linijom;
- Građevinska linija ne može biti udaljena manje od 5m od saobraćajnice ukoliko oblik parcele ne omogućava korišćenje parcele ili objekta za za parkiranje;
- Rastojanje novog slobodnostojećeg objekta od bočne granice parcele je najmanje 1/4 visine objekta, a od zadnje granice parcele najmanje 1/3 visine objekta;
- Postavljanje objekata na manjem odstojanju od granica susjednih parcela, ili kao dvojnih, ili u nizu, moguće je ukoliko je takav objekat već izgrađen na susjednoj parceli, ili uz saglasnost susjeda;
- Maksimalni indeks zauzetosti parcele nadzemnim etažama je 0.4;
- Maksimalni indeks zauzetosti parcele podzemnom etažom je 0.6;
- Maksimalni indeks izgrađenosti je za objekte porodičnog stanovanja je 1,2 i za objekte višeporodičnog stanovanja 1,8;
- Svi parametri kod parcelacije i rekonstrukcije objekata u nizovima i grupacijama se prilagođavaju stanju i mogućnostima unapređenja.
- Na površinama stanovanja srednjih gustina mogu se graditi objekti kompatibilne namjene u koje spadaju: objekti za upravu, kulturu, školstvo, zdravstvenu i socijalnu zaštitu, sport i rekreaciju, vjerski objekti i ostali objekti društvenih djelatnosti koji služe potrebama stanovnika područja, objekti trgovine i ugostiteljstva, objekti za smještaj turista, objekti infrastrukture, kao i: skladišta, komunalno-servisni i privredni objekti objekti koji ne ugrožavaju osnovnu namjenu;
- Kompatibilni sadržaji mogu se organizovati u okviru stambenog objekta ili kao zaseban objekat djelatnosti, na parcelama sa ili bez objekata stanovanja;
- Površine kompatibilnih sadržaja ulaze u obračun bruto građevinske površine.
- Maksimalni indeks izgrađenosti za parcele sa kompatibilnim sadržajima je 1,2:
- Postojeće objekte kod kojih su parametri (horizontalni i vertikalni gabarit i BGP) veći od zadatih planom, zadržati sa zatečenim stanjem ukoliko svojim položajem ne ugrožavaju realizaciju saobraćajne i ostale infrastrukture;
- Građevinska linija objekata ili djelovi objekata poslovnog karaktera, spratnosti P, može da bude ispred građevinske linije stambenog objekta, a najmanje 2m udaljena od regulacione linije;
- Pristup parceli obezbijediti sa javne kolske saobraćajnice. Ukoliko novoformirana parcela ne izlazi na javni put, za objekte višeporodičnog stanovanja mora se formirati parcela prilaznog puta minimalne širine 4,5 m;
- Potrebe za parkiranjem rješavati unutar granica urbanističke parcele, na otvorenim parking prostorima ili garažama (podrumskim, suterenskim ili u nivou terena).

	<p>USLOVI ZA UREĐENJE PROSTORA I ARHITEKTONSKO OBLIKOVANJE OBJEKTA</p> <p>Arhitektonsko oblikovanje objekta treba da bude u skladu sa namjenom i sadržajem objekta, tako da objekat ima prepoznatljivost adekvatnu funkciji, uz obavezu da se ostvari vizuelno jedinstvo cjelovitog prostornog rešenja i forma objekta sa karakteristikama lokalne arhitekture. Održivu izgradnju obezbijediti kroz korišćenje lokalnih sirovina, korišćenje materijala sa visokim reciklažnim sadržajem i angažovanje lokalne radne snage. U projektovanju objekata je moguće koristiti savremene i tradicionalne materijale, vodeći računa o usaglašenosti likovnog izraza i ambijenta.</p> <p>Spoljna obrada objekata-fasada, mora biti izvedena od odgovarajućih materijala koji garantuju adekvatnu zaštitu objekata. Preporučuje se upotreba materijala koji daju mogućnost za savremena i ekonomična arhitektonska rešenja, a istovremeno su dobra zaštita objekata. U cilju racionalnog korišćenja energije treba iskoristiti sve mogućnosti smanjenja korišćenja energije u objektima. Pri izgradnji objekata koristiti savremene termoizolacione materijale, poštovati principe energetske efikasnosti (korišćenje duplih prozora, orijentacija objekata koja osigurava maksimalno osunčavanje, koristiti obnovljive izvore energije sunca, vjetra, geotermalnu energiju tako da se potrošnja energije minimizira 30% kroz energetski efikasnu gradnju i korišćenje obnovljivih vidova energije. Krovove objekata predvidjeti kao kose, sa pokrivačem i nagibom u skladu sa klimatskim uslovima, sa svim potrebnim slojevima izolacije. Primjeniti primjereni mobilijar od prirodnih materijala, korišćenje autohtonih biljnih vrsta na uređenim zelenim površinama.</p>
8.	<p>PREPORUKE ZA SMANJENJE UTICAJA I ZAŠTITU OD ZEMLJOTRESA, KAO I DRUGE USLOVE ZA ZAŠTITU OD ELEMENTARNIH NEPOGODA I TEHNIČKO-TEHNOLOŠKIH I DRUGIH NESREĆA</p>
	<p>Tehničkom dokumentacijom predvidjeti mjere zaštite od požara shodno propisima za ovu vrstu objekata. U cilju zaštite od elementarnih nepogoda postupiti u skladu sa Zakonom o zaštiti i spašavanju („Službeni list CG“, br.13/07, 05/08, 86/09, 32/11 i 54/16) i Pravilnikom o mjerama zaštite od elementarnih nepogoda („Službeni list RCG“, br.8/93) i Zakonom o zapaljivim tečnostima i gasovima („Službeni list CG“, br.26/10 i 48/15).</p> <p>Proračun raditi na VII stepen seizmičkog intenziteta po MCS skali. Objekat mora biti izrađen prema važećim propisima za građenje u seizmičkim područjima.</p> <p>Za potrebe projektovanja koristiti podatke Zavoda za hidrometeorologiju o klimatskim i hidrometeorološkim karakteristikama u zoni predmetne lokacije.</p> <ul style="list-style-type: none"> - Prilikom izrade tehničke dokumentacije poštovati Pravilnik o načinu obračuna površine i zapremine objekta (»Sl.list CG«,br.47/13). <p>Prilikom izrade tehničke dokumentacije poštovati Pravilnik o načinu izrade, razmjeri i bližoj sadržini tehničke dokumentacije (»Sl.list CG«,br.23/14).</p>
9.	<p>USLOVI I MJERE ZAŠTITE ŽIVOTNE SREDINE</p>
	<p>Tehničkom dokumentacijom predvidjeti uslove i mjere za zaštitu životne sredine u skladu sa odredbama Zakona o životnoj sredini („Službeni list CG“, br.48/08). Posebne uslove obratiti na kvalitet i zaštitu vode od neželjenih uticaja.</p> <p>Problem komunalnog otpada rješavati uz primjenu savremenih tehnologija sakupljanja, separacije, reciklaže i odlaganja.</p>

	<p>Projektom predvidjeti sljedeće mjere zaštite:</p> <ul style="list-style-type: none"> - od požara shodno Zakonu o zaštiti i spašavanju (Sl. list CG br.13/07, 05/08 i 32/11) i pratećim propisima, - od elementarnih nepogoda, shodno Zakonu o zaštiti i spašavanju i Pravilniku o merama zaštite od elementarnih nepogoda (Sl. list CG br.8/93), - životne sredine shodno Zakonu o procjeni uticaja na životnu sredinu („Sl. list RCG“ br. 80/05).
10.	<p>USLOVI ZA PEJZAŽNO OBLIKOVANJE</p> <p>Najvažniji segment uređenja jeste travnjak koji naglašava uniformnost objekata. Pri parternom uređenju koristiti prirodne materijale geometrijskih oblika. Potrebno je urediti parking prostore linearnom sadnjom drvodreda. Na površinama gdje je prostorno moguće preporučuje se stvaranje prostora za miran odmor. Prostore je potrebno opremiti pratećim mobilijarom - kante za otpatke, rasyjeta itd.</p> <p>Potrebno je urediti prostore između građevinske i regulacione linije, u širokim frontovima ulica koje nemaju drvodred preporučuje se sadnja visokih drvodrednih sadnica čime ulica dobija drvodred, a vlasnik okućnice vizuelnu barijeru. Preporučuje se sadnja živih ograda umjesto stvaranja betonskih zidova. U slučajevima projektovanja betonskih ograda potrebno ih je ozeleniti vertikalnim zelenilom, različitim vrstama visokodekorativnih puzavica. Neophodno je obezbijediti min. 30-40% zelenih površina, u zavisnosti od položaja parcele, zone stanovanja i namjene.</p>
11.	<p>USLOVI I MJERE ZAŠTITE NEPOKRETNIH KULTURNIH DOBARA I NJIHOVE ZAŠTIĆENE OKOLINE</p> <p>Ukoliko se prilikom izvođenja radova nađe na nalazište ili nalaze arheološkog značenja, prema član 87. Zakona o zaštiti kulturnih dobara (Sl. list CG, br. 49/10), pravno ili fizičko lice koje neposredno izvodi radove, dužno je da prekine radove, obezbijedi nalazište, odnosno nalaze od eventualnog oštećenja, uništenja i od neovlašćenog pristupa drugih lica, sačuva otkrivene predmete na mjestu nalaženja u stanju u kojem su nađeni do dolaska ovlašćenih lica, odmah prijavi nalazište, odnosno nalaz Upravi za zaštitu kulturnih dobara, najbližoj javnoj ustanovi za zaštitu kulturnih dobara, organu uprave nadležnom za poslove policije i saopšti sve relevantne podatke u vezi sa mjestom i položajem nalaza u vrijeme otkrivanja i o okolnostima pod kojim su otkriveni.</p>
12.	<p>USLOVI ZA LICA SMANJENE POKRETLJIVOSTI I LICA SA INVALIDITETOM</p> <p style="text-align: center;">/</p>
13.	<p>USLOVI ZA POSTAVLJANJE I GRADNJU POMOĆNIH OBJEKATA</p> <p style="text-align: center;">/</p>
14.	<p>USLOVI ZA OBJEKTE KOJI MOGU UTICATI NA BEZBJEDNOST VAZDUŠNOG SAOBRAĆAJA</p> <p style="text-align: center;">/</p>

15.	USLOVI ZA OBJEKTE KOJI MOGU UTICATI NA PROMJENE U VODNOM REŽIMU	
	/	
16.	MOGUĆNOST FAZNOG GRAĐENJA OBJEKTA	
	Fazna mogućnost građenja je dozvoljena.	
17.	USLOVI ZA PRIKLJUČENJE NA INFRASTRUKTURU	
17.1.	Uslovi priključenja na elektroenergetsku infrastrukturu	
	Nadležnost CEDIS region 1 – Nikšić.	
17.2.	Uslovi priključenja na vodovodnu i kanalizacionu infrastrukturu	
	Prema uslovima priključenja objekta na mrežu izdatim od strane JP Vodovod i kanalizacija Nikšić.	
17.3.	Uslovi priključenja na saobraćajnu infrastrukturu	
	Prema uslovima izdatim od strane Sekretarijata za komunalne poslove i saobraćaj.	
17.4.	Ostali infrastrukturni uslovi	
	/	
18.	POTREBA IZRADE GEODETSKIH, GEOLOŠKIH (GEOTEHNIČKIH, INŽENJERSKO-GEOLOŠKIH, HIDROGEOLOŠKIH, GEOMEHANIČKIH I SEIZMIČKIH) PODLOGA, KAO I VRŠENJA GEOTEHNIČKIH ISTRAŽNIH RADOVA I DRUGIH ISPITIVANJA	
	/	
19.	POTREBA IZRADE URBANISTIČKOG PROJEKTA	
	/	
20.	ZA ZGRADE URBANISTIČKO-TEHNIČKI USLOVI SADRŽE I URBANISTIČKE PARAMETRE	
	Oznaka urbanističke parcele	Pripada PUP-GUR-u Opštine Nikšić
	Površina urbanističke parcele	Pripada PUP-GUR-u Opštine Nikšić
	Maksimalni indeks zauzetosti	0,40
	Maksimalni indeks izgrađenosti	1,20

	Bruto građevinska površina objekata (max BGP)	U skladu sa koeficijentima zauzetosti i izgrađenosti
	Maksimalna spratnost objekata	P
	Maksimalna visinska kota objekta	<p>Najveća visina etaže za obračun visine građevine, mjerenja između gornjih kota međuetaznih konstrukcija iznosi: - za garaže i tehničke prostorije do 3.0 m; - za stambene etaže do 3.5 m; - za poslovne etaže do 4.5 m; - izuzetno za osiguranje prolaza za pristup interventnih i dostavnih vozila, najveća visina prizemne etaže na mjestu prolaza iznosi 4.5 m. Podzemna etaža je dio zgrade koji je sasvim ili djelimično ispod zemlje. Podrum je podzemna etaža čiji vertikalni gabarit ne smije nadvisiti kotu terena, trotoara više od 1.00 m. Ukoliko se radi o denivelisanom terenu, relevantnom kotom terena smatra se najniža kota konačno uređenog i nivelisanog terena oko objekta Horizontalni gabariti podruma definisani su građevinskom linijom ispod zemlje (GL 0) iz člana 96 ovog Pravilnika, a ne mogu veći od 80% površine urbanističke parcele. Suterena je podzemna etaža zastupljena kod objekata koji su izgrađeni na denivelisanom terenu i kao takva predstavlja gabarit sa tri strane ugrađen u teren, dok je na jednoj strani kota poda suterena poklapa sa kotom terena ili odstupa od kote terena maksimalno za 1.00 m. Gabariti suterena definisani su građevinskom linijom na zemlji (GL 1) Nadzemna etaža je dio zgrade koji je iznad zemlje. Prizemlje (P) je nadzemna etaža čija se kota određuje planom u zavisnosti od namjene i morfologije terena. Za stambene objekte kota poda prizemlja je maksimalno 1.00 m, a za poslovne objekte maksimalno 0.20 m iznad kote konačno uređenog i nivelisnog terena oko objekta. Sprat je nadzemna etaža iznad prizemlja. Potkrovlje ili završna etaža se nalazi iznad posljednjeg sprata. Najniža svijetla visina potkrovlja ne smije biti veća od 1.20 m na mjestu gdje se građevinska linija potkrovlja i spratova poklapaju. Po pravilu, potkrovlja se predviđaju na mjestima gdje</p>



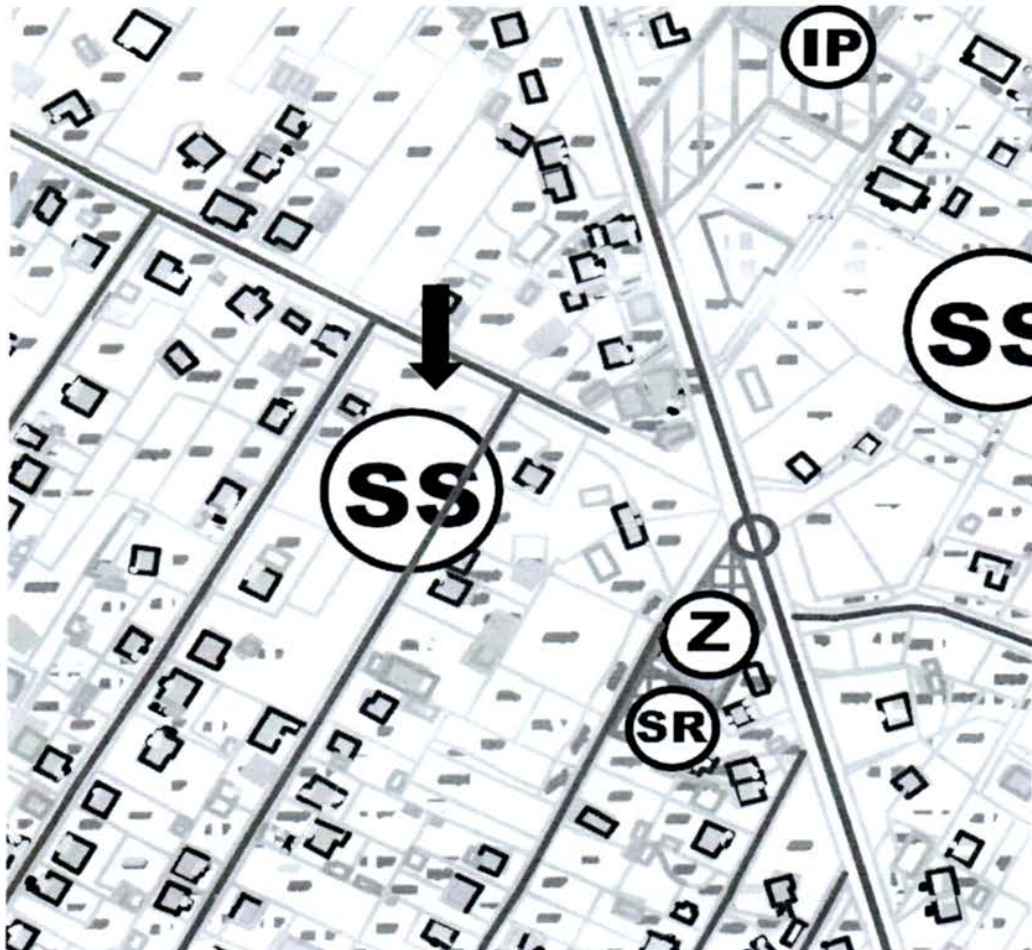

	<p>treba pratiti kote vijenaca ili sljemena na susjednim objektima u ambijentalnim cjelinama. Tavan je dio objekta bez nazidka, isključivo ispod kosog ili lučnog krova, a iznad međuspratne konstrukcije posljednje etaže i može imati minimalne otvore za svijetlo i ventilaciju. Tavan nije etaža. Ukoliko krovna konstrukcija i visina sljemena omogućavaju organizovanje prostora tavana u svrhu stanovanja, taj prostor ulazi u obračun bruto razvijene građevinske površine sa 100% i kao takav mora biti prepoznat u planiranim indeksima izgrađenosti za tretiranu parcelu.</p>
Parametri za parkiranje odnosno garažiranje vozila	Potrebe za parkiranjem rješavati unutar granica parcele.
Smjernice za oblikovanje i materijalizaciju, posebno u odnosu na ambijentalna svojstva područja	<p>Arhitektonsko oblikovanje objekta treba da bude u skladu sa namjenom i sadržajem objekta, tako da objekat ima prepoznatljivost adekvatnu funkciji, uz obavezu da se ostvari vizuelno jedinstvo cjelovitog prostornog rešenja, i sklad sa okolnim strukturama.</p> <p>U projektovanju objekata je moguće koristiti savremene i tradicionalne materijale, vodeći računa o usaglašenosti likovnog izraza i ambijenta. Spoljna obrada objekata-fasada, mora biti izvedena od odgovarajućih materijala koji garantuju adekvatnu zaštitu objekata. Preporučuje se upotreba materijala koji daju mogućnost za savremena i ekonomična arhitektonska rešenja, a istovremeno su dobra zaštita objekata. U cilju racionalnog korišćenja energije treba iskoristiti sve mogućnosti smanjenja korišćenja energiji u objektima. Pri izgradnji objekata koristiti savremene termoizolacione materijale i predvidjeti mogućnost korišćenja solarne energije. Krovove objekata predvidjeti kao kose, sa pokrivačem i nagibom u skladu sa klimatskim uslovima, sasvim potrebnim slojevima izolacije.</p>
Uslovi za unapređenje energetske efikasnosti	Prilikom urbanističkog planiranja i arhitektonskog projektovanja u dosadašnjoj praksi se pokazalo da se malo računa vodilo o energetskim aspektima objekta. Uvođenjem energetske komponente u urbanističko planiranje obavezuju se investitori i

		<p>projektanti da teže postizanju optimalnih odnosa između arhitekture i potrebne energije objekta kroz pažljivo određenje sledećih komponenti:</p> <ul style="list-style-type: none"> • orijentacija i dispozicija objekta, • oblik objekta, • nagib krovnih površina, • boje objekta, • toplotna akumulativnost objekta, • raspored i odnos stambenih i fasadnih površina, • ekonomska debljina termoizolacije, • razuđenost fasadnih površina i td.
21.	DOSTAVLJENO: Podnosiocu zahtjeva, JP Vodovod i kanalizacija Nikšić, Sekretarijat za uređenje prostora i zaštitu životne sredine-sektor zaštite životne sredine, Sekretarijat za komunalne poslove i saobraćaj, Vodni uslovi, u spise predmeta, a/a.	
1.	OBRAĐIVAČI URBANISTIČO-TEHNIČKIH USLOVA:	Rukovodilac sektora za urbanizam Đukanović Darja
		Obradio Zoranić Vladimir dipl.ing.arh. <i>Zoranić Vladimir</i>
2.	OVLAŠĆENO SLUŽBENO LICE:	V.D Željko Knežević dipl.ing.
3.	M.P.	potpis ovlašćenog službenog lica 
4	PRILOZI	

IZVOD IZ PUP-a OPŠTINE NIKŠIĆ



POVRŠINE ZA STANOVANJE, CENTRALNE D. I MJESOVITU NAMJENU

-  površina za stanovanje male gustine
-  površina za stanovanje srednje gustine
-  površina za stanovanje veće gustine
-  centralne djelatnosti
-  mješovita namjena



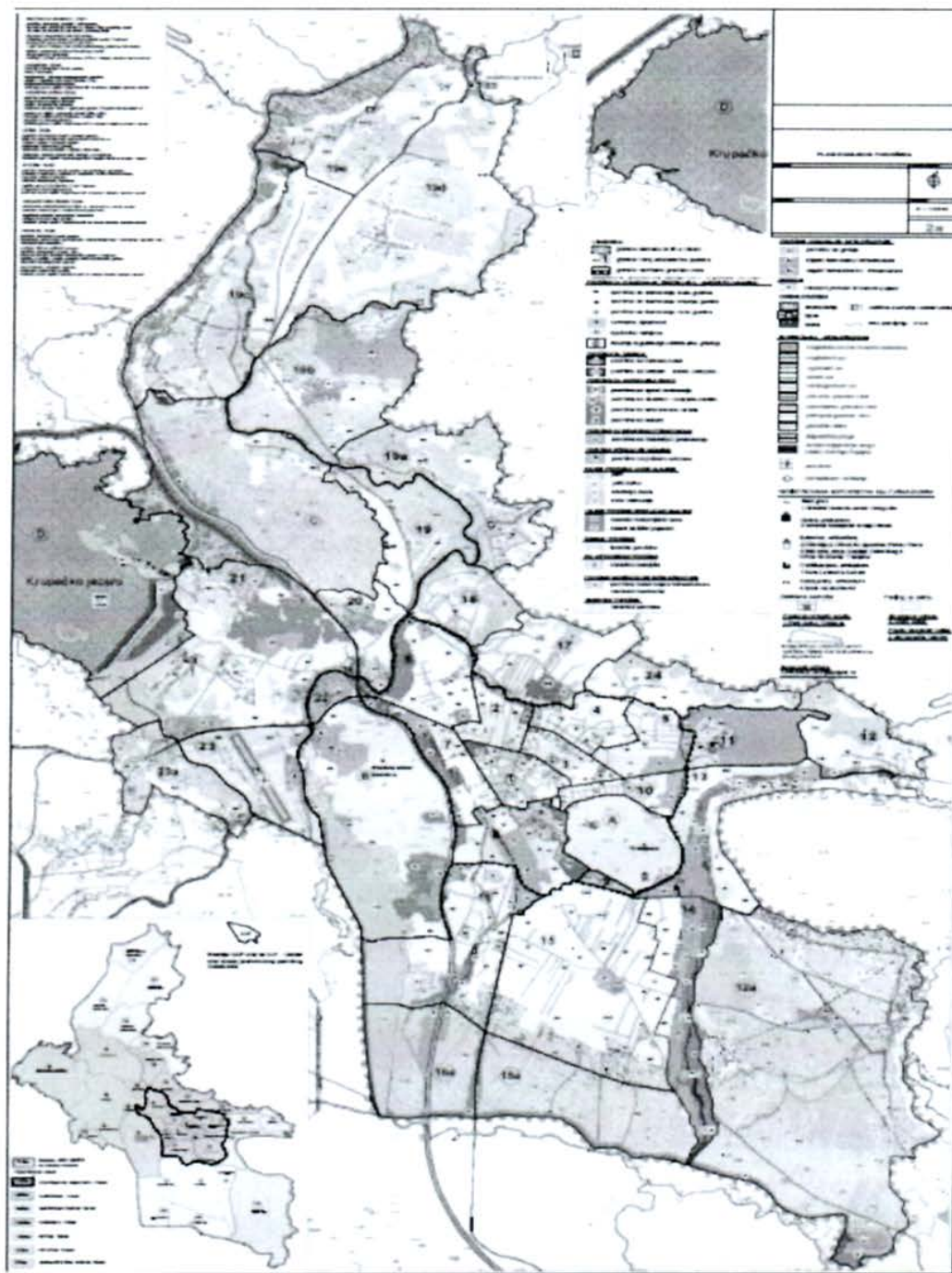

620/26



Crna Gora
OPŠTINA NIKŠIĆ
Sekretarijat za komunalne poslove i
saobraćaj
Broj: 09- 340 – 399
Nikšić, 19.05.2026.godine

SEKRETARIJAT ZA URBANIZAM I STAMBENE POSLOVE

OVDJE

U prilogu Vam dostavljamo saobraćajno-tehničke uslove na Vaš zahtjev broj: 07-350-693 od 27.04.2026. godine za izdavanje uslova iz nadležnosti ovog Sekretarijata za izradu tehničke dokumentacije za radove na izgradnji novog pomoćnog objekta tip 5 (nadstrešnica), na katastarskim parcelama broj 1662 i 1667 KO Kličevo, koja se nalazi u zahvatu Izmjena i dopuna Prostorno urbanističkog plana – Generalna urbanistička razrada Opštine Nikšić („Službeni list Crne Gore“, br. 72/24), investitora JPU „Dragan Kovačević“ iz Nikšića.

DOSTAVLJENO:

1 x Sekretarijatu za urbanizam i stambene poslove,
1 x u spise predmeta,
1 x a/a

V.D. SEKRETARA
Milorad Zečević, dipl.ing.polj.





Crna Gora
OPŠTINA NIKŠIĆ
Sekretarijat za komunalne poslove i
saobraćaj
Broj: 09- 340 – 399
Nikšić, 19.05.2026.godine

INVESTITOR: JPU „Dragan Kovačević“ iz Nikšića
KAT. PARCELE: broj 1662 i 1667 KO Kličevo
PLANSKI DOKUMENT: Izmjena i dopuna Prostorno urbanističkog plana – Generalna urbanistička razrada Opštine Nikšić („Službeni list Crne Gore“, br. 72/24)

Na osnovu člana 74 Zakona o planiranju prostora i izgradnji objekata („Službeni list CG“ br.64/17, 44/18, 11/19, 82/20, 86/22 i 04/23), člana 8 stav 6 Zakona o izgradnji objekata („Službeni list CG“ br. 019/25), člana 143 stav 2 i 3 Zakona o uređenju prostora („Sl. list CG“ br. 19/25) i podnijetog zahtjeva Sekretarijata za urbanizam i stambene poslove broj: 09-340-399 od 28.04.2026. godine u predmetu izdavanja urbanističko - tehničkih uslova za izradu tehničke dokumentacije *za radove na izgradnji novog pomoćnog objekta tip 5 (nadstrešnica)*, na katastarskim parcelama broj 1662 i 1667 KO Kličevo, Sekretarijat za komunalne poslove i saobraćaj p r o p i s u j e:

SAOBRAĆAJNO-TEHNIČKE USLOVE

za izradu tehničke dokumentacije

za priključenje lokacije *za radove na izgradnji novog pomoćnog objekta tip 5 (nadstrešnica)*, na katastarskim parcelama broj 1662 i 1667 KO Kličevo na opštinski put, ulicu u naselju Ul. Straševsku i/ili opštinski put, ulicu u naselju Ul. Straševsku I

LOKACIJA: Ulica Straševska i/ili Ulica Straševska I

NAMJENA: Ulica Straševska i Ulica Straševska I su namjenjene za mješoviti saobraćaj vozila.

VRSTA KOLOVOZA: Kolovoz predmetnih ulica je izgrađen od asfaltnog zastora.

OSTALI ELEMENTI: Brzina kretanja vozila na ovoj saobraćajnici propisana je opštinskom Odlukom na 40 km/h.

USLOVI ZA PRIKLJUČENJE

Postojeće stanje - lokacija

Lokacija *za radove na izgradnji novog pomoćnog objekta tip 5 (nadstrešnica)*, na katastarskim parcelama broj 1662 i 1667 KO Kličevo, se nalazi u zahvatu Izmjena i dopuna Prostorno urbanističkog plana – Generalna urbanistička razrada Opštine Nikšić („Službeni list Crne Gore“, br. 72/24), pored opštinskog puta, ulice u naselju Ul. Straševske i Ul. Straševske I.

Ulica Straševska (na katastarskoj parceli broj 4286 KO Kličevo upisana je u LN 1731 KO Kličevo, u svojini Crne Gore, raspolaganje Opština Nikšić, u obimu prava 1/1, način korišćenja – ulice) upisana je pod rednim brojem 278. pod nazivom Straševska u Registar opštinskih i nekategorisanih puteva u opštoj upotrebi, koji je sastavni dio Odluke o opštinskim i nekategorisanim putevima (»Službeni list Crne Gore - opštinski propisi«, broj 36/15).

Ulica Straševska I (na katastarskoj parceli broj 1670 KO Kličevo upisana je u LN 2504 KO Kličevo, u svojini Crne Gore, raspolaganje Opština Nikšić, u obimu prava 1/1, način korišćenja – ulice) upisana je pod rednim brojem 279. pod nazivom Straševska I u Registar opštinskih i nekategorisanih puteva u opštoj upotrebi, koji je sastavni dio Odluke o opštinskim i nekategorisanim putevima (»Službeni list Crne Gore - opštinski propisi«, broj 36/15).

Mjesto i način priključenja

Priključak lokacije za *radove na izgradnji novog pomoćnog objekta tip 5 (nadstrešnica)*, na katastarskim parcelama broj 1662 i 1667 KO Kličevo, *planirati preko postojećih priključaka, na opštinski put, ulicu u naselju Ul. Straševsku i/ili Ul. Straševsku I.*

U projektu prikazati mjesto i način priključka.

Saobraćajno-tehnički uslovi za izradu tehničke dokumentacije su sastavni dio Urbanističko – tehničkih uslova Up/Io br. 07-350-693 od 23.04.2026.godine izdatih od Sekretarijata za urbanizam i stambene poslove.

Izmjena odnosno dopuna tehničkih uslova sa predlogom drugačijeg rješenja u pogledu priključaka

Investitor odnosno projektant može Sekretarijatu za urbanizam i stambene poslove podnijeti zahtjev za izmjenu odnosno dopunu tehničkih uslova sa predlogom drugačijeg rješenja u pogledu priključaka.

Zahtjev za izmjenu odnosno dopunu tehničkih uslova sa predlogom drugačijeg rješenja u pogledu priključaka Sekretarijat za urbanizam i stambene poslove dostavlja Sekretarijatu za komunalne poslove i saobraćaj na saglasnost.

Ako Sekretarijatu za komunalne poslove i saobraćaj ne dostavi saobraćajno - tehničke uslove, u roku od 15 dana od dana prijema zahtjeva smatraće se da je saglasan sa urbanističko-tehničkim uslovima utvrđenim planskim dokumentom odnosno predlogom drugačijeg rješenja u pogledu priključaka.

TEHNIČKA DOKUMENTACIJA:

Projektnu dokumentaciju uraditi prema gore propisanim uslovima i dostaviti ovom Sekretarijatu za izdavanje saobraćajne saglasnosti.

DOSTAVLJENO:

2 x Sekretarijatu za urbanizam i stambene poslove,

1 x u spise predmeta

1 x a/a

OBRADILI:

Jasmina Bulajić

Igor Perunović

Jasmina Bulajić
Igor Perunović



V.D. SEKRETARA
Milorad Zečević, dipl.ing.polj.



CRNA GORA
OPŠTINA NIKŠIĆ
Sekretarijat za zaštitu životne sredine
Broj: 26-353-sl.
Nikšić, 29.04.2026. godine

Sekretarijat za urbanizam i stambene poslove

OVDJE

Povodom Vašeg zahtjeva, broj: 07-350-693 od 27.04.2026. godine (dostavljen Sekretarijatu za zaštitu životne sredine 28.04.2026.godine) kojim ste tražili mišljenje o potrebi procjene uticaja na životnu sredinu za radove na izgradnji novog pomoćnog objekta tip 5 (nadstrešnica) na katastarskoj parceli br. 1162 i 1667 KO Kličevo, u obuhvatu izmjena i dopuna PUP-GUR-a Opštine Nikšić, u cilju definisanja uslova i mjera zaštite životne sredine na osnovu priloženih urbanističko-tehničkih uslova za izradu tehničke dokumentacije broj UP/Io 07-350-693 od 23.04.2026.godine izdatih na ime investitora **JPU „Dragan Kovačević“** iz Nikšića, adresa ul. Kosovska bb, obavještavamo Vas sledeće:

Uredbom o projektima za koje se vrši procjena uticaja na životnu sredinu ("Sl.list RCG" br. 20/07, "Sl.list CG" br. 47/13, 53/14 i 37/18), utvrđen je spisak projekata za koje je obavezna procjena uticaja na životnu sredinu i projekata za koje se može zahtijevati procjena uticaja.

Obzirom da se u konkretnom slučaju radi o radovima na izgradnji novog pomoćnog objekta tip 5 (nadstrešnica) na katastarskoj parceli br. 1162 i 1667 KO Kličevo, u obuhvatu izmjena i dopuna PUP-GUR-a Opštine Nikšić, odnosno o projektu koji se ne nalazi na Listi 1 (Projekti za koje je obavezna procjena uticaja na životnu sredinu) i Listi 2 (Projekti za koje se može zahtijevati procjena uticaja na životnu sredinu) Uredbe o projektima za koje se vrši procjena uticaja na životnu sredinu.

Shodno predhodno navedenom nije predviđeno sprovođenje postupka procjene uticaja na životnu sredinu kod ovog organa.

U slučaju proširenja kapaciteta ili prenamjene projekta nosilac projekta je dužan da podnese nadležnom organu zahtjev za odlučivanje o potrebi procjene uticaja na životnu sredinu.

Obradio/la:

Boro Vuković, dipl. biolog

Dostavljeno:

Naslovu,

u spise,

a/a.

V.D. SEKRETAR-a

Jasmina Jančković Mišnić, dipl.biolog





vodovodnik
НИКШИЋ

D. O. O. „VODOVOD I KANALIZACIJA“ - NIKŠIĆ

629240/2026



OPŠTINA NIKŠIĆ

Sekretarijat za urbanizam i stambene poslove

SLUŽBA _____

BROJ: 2605

NIKŠIĆ 30.04.2026.

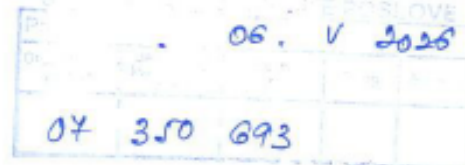

PREDMET: **Odgovor na zahtjev**

Poštovani,

Obratili ste se zahtjevom br. **07-350-693 od 27.04.2026. godine**, radi izdavanja uslova za priključenje objekta na vodovodnu mrežu na ime **JPU „DRAGAN KOVAČEVIĆ“** za izradu tehničke dokumentacije za radove na **izgradnji novog pomoćnog objekta tip 5 (nadstrešnica), na kat.parcelama br.1162 i 1667 KO Kličevo u obuhvatu izmjena i dopuna PUP-GUR-a Opština Nikšić.**

Pošto ovi radovi ne zahtjevaju priključenje na vodovodnu odnosno kanalizacionu mrežu, nije potrebno izdavanje uslova za priključenje od strane ovog Društva.

Napomena: Prilikom izvođenja radova Izvođač može, ukoliko to smatra potrebnim, da se obrati ovom Društvu za dostavljanje katastra instalacija vodovodne i kanalizacione mreže na predmetnom području.

S poštovanjem

OBRADILA:

Vujičić Nikolina, dipl.grad.ing.

RUKOVOĐILAC TEH. SLUŽBE:

Papović Mira dipl.grad.ing.

TEHNIČKI DIREKTOR:

Zoran Đanić dipl.ing.maš

DOSTAVLJENO:

1 x naslovu

1 x Tehnička služba

1 x a/a

29 VD IZVRŠNOG DIREKTORA:
Drašković Jelena, dipl.ing.



Adresa: **Hercegovački put 66**
e mail **info@vodovodnik.me**
Registarски број: **8-0001428/002**
Шифра дјелатности : **41000**

тел/факс: **040/232-210**
www.vodovodnik.me
Жиро рачун **510-321-47, 535-111-37**
505-5985-61, 550-7397-08

Директор: **232-160**
Кориснички сервис **232-250**
Пиб-Матични број **02033143**
ПДВ број: **20/31-00134-2**



CRNA GORA
OPŠTINA NIKŠIĆ
Sekretarijat za komunalne poslove i saobraćaj
UP/Io broj: 09-327-190
Nikšić, 12.05.2026. godine

SEKRETARIJAT ZA URBANIZAM I STAMBENE POSLOVE

PREDMET: Obavještenje

U vezi sa vašim dopisom broj: 07-350-693 od 27.04.2026. godine, kojim ste se obratili ovom Sekretarijatu za izdavanje vodnih uslova za izgradnju pomoćnog objekta tip 5 (nadstrešnica), investitora **JPU Dragan Kovačević iz Nikšića**, na katastarskoj parceli broj 1162 i 1667 KO Kličevo, obavještavamo vas da su Zakonom o vodama ("Sl. list RCG", br. 27/07 i "Sl. list CG", br. 73/10, 32/11, 47/11, 48/15, 52/16, 55/16, 02/17, 80/17 i 84/18) član 115 i 116, između ostalog, definisani objekti i radovi za koje su vodni uslovi potrebni, kao i objekti koji mogu značajnije uticati na zagađenje voda.

Shodno navedenom, obavještavamo Vas da za izgradnju predmetnog objekta, **vodni uslovi nijesu potrebni.**

Obradili:

Zdravko Zečević, dipl.prav.

Danica Vulcanović, dipl. geog.

Zdravko Zečević
D. Vulcanović



VD SEKRETARA
Milorad Zečević, dipl.inž.polj.

Dostavljeno: Sekretarijatu za urbanizam i stambene poslove, u spise, a/a

LIST NEPOKRETNOSTI



CRNA GORA



UPRAVA ZA NEKRETNINE

PODRUČNA JEDINICA
NIKŠIĆ

Broj: 103-919-4069/2026

Datum: 07.04.2026

KO: KLIČEVO

Na osnovu člana 173 Zakona o državnom premjeru i katastru nepokretnosti ("Sl. list RCG" br. 29/07, "Sl. list CG" br. 73/10, 032/11, 040/11, 043/15, 037/17 i 17/18), postupajući po zahtjevu JPU DRAGAN KOVAČEVIĆ, za potrebe DOKUMENTACIJE izdaje se

LIST NEPOKRETNOSTI 79 - PREPIS

Podaci o parcelama				Potes ili ulica i kućni broj	Način korišćenja Osnov sticanja	Bon. klasa	Površina m ²	Prihod
Broj	Podbroj	Broj zgrade	Plan Skica					
1662	1		9 22/24	10/10/2025	Kličevo Voćnjak 3. klase KUPOVINA		1572	8,00
1662	1		9 22/00	10/10/2025	Kličevo Dvoršte KUPOVINA		500	0,00
1662	2		9 22/00	10/10/2025	Kličevo Voćnjak 3. klase KUPOVINA		1245	6,50
1666			9 209	10/10/2025	Kličevo Dvoršte KUPOVINA		618	0,00
1666	1		9 209	10/10/2025	Kličevo Porodična stambena zgrada KUPOVINA		42	0,00
1666	2		9 209	10/10/2025	Kličevo Pomoćna zgrada KUPOVINA		16	0,00
1667	1		9 22/24	10/10/2025	Kličevo Porodična stambena zgrada KUPOVINA		150	0,00
1668	1		9 48/86	10/10/2025	Kličevo Pomoćna zgrada KUPOVINA		48	0,00
1668	2		9 48/86	10/10/2025	Kličevo Pomoćna zgrada KUPOVINA		9	0,00
1669	1		9 48/86	10/10/2025	Kličevo Pomoćna zgrada KUPOVINA		10	0,00
							4216	15,78

Podaci o vlasniku ili nosiocu

Matični broj - ID broj	Naziv nosioca prava - adresa i mjesto	Prava	Obim prava
0000000100666	CRNA GORA JOVANA TOMAŠEVIĆA Podgorica	Svojina	1/1
0000002021633	OPŠTINA NIKŠIĆ UL. NJEGOŠEVA BR.18 NIKŠIĆ Nikšić	Raspolaganje	1/1

Podaci o objektima i posebnim djelovima

Broj	Podbroj	Broj zgrade	Način korišćenja Osnov sticanja Svojnost	PD Godina izgradnje	Spratnost/ Sprat Površina	Prava Vlasnik ili nosilac prava Adresa, Mjesto
1666		1	Porodična stambena zgrada KUPOVINA	968	34	Svojina CRNA GORA JOVANA TOMAŠEVIĆA Podgorica Raspolaganje OPŠTINA NIKŠIĆ UL. NJEGOŠEVA BR.18 NIKŠIĆ NA

Datum i vrijeme: 07.04.2026. 12:42:58

1 / 3

Podaci o objektima i posebnim djelovima						
Broj	Podbroj	Broj zgrade	Način korišćenja Osnov stranja Sobnost	PD Godina izgradnje	Spratnost/ Sprat Površina	Prava Vlasnik ili nosilac prava Adresa, Mjesto
1665		2	Pomoćna zgrada KUPovina	968	16	1/1 0000002010666 Stojna CRNA GORA JOVANA TOMAŠEVIĆA Podgorica Raspodjara OPŠTINA NIKŠIĆ UL. NIEGOŠEVA BR 18 NIKŠIĆ NA
1667		1	Pomoćna stambena zgrada KUPovina	953	PP1 156	1/1 0000002010666 Stojna CRNA GORA JOVANA TOMAŠEVIĆA Podgorica Raspodjara OPŠTINA NIKŠIĆ UL. NIEGOŠEVA BR 18 NIKŠIĆ NA
1667		1	Stambeni prostor KUPovina Trasoban stan	1	P 117	1/1 0000002010666 Stojna CRNA GORA JOVANA TOMAŠEVIĆA Podgorica Raspodjara OPŠTINA NIKŠIĆ UL. NIEGOŠEVA BR 18 NIKŠIĆ NA
1667		1	Stambeni prostor KUPovina Trasoban stan	2	P1 134	1/1 0000002010666 Stojna CRNA GORA JOVANA TOMAŠEVIĆA Podgorica Raspodjara OPŠTINA NIKŠIĆ UL. NIEGOŠEVA BR 18 NIKŠIĆ NA
1668		1	Pomoćna zgrada KUPovina	968	48	1/1 0000002010666 Stojna CRNA GORA JOVANA TOMAŠEVIĆA Podgorica Raspodjara OPŠTINA NIKŠIĆ UL. NIEGOŠEVA BR 18 NIKŠIĆ NA
1668		2	Pomoćna zgrada KUPovina	968	9	1/1 0000002010666 Stojna CRNA GORA JOVANA TOMAŠEVIĆA Podgorica Raspodjara OPŠTINA NIKŠIĆ UL. NIEGOŠEVA BR 18 NIKŠIĆ NA
1669		1	Pomoćna zgrada KUPovina	970	10	1/1 0000002010666 Stojna CRNA GORA JOVANA TOMAŠEVIĆA Podgorica Raspodjara OPŠTINA NIKŠIĆ UL. NIEGOŠEVA BR 18 NIKŠIĆ NA

Podaci o teretima i ograničenjima							
Broj	Podbroj	Broj zgrade	PD	Redni broj	Način korišćenja	Datum upisa Vrijeme upisa	Opis prava
1662	1			1	Dvoršte	24/12/2025 8:40	Zabljeba postupka PRAVO UPRAVLJANJA I KORIŠĆENJA U KORIST JPU DRAGAN KOVAČEVIĆ NIKŠIĆ ZA POTREBE SMIŠTAJA VRTIĆA U KLIČEVU BROJ 02-031-9099 OD 08.12.2025. GODINE I OV BR 18572/2025 OD 17.12.2025. GODINE NOTAR MARKOVIĆ LJUBIŠA
1662	1			1	Voćnjak 3. klase	24/12/2025 8:40	Zabljeba postupka PRAVO UPRAVLJANJA I KORIŠĆENJA U KORIST JPU DRAGAN KOVAČEVIĆ NIKŠIĆ ZA POTREBE SMIŠTAJA VRTIĆA U KLIČEVU BROJ 02-031-9099 OD 08.12.2025. GODINE I OV BR 18572/2025 OD 17.12.2025. GODINE NOTAR MARKOVIĆ LJUBIŠA
1662	2			1	Voćnjak 3. klase	24/12/2025 8:40	Zabljeba postupka PRAVO UPRAVLJANJA I KORIŠĆENJA U KORIST JPU DRAGAN KOVAČEVIĆ NIKŠIĆ ZA POTREBE SMIŠTAJA VRTIĆA U KLIČEVU BROJ 02-031-9099 OD 08.12.2025. GODINE I OV BR 18572/2025 OD 17.12.2025. GODINE NOTAR MARKOVIĆ LJUBIŠA
1666				1	Dvoršte	24/12/2025 8:40	Zabljeba postupka PRAVO UPRAVLJANJA I KORIŠĆENJA U KORIST JPU DRAGAN KOVAČEVIĆ NIKŠIĆ ZA POTREBE SMIŠTAJA VRTIĆA U KLIČEVU BROJ 02-031-9099 OD 08.12.2025. GODINE I OV BR 18572/2025 OD 17.12.2025. GODINE NOTAR MARKOVIĆ LJUBIŠA

Datum i vrijeme: 07.04.2026. 12:42:58

2 / 3

Podaci o teretima i ograničenjima

Broj	Podbroj	Broj zgrade	PD	Redni broj	Način korišćenja	Datum upisa Vrijeme upisa	Opis prava
1666		1		1	Porodična stambena zgrada	24/12/2025 8:40	Zabilježba postupka PRAVO UPRAVLJANJA I KORIŠĆENJA U KORIST JPU DRAGAN KOVAČEVIĆ NIKŠIĆ ZA POTREBE SMJESTAJA VRTICA U KLIČEVU BROJ 02-031-3909 OD 08.12.2025 GODINE I OV BR 18572/2025 OD 17.12.2025 GODINE NOTAR MARKOVIĆ LJUBISA
1666		1		1	Porodična stambena zgrada	24/12/2025 8:40	Zabilježba postupka PRAVO UPRAVLJANJA I KORIŠĆENJA U KORIST JPU DRAGAN KOVAČEVIĆ NIKŠIĆ ZA POTREBE SMJESTAJA VRTICA U KLIČEVU BROJ 02-031-3909 OD 08.12.2025 GODINE I OV BR 18572/2025 OD 17.12.2025 GODINE NOTAR MARKOVIĆ LJUBISA
1666		2		1	Pomoćna zgrada	24/12/2025 8:40	Zabilježba postupka PRAVO UPRAVLJANJA I KORIŠĆENJA U KORIST JPU DRAGAN KOVAČEVIĆ NIKŠIĆ ZA POTREBE SMJESTAJA VRTICA U KLIČEVU BROJ 02-031-3909 OD 08.12.2025 GODINE I OV BR 18572/2025 OD 17.12.2025 GODINE NOTAR MARKOVIĆ LJUBISA
1666		2		1	Pomoćna zgrada	24/12/2025 8:40	Zabilježba postupka PRAVO UPRAVLJANJA I KORIŠĆENJA U KORIST JPU DRAGAN KOVAČEVIĆ NIKŠIĆ ZA POTREBE SMJESTAJA VRTICA U KLIČEVU BROJ 02-031-3909 OD 08.12.2025 GODINE I OV BR 18572/2025 OD 17.12.2025 GODINE NOTAR MARKOVIĆ LJUBISA
1667		1	1	1	Stambeni prostor	24/12/2025 8:40	Zabilježba postupka PRAVO UPRAVLJANJA I KORIŠĆENJA U KORIST JPU DRAGAN KOVAČEVIĆ NIKŠIĆ ZA POTREBE SMJESTAJA VRTICA U KLIČEVU BROJ 02-031-3909 OD 08.12.2025 GODINE I OV BR 18572/2025 OD 17.12.2025 GODINE NOTAR MARKOVIĆ LJUBISA
1667		1	2	1	Stambeni prostor	24/12/2025 8:40	Zabilježba postupka PRAVO UPRAVLJANJA I KORIŠĆENJA U KORIST JPU DRAGAN KOVAČEVIĆ NIKŠIĆ ZA POTREBE SMJESTAJA VRTICA U KLIČEVU BROJ 02-031-3909 OD 08.12.2025 GODINE I OV BR 18572/2025 OD 17.12.2025 GODINE NOTAR MARKOVIĆ LJUBISA
1667		1		1	Porodična stambena zgrada	24/12/2025 8:40	Zabilježba postupka PRAVO UPRAVLJANJA I KORIŠĆENJA U KORIST JPU DRAGAN KOVAČEVIĆ NIKŠIĆ ZA POTREBE SMJESTAJA VRTICA U KLIČEVU BROJ 02-031-3909 OD 08.12.2025 GODINE I OV BR 18572/2025 OD 17.12.2025 GODINE NOTAR MARKOVIĆ LJUBISA
1668		1		1	Pomoćna zgrada	24/12/2025 8:40	Zabilježba postupka PRAVO UPRAVLJANJA I KORIŠĆENJA U KORIST JPU DRAGAN KOVAČEVIĆ NIKŠIĆ ZA POTREBE SMJESTAJA VRTICA U KLIČEVU BROJ 02-031-3909 OD 08.12.2025 GODINE I OV BR 18572/2025 OD 17.12.2025 GODINE NOTAR MARKOVIĆ LJUBISA
1668		2		1	Pomoćna zgrada	24/12/2025 8:40	Zabilježba postupka PRAVO UPRAVLJANJA I KORIŠĆENJA U KORIST JPU DRAGAN KOVAČEVIĆ NIKŠIĆ ZA POTREBE SMJESTAJA VRTICA U KLIČEVU BROJ 02-031-3909 OD 08.12.2025 GODINE I OV BR 18572/2025 OD 17.12.2025 GODINE NOTAR MARKOVIĆ LJUBISA
1669		1		1	Pomoćna zgrada	24/12/2025 8:40	Zabilježba postupka PRAVO UPRAVLJANJA I KORIŠĆENJA U KORIST JPU DRAGAN KOVAČEVIĆ NIKŠIĆ ZA POTREBE SMJESTAJA VRTICA U KLIČEVU BROJ 02-031-3909 OD 08.12.2025 GODINE I OV BR 18572/2025 OD 17.12.2025 GODINE NOTAR MARKOVIĆ LJUBISA
1669		1		1	Pomoćna zgrada	24/12/2025 8:40	Zabilježba postupka PRAVO UPRAVLJANJA I KORIŠĆENJA U KORIST JPU DRAGAN KOVAČEVIĆ NIKŠIĆ ZA POTREBE SMJESTAJA VRTICA U KLIČEVU BROJ 02-031-3909 OD 08.12.2025 GODINE I OV BR 18572/2025 OD 17.12.2025 GODINE NOTAR MARKOVIĆ LJUBISA

Naplata takse je oslobođena na osnovu člana 17 Zakona o administrativnim taksama ("Sl. list CG, br. 18/19). Naplata naknade oslobođena je na osnovu člana 174 Zakona o državnom premerju i katastru nepokretnosti ("Sl. list RCG" br. 29/07, "Sl. list CG" br. 73/10, 032/11, 040/11, 043/15, 037/17 i 17/18).

Načelnik:

 Veselin, dipl. pravnik

OBRAZAC 1

Elektronski potpis projektanta	Elektronski potpis revidenta	Elektronski potpis nadležnog organa za izdavanje građevinske dozvole
--------------------------------	------------------------------	--

INVESTITOR¹ JPU "DRAGAN KOVAČEVIĆ" NIKŠIĆ

OBJEKAT² POMOĆNI OBJEKAT TIP 5 (NADSTREŠNICA)
KLIČEVO, NIKŠIĆ

LOKACIJA³ KP 1662/1, 1662/2 I KP 1667, KO KLIČEVO, NIKŠIĆ

DIO TEHNIČKE DOKUMENTACIJE⁴ **IDEJNO RJEŠENJE
PROJEKAT ARHITEKTURE**

AUTOR PROJEKTA⁵ OGNJEN BJELICA, Spec.Sci.arh
(lic.br: UPI 09-332/25-2277/2, od 28.08.2025.god.)

PROJEKTANT⁶ "V PROJEKT"D.O.O. NIKŠIĆ
(lic.br: UPI 14-332/25-2409/2, od 04.09.2025.god.)

ODGOVORNO LICE⁷ TIHOMIR VUKOVIĆ dipl.inž.građ.

VODEĆI PROJEKTANT⁸ OGNJEN BJELICA, Spec.Sci.arh
(lic.br: UPI 09-332/25-2277/2, od 28.08.2025.god.)

ODGOVORNI PROJEKTANT⁹ OGNJEN BJELICA, Spec.Sci.arh
(lic.br: UPI 09-332/25-2277/2, od 28.08.2025.god.)

SARADNICI NA PROJEKTU¹⁰

¹ Naziv/ime investitora

² Naziv objekta koji se gradi

³ Mjesto gradnje, planski dokument, urbanistička parcela, katastarska opština, katastarska parcela

⁴ Idejno rješenje, idejni projekat, glavni projekat, projekat izvedenog stanja, projekat održavanja

⁵ Ime i prezime autora projekta

⁶ Naziv privrednog društva, pravnog lica odnosno preduzetnika koji je izradio tehničku dokumentaciju, adresa

⁷ Ime i prezime odgovornog lica u privrednom društvu ili pravnom licu ili ime i prezime preduzetnika

⁸ Ime i prezime vodećeg projektanta

⁹ Ime i prezime odgovornog projektanta

¹⁰ Ime i prezime saradnika na izradi dijela tehničke dokumentacije

SADRŽAJ PROJEKTA ARHITEKTURE

PROJEKTNI ZADATAK

TEKSTUALNA DOKUMENTACIJA:

TEHNIČKI OPIS OBJEKTA;

GRAFIČKA DOKUMENTACIJA

ŠIRA SITUACIJA – GEOPORTAL

UŽA SITUACIJA – GEOPORTAL

OSNOVA POSTOJEĆEG STANJA

R=1:50

IZGLED FASADE – POSTOJEĆE STANJE

R=1:50

OSNOVA NADSTREŠNICE – PLANIRANO STANJE

R=1:50

PRESJEK A-A DETALJ VEZE

R=1:50

IZGLED FASADE – PLANIRANO STANJE

R=1:50

PROJEKTNI ZADATAK

PROJEKTNI ZADATAK

Za izradu idejnog rješenja pomoćnog objekta tip 5 (nadstrešnica) iznad stepeništa postojećeg objekta

Investitor: JPU „DRAGAN KOVAČEVIĆ“ NIKŠIĆ

Lokacija: KP 1162 i KP 1667 KO KLIČEVO, OPŠTINA NIKŠIĆ

CRNA GORA
OPŠTINA NIKŠIĆ
JAVNA AGENCIJA ZA URBANIZAM I STAMBENE POSLOVE
DRAGAN KOVAČEVIĆ
2208
Nikšić, 11. 05. 2026. god.

Zbog zaštite od atmosferskih uticaja spoljašnjeg dvokrakog stepeništa sa međupodestom kojima se pristupa spratu objekta, potrebno je uraditi nadstrešnicu iznad istog.

Konstrukciju nadstrešnice predvidjeti od čeličnih ili aluminijumskih profila, na propisan i siguran način vezanih za konstruktivne elemente objekta, vodeći računa da se sačuva funkcija fasadnog otvora (prozora) na spratu objekta iznad stepenišnog kraka.



Kroni pokrivač nadstrešnice treba da bude projektovan od odgovarajućih materijala koji garantuju adekvatnu zaštitu od atmosferskih uticaja.

Dokumentaciju izraditi u skladu sa Urbanističko-tehničkim uslovima br. UP/Io br. 07-350-693 od 23.04.2026. godine, koji su izdati od strane Sekretarijata za urbanizam i stambene poslove, Opština Nikšić, zakonskim i tehničkim propisima.

Nikšić, 08. 05. 2026. god.

Investitor

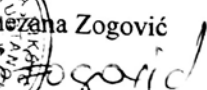
JPU „Dragan Kovačević“ Nikšić

Direktor:
Snežana Zogović



TEHNIČKI OPIS

TEHNIČKI OPIS

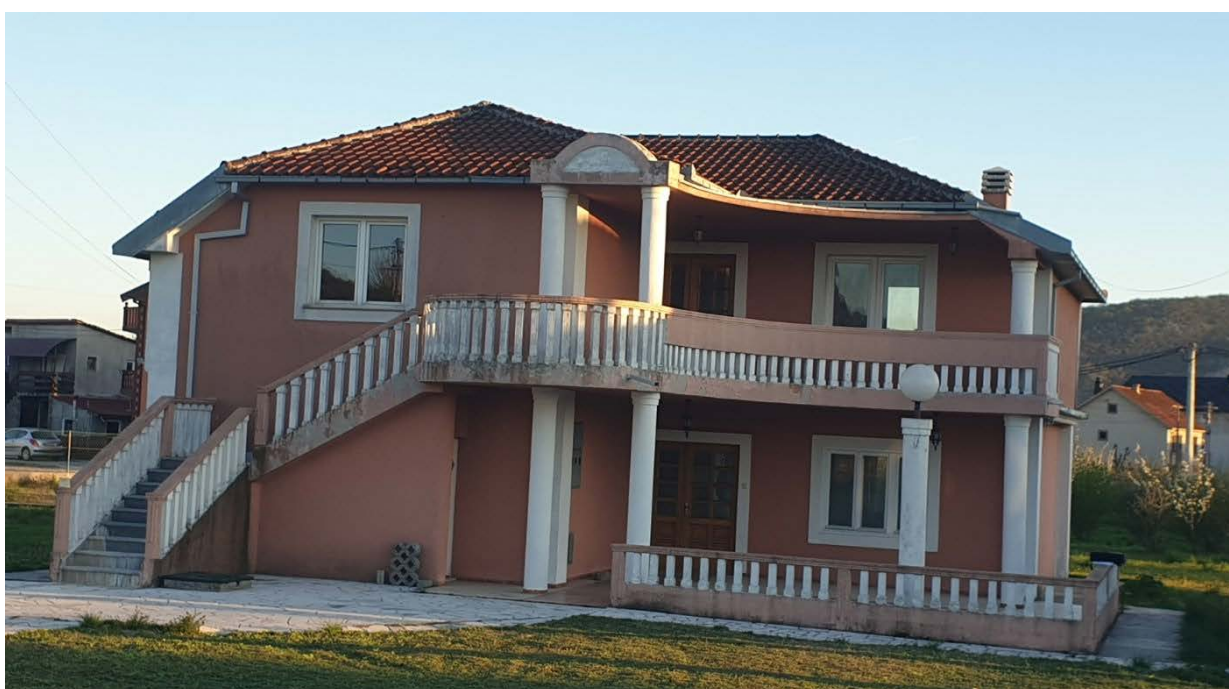
INVESTITOR: JPU „DRAGAN KOVAČEVIĆ“, 81400 Nikšić
LOKACIJA: Katastarske parcele br. 1662/1, 1662/2 i 1667 KO Kličevo, Opština
OBJEKAT: Nikšić POMOĆNI OBJEKAT TIP 5 /NADSTREŠNICA/



U okviru adaptacije postojećeg stambenog objekta za potrebe JPU „Dragan Kovačević“ Nikšić, planirana je izgradnja nadstrešnice iznad spoljašnjeg stepeništa kojim se ostvaruje pristup spratu objekta, u cilju zaštite komunikacije od atmosferskih uticaja.

Za izgradnju pomoćnog objekta tip 5 (nadstrešnice) na KP 1662/1, 1662/2 KP 1667, KO Kličevo, izdati su, od strane Sekretarijata za urbanizam i stambene poslove opštine Nikšić, Urbanističko-tehnički uslovi broj UP/Io broj: 07-350-693, od 23.04.2026.godine.

Planirani pomoćni objekat – nadstrešnica je projektovana kao montažna konstrukcija od čeličnih profila, preko kojih je postavljen krovni pokrivač od termo panela.

Površina nadstrešnice kojom se dva kraka stepeništa natkrivaju iznosi 12,90m².

Konstrukciju nadstrešnice čine stubovi od čeličnih HOP profila dimenzija 120x120x4mm, promjenljive visine. Ovi čelični stubovi su vezani za AB stepenište, preko čeličnih pločevina dimenzija

280x280x10mm, sa zavarenim rebrima za ukrućenja debljine 8mm. Stubovi se postavljaju na mjestima stubova betonske ograde, tako što se isijeca betonski rukohvat ograde, ispod koga se uklanja betonski stub, koji je vezan za stepenišno gazište.

Čelični stubovi se ukružuju gredama od HOP profila dimenzija 120x100x3mm. Dio nadstrešnice koja natkriva drugi krak stepeništa je oslonjena i na podužnu gredu HOP 100x100x3mm, koja je ankerisana za fasadni zid objekta, ispod postojeće horizontalne armirano-betonske strehe, na rastojanju do 20cm.

Konstrukciju za krovni pokrivač, osim navedenih profila za ukrućenje stubova, čine i profili HOP 80x80x3mm. Preko čelične konstrukcije postavlja se profilisani sendvič panel d=60mm, čiji su spojevi, uvala, grbina i ivice opšiveni ravnim plastificiranim limom u boji sendvič panela. Boja sendvič panela, kao i ravnog lima, mora odgovarati boji krovnog pokrivača objekta.

Veze stub – greda, greda – greda se ostvaruju zavarivanjem. Veza čelična pločevina – betonsko stepenište ostvaruje se ankerima M16, K8.8, L=15cm. Veza podužne grede sa fasadom je ankerima M16, K8.8, L=15cm u postojeći armirano-betonski vijenac, nakon prethodne provjere postojećeg stanja konstrukcije.

Svi čelični elementi treba da se zaštite antikorozivnim premazom u dva sloja i boje završnom mat bijelom bojom u najmanje dva sloja, tj.do postizanja ujednačenog tona.

Napomena:

Svi radovi izvodiće se uz prethodnu provjeru postojećeg stanja na licu mjesta i usklađivanje projektovanih dimenzija sa stvarnim dimenzijama objekta.

Izvođač je dužan da sve radove izvodi u skladu sa važećim tehničkim propisima, standardima i pravilima struke.

Odgovorni projektant

Ognjen Bjelica, spec.sci.arh.

GRAFIČKI PRILOZI

PROJEKTANT:

«V PROJEKT» d.o.o. Nikšić

Adresa: Široka ulica 24, 81400 Nikšić, Crna Gora,
tel: +38240242684 e-mail: vprojekt-mne@yandex.ru

INVESTITOR:

JPU "DRAGAN KOVAČEVIĆ"
NIKŠIĆ

Objekat:

POMOĆNI OBJEKAT TIP 5-NADSTREŠNICA

Lokacija:

KP 1662/1, 1662/2 i 1667, KO KLIČEVO, opština Nikšić

ŠIRA SITUACIJA SITUACIJA PARCELE OBJEKTA GEOPORTAL UZN

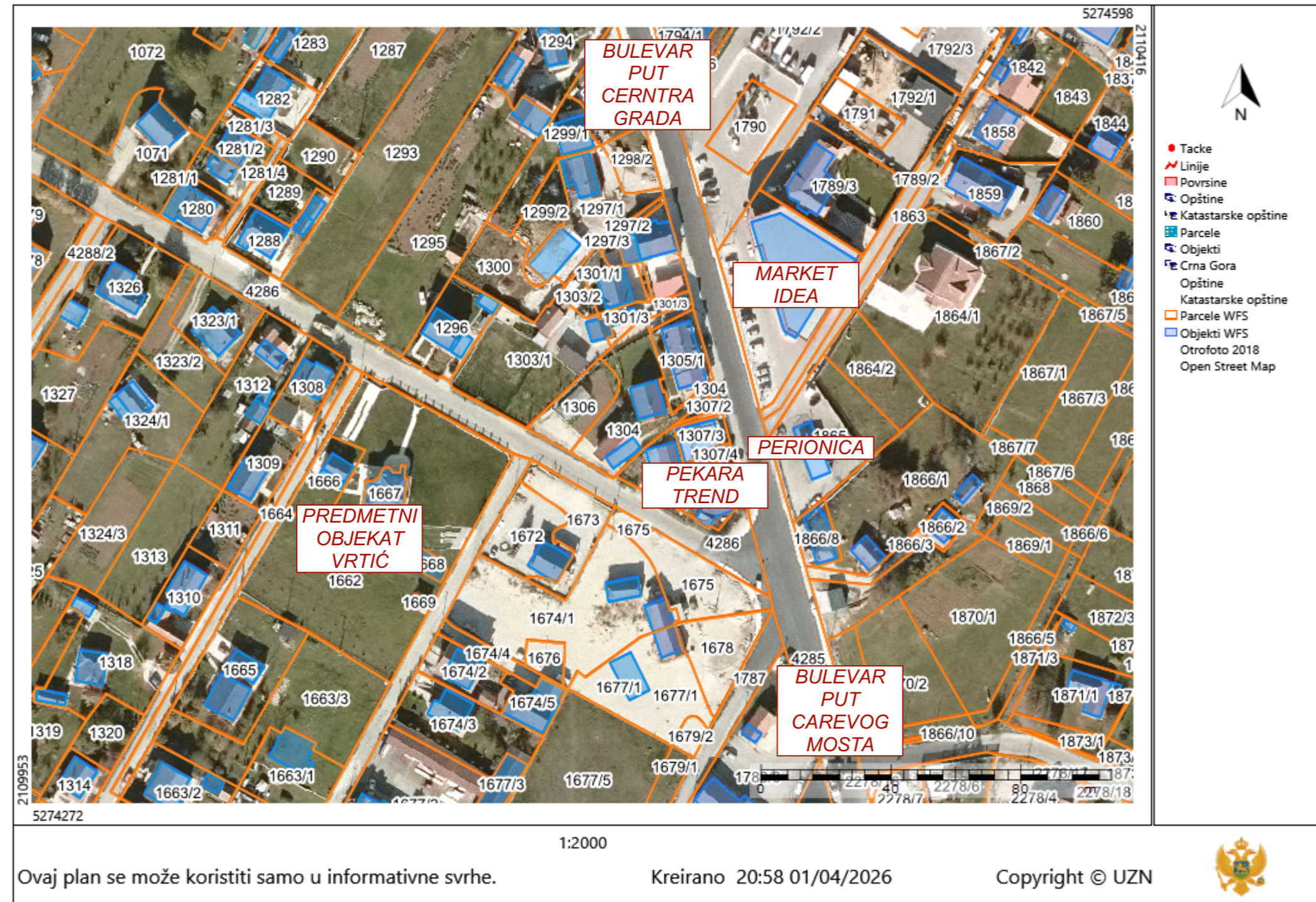

PROJEKTANT:		INVESTITOR:	
«V PROJEKT» d.o.o. Nikšić Adresa: Široka ulica 24,81400 Nikšić, Crna Gora, tel: +38240242684 e-mail: vprojekt-mne@yandex.ru		JPU "DRAGAN KOVAČEVIĆ" NIKŠIĆ	
Objekat:		Lokacija:	
POMOĆNI OBJEKAT TIP 5-NADSTREŠNICA		KP 1662/1, 1662/2 i 1667, KO KLIČEVO, opština Nikšić	
Autor projekta:	  	Vrsta tehničke dokumentacije:	
Ognjen Bjelica,spec.sci.arh.		IDEJNO RJEŠENJE	
Vodeći projektant:		Dio tehničke dokumentacije:	
Ognjen Bjelica,spec.sci.arh.	faza - ARHITEKTURA		RAZMJERA:
Odgovorni projektant:	Prilog:		Br. priloga:
Ognjen Bjelica,spec.sci.arh.	ŠIRA SITUACIJA- GEOPORTAL		Br. strane:
Saradnici: Biljana Vuković, dipl. inž. grad. Ljiljana Krstić, dipl. inž. arh. Verica Milović, dipl. inž. grad.	Datum izrade i M.P. maj 2026. god.		Datum revizije i M.P.

SITUACIJA PARCELE OBJEKTA GEOPORTAL UZN

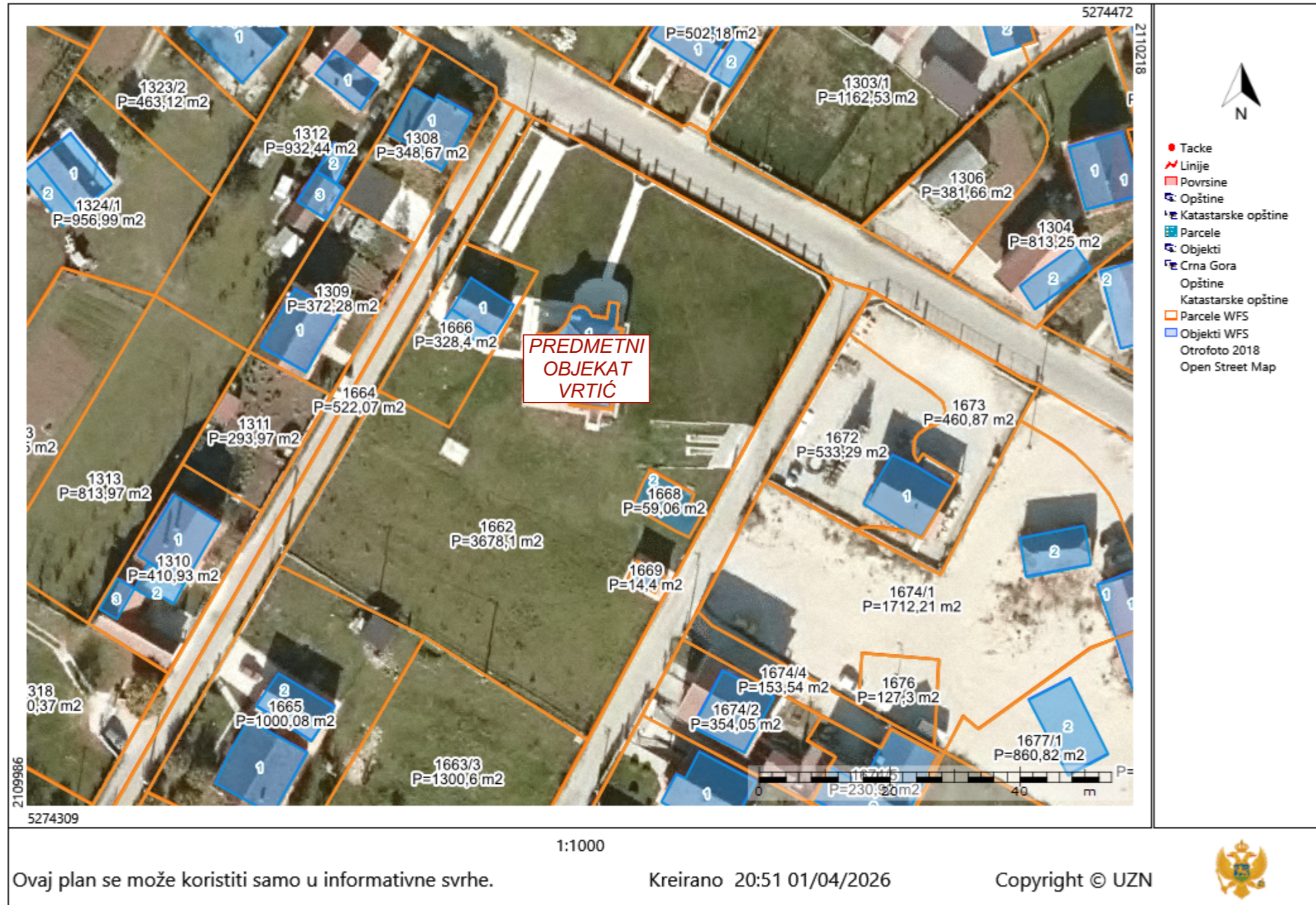

PROJEKTANT:		INVESTITOR:	
«V PROJEKT» d.o.o. Nikšić Adresa: Široka ulica 24,81400 Nikšić, Crna Gora, tel: +38240242684 e-mail: vprojekt-mne@yandex.ru		JPU "DRAGAN KOVAČEVIĆ" NIKŠIĆ	
Objekat:		Lokacija:	
POMOĆNI OBJEKAT TIP 5-NADSTREŠNICA		KP 1662/1, 1662/2 i 1667, KO KLIČEVO, opština Nikšić	
Autor projekta:	  	Vrsta tehničke dokumentacije:	
Ognjen Bjelica,spec.sci.arh.		IDEJNO RJEŠENJE	
Vodeći projektant:		Dio tehničke dokumentacije:	
Ognjen Bjelica,spec.sci.arh.	faza - ARHITEKTURA		RAZMJERA:
Odgovorni projektant:	Prilog:		Br. priloga:
Ognjen Bjelica,spec.sci.arh.	UŽA SITUACIJA- GEOPORTAL		Br. strane:
Saradnici:	Datum revizije i M.P.		
Biljana Vuković, dipl. inž. grad. Ljiljana Krstić, dipl. inž. arh. Verica Milović, dipl. inž. grad.	maj 2026. god.		

POSTOJEĆE STANJE

PROJEKTANT:	INVESTITOR:
«V PROJEKT» d.o.o. Nikšić Adresa: Široka ulica 24,81400 Nikšić, Crna Gora, tel: +38240242684 e-mail: vprojekt-mne@yandex.ru	JPU "DRAGAN KOVAČEVIĆ" NIKŠIĆ
Objekat: POMOĆNI OBJEKAT TIP 5-NADSTREŠNICA	Lokacija: KP 1662/1, 1662/2 i 1667, KO KLIČEVO, opština Nikšić

OSNOVA POSTOJEĆEG STANJA STEPENIŠTA
R: 1:50

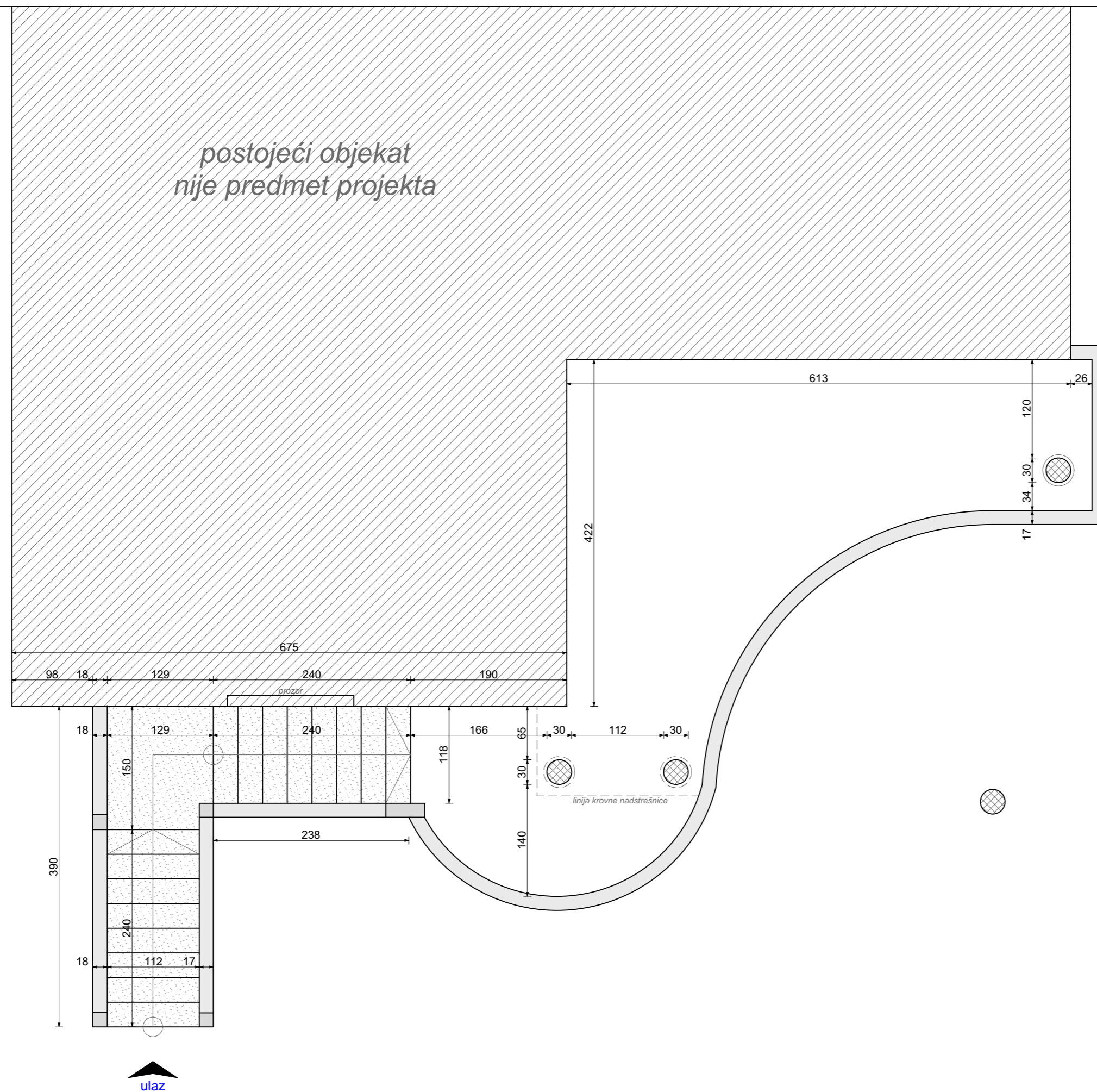

PROJEKTANT:		INVESTITOR:	
«V PROJEKT» d.o.o. Nikšić Adresa: Široka ulica 24,81400 Nikšić, Crna Gora, tel: +38240242684 e-mail: vprojekt-mne@yandex.ru		JPU "DRAGAN KOVAČEVIĆ" NIKŠIĆ	
Objekat: POMOĆNI OBJEKAT TIP 5-NADSTREŠNICA		Lokacija: KP 1662/1, 1662/2 i 1667, KO KLIČEVO, opština Nikšić	
Autor projekta: Ognjen Bjelica,spec.sci.arh.		Vrsta tehničke dokumentacije: IDEJNO RJEŠENJE	
Vodeći projektant: Ognjen Bjelica,spec.sci.arh.		Dio tehničke dokumentacije: faza - ARHITEKTURA	
Odgovorni projektant: Ognjen Bjelica,spec.sci.arh.		RAZMJERA: 1:50	
Saradnici: Biljana Vuković, dipl. inž. grad. Ljiljana Krstić, dipl. inž. arh. Verica Milović, dipl. inž. grad.		Prilog: OSNOVA POSTOJEĆEG STANJA	
Datum izrade i M.P. maj 2026. god.		Datum revizije i M.P.	
		Br. priloga: Br. strane:	

IZGLED POSTOJEĆEG STANJA FASADE

R: 1:50

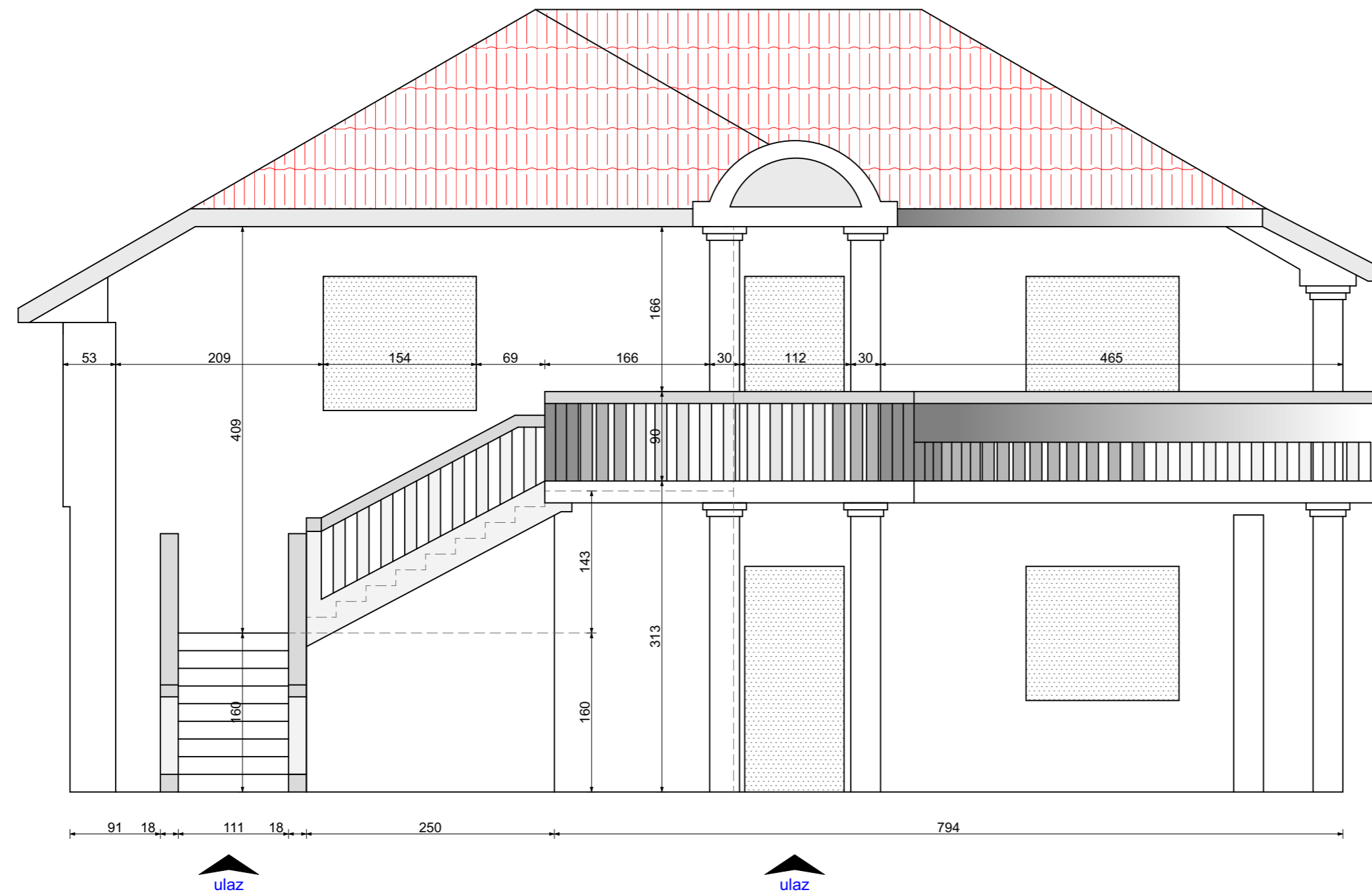

PROJEKTANT:		INVESTITOR:	
«V PROJEKT» d.o.o. Nikšić Adresa: Široka ulica 24,81400 Nikšić, Crna Gora, tel: +38240242684 e-mail: vprojekt-mne@yandex.ru		JPU "DRAGAN KOVAČEVIĆ" NIKŠIĆ	
Objekat: POMOĆNI OBJEKAT TIP 5-NADSTREŠNICA		Lokacija: KP 1662/1, 1662/2 i 1667, KO KLIČEVO, opština Nikšić	
Autor projekta: Ognjen Bjelica,spec.sci.arh.		Vrsta tehničke dokumentacije: IDEJNO RJEŠENJE	
Vodeći projektant: Ognjen Bjelica,spec.sci.arh.			
Odgovorni projektant: Ognjen Bjelica,spec.sci.arh.			
Saradnici: Biljana Vuković, dipl. inž. grad. Ljiljana Krstić, dipl. inž. arh. Verica Milović, dipl. inž. grad.		Dio tehničke dokumentacije: faza - ARHITEKTURA	RAZMJERA: 1:50
Datum izrade i M.P. maj 2026. god.		Prilog: IZGLED FASADE POSTOJEĆE STANJE	Br. priloga: Br. strane:
		Datum revizije i M.P.	

PLANIRANO STANJE

PROJEKTANT:

«V PROJEKT» d.o.o. Nikšić

Adresa: Široka ulica 24, 81400 Nikšić, Crna Gora,
tel: +38240242684 e-mail: vprojekt-mne@yandex.ru

INVESTITOR:

JPU "DRAGAN KOVAČEVIĆ"
NIKŠIĆ

Objekat:

POMOĆNI OBJEKAT TIP 5-NADSTREŠNICA

Lokacija:

KP 1662/1, 1662/2 i 1667, KO KLIČEVO, opština Nikšić

OSNOVA PLANIRANOG STANJA NADSTREŠNICE
R: 1:25

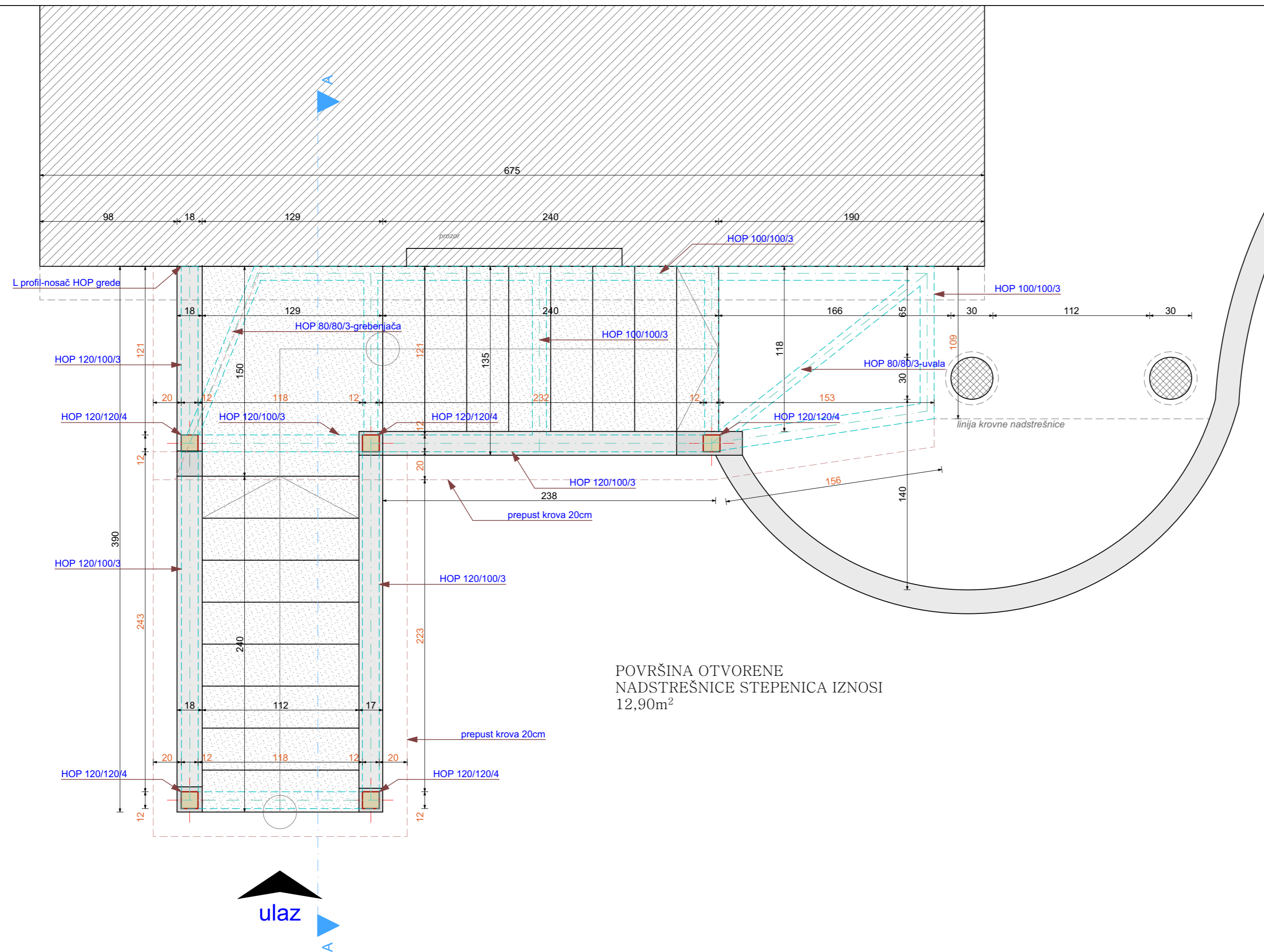

POVRŠINA OTVORENE
NADSTREŠNICE STEPENICA IZNOSI
12,90m²

POVRŠINA NADSTREŠNICE IZNOSI 12,90m²

PROJEKTANT:		INVESTITOR:	
«V PROJEKT» d.o.o. Nikšić Adresa: Široka ulica 24,81400 Nikšić, Crna Gora, tel: +38240242684 e-mail: vprojekt-mne@yandex.ru		JPU "DRAGAN KOVAČEVIĆ" NIKŠIĆ	
Objekat:		Lokacija:	
POMOĆNI OBJEKAT TIP 5-NADSTREŠNICA		KP 1662/1, 1662/2 i 1667, KO KLIČEVO, opština Nikšić	
Autor projekta:	  	Vrsta tehničke dokumentacije:	
Ognjen Bjelica,spec.sci.arh.		IDEJNO RJEŠENJE	
Vodeći projektant:		Dio tehničke dokumentacije:	
Ognjen Bjelica,spec.sci.arh.	faza - ARHITEKTURA		RAZMJERA:
Odgovorni projektant:	Prilog:		Br. priloga:
Ognjen Bjelica,spec.sci.arh.	OSNOVA NADSTREŠNICE PLANIRANO STANJE		Br. strane:
Datum izrade i M.P. maj 2026. god.		Datum revizije i M.P.	

OSNOVA KROVA PLANIRANOG STANJA
NADSTREŠNICE
R: 1:25

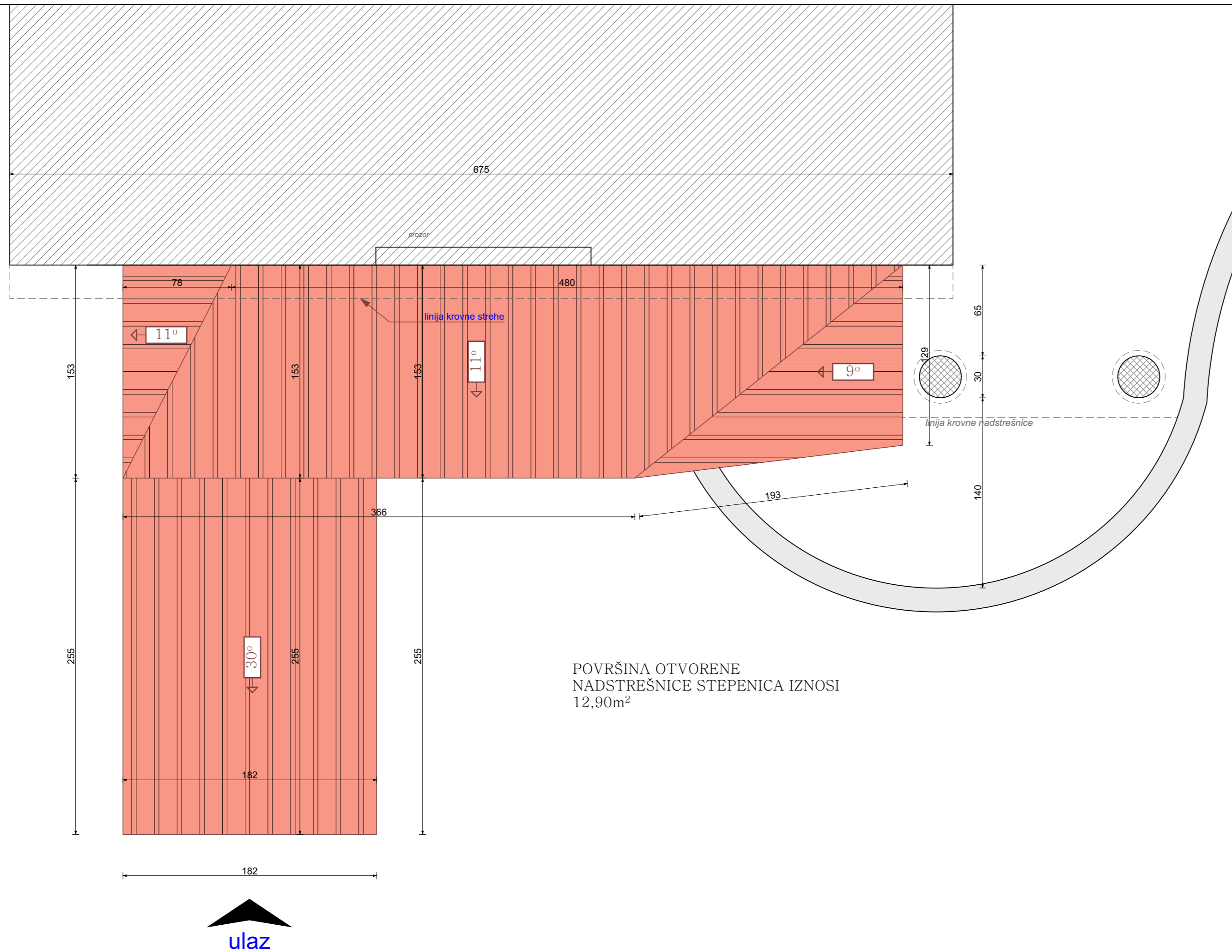

POVRŠINA OTVORENE
NADSTREŠNICE STEPENICA IZNOSI
12,90m²

POVRŠINA NADSTREŠNICE IZNOSI 12,90m²

PROJEKTANT:		INVESTITOR:	
«V PROJEKT» d.o.o. Nikšić Adresa: Široka ulica 24,81400 Nikšić, Crna Gora, tel: +38240242684 e-mail: vprojekt-mne@yandex.ru		JPU "DRAGAN KOVAČEVIĆ" NIKŠIĆ	
Objekat: POMOĆNI OBJEKAT TIP 5-NADSTREŠNICA		Lokacija: KP 1662/1, 1662/2 i 1667, KO KLIČEVO, opština Nikšić	
Autor projekta: Ognjen Bjelica,spec.sci.arh.		Vrsta tehničke dokumentacije: IDEJNO RJEŠENJE	
Vodeći projektant: Ognjen Bjelica,spec.sci.arh.			
Odgovorni projektant: Ognjen Bjelica,spec.sci.arh.			
Saradnici: Biljana Vuković, dipl. inž. grad. Ljiljana Krstić, dipl. inž. arh. Verica Milović, dipl. inž. grad.		Dio tehničke dokumentacije: faza - ARHITEKTURA	RAZMJERA: 1:25
Datum izrade i M.P. maj 2026. god.		Prilog: OSNOVA KROVA NADSTREŠNICE PLANIRANO STANJE	Br. priloga: Br. strane:

PRESJEK NADSTREŠNICE A-A

R: 1:25

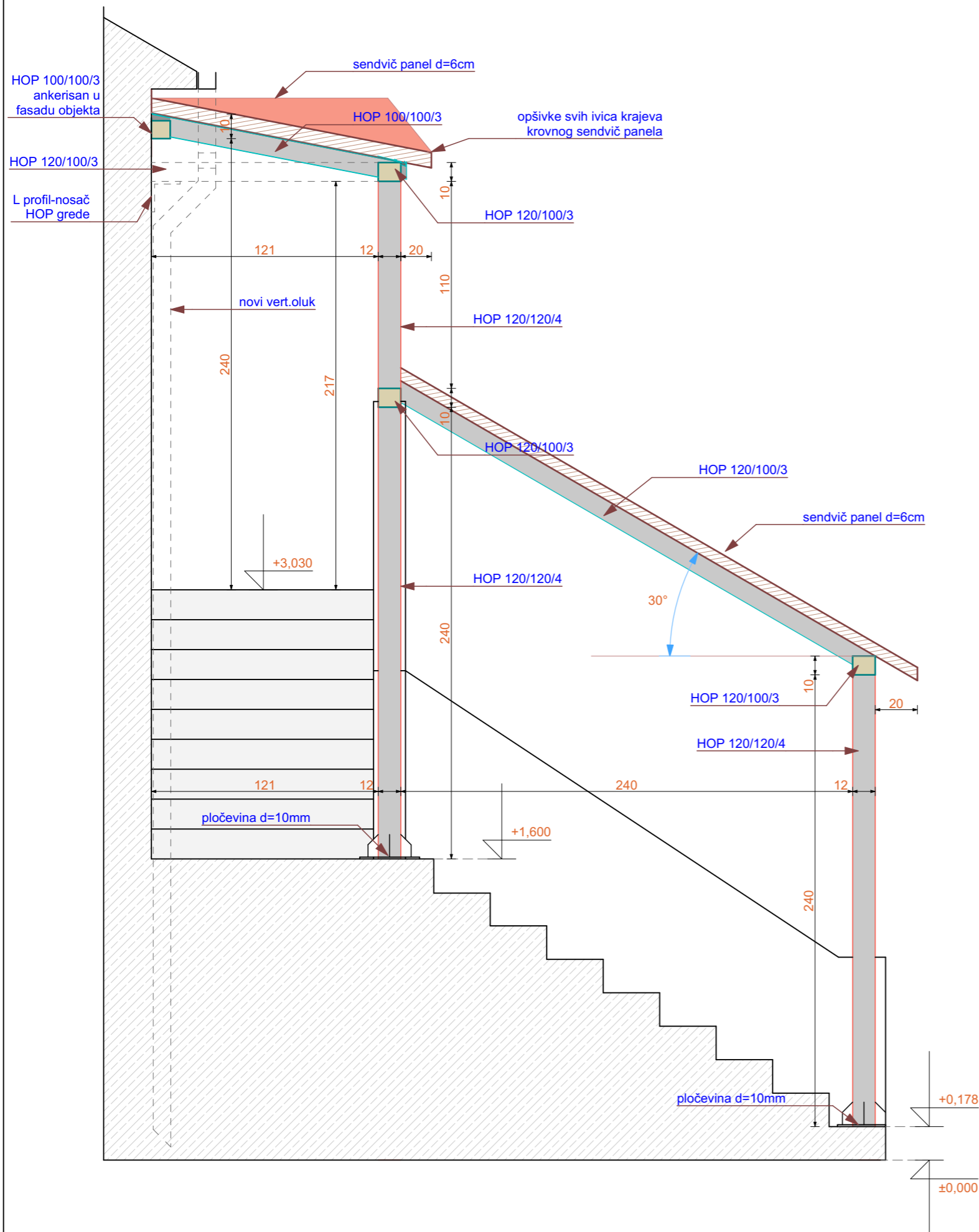

DETALJ: AKSONOMETRIJSKI PRIKAZ VEZE STUBA SA AB PODOM/ STEPENICOM

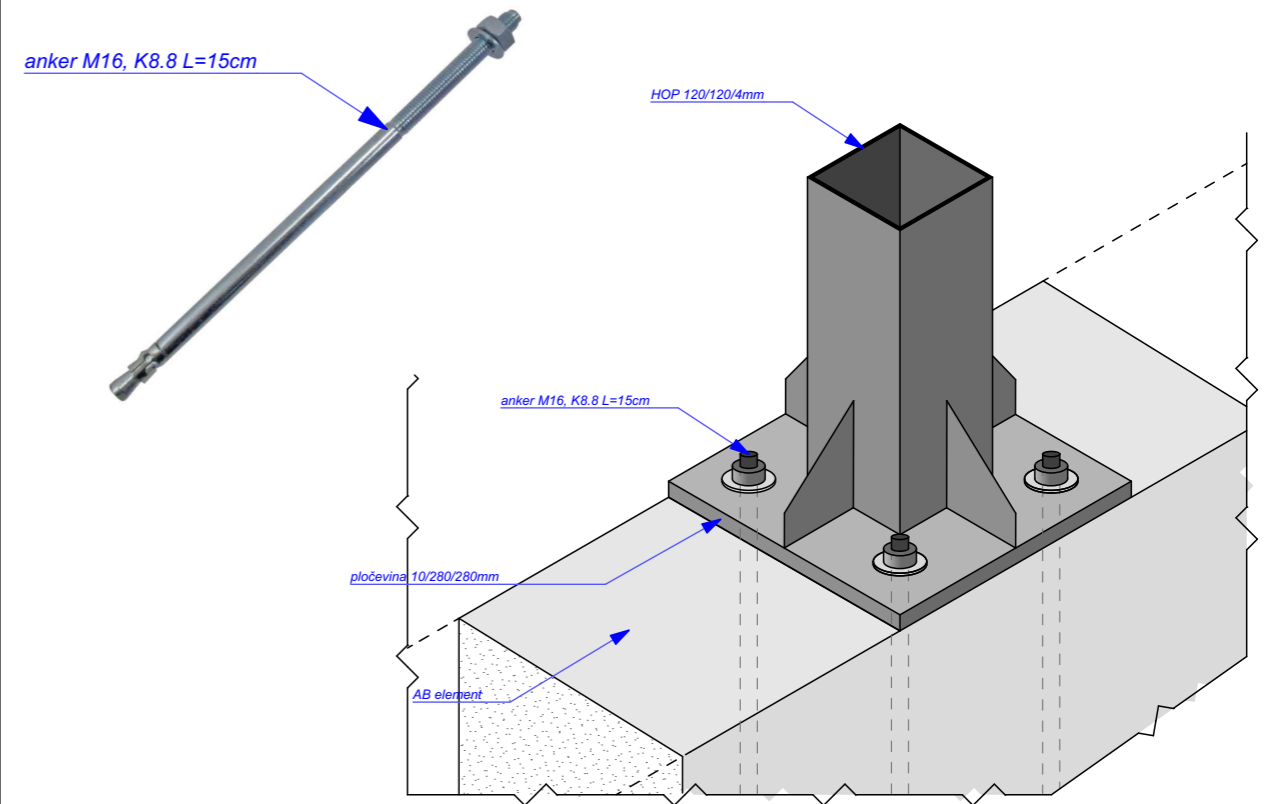

PROJEKTANT:		INVESTITOR:	
«V PROJEKT» d.o.o. Nikšić Adresa: Široka ulica 24,81400 Nikšić, Crna Gora, tel: +38240242684 e-mail: vprojekt-mne@yandex.ru		JPU "DRAGAN KOVAČEVIĆ" NIKŠIĆ	
Objekat: POMOĆNI OBJEKAT TIP 5-NADSTREŠNICA		Lokacija: KP 1662/1, 1662/2 i 1667, KO KLIČEVO, opština Nikšić	
Autor projekta: Ognjen Bjelica, spec. sci. arh.		Vrsta tehničke dokumentacije: IDEJNO RJEŠENJE	
Vodeći projektant: Ognjen Bjelica, spec. sci. arh.			
Odgovorni projektant: Ognjen Bjelica, spec. sci. arh.			
Saradnici: Biljana Vuković, dipl. inž. grad. Ljiljana Krstić, dipl. inž. arh. Verica Milović, dipl. inž. grad.		Dio tehničke dokumentacije: faza - ARHITEKTURA	RAZMJERA: 1:25
Datum izrade i M.P. maj 2026. god.		Prilog: PRESJEK A-A DETALJ VEZE	Br. priloga: Br. strane:
		Datum revizije i M.P.	

IZGLED PLANIRANOG STANJA FASADE
R: 1:50

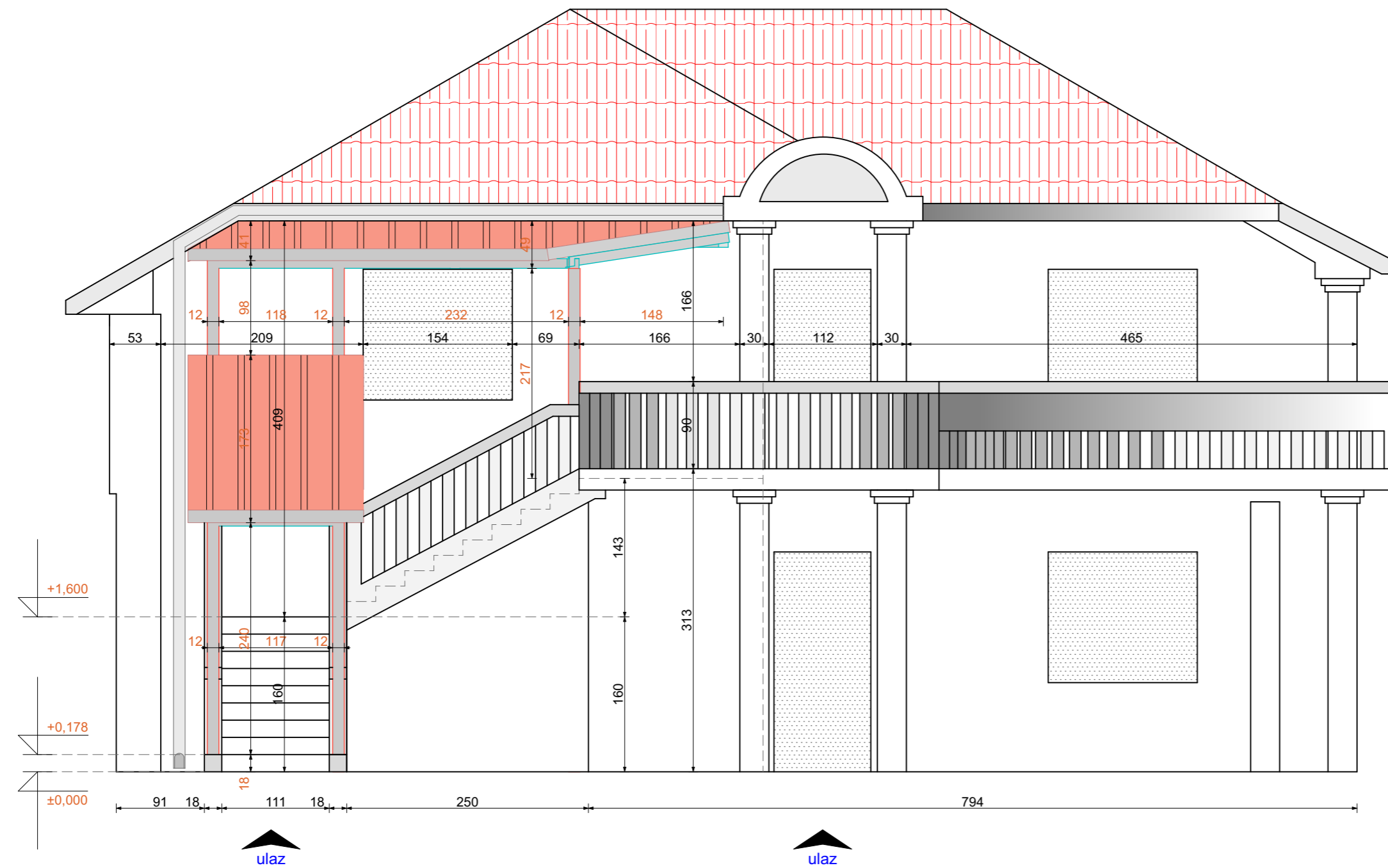

PROJEKTANT:		INVESTITOR:			
«V PROJEKT» d.o.o. Nikšić Adresa: Široka ulica 24,81400 Nikšić, Crna Gora, tel: +38240242684 e-mail: vprojekt-mne@yandex.ru		JPU "DRAGAN KOVAČEVIĆ" NIKŠIĆ			
Objekat:		Lokacija:			
POMOĆNI OBJEKAT TIP 5-NADSTREŠNICA		KP 1662/1, 1662/2 i 1667, KO KLIČEVO, opština Nikšić			
Autor projekta:	  	Vrsta tehničke dokumentacije:			
Ognjen Bjelica,spec.sci.arh.				IDEJNO RJEŠENJE	
Vodeći projektant:					
Ognjen Bjelica,spec.sci.arh.					
Odgovorni projektant:	Dio tehničke dokumentacije: faza - ARHITEKTURA	RAZMJERA:			
Ognjen Bjelica,spec.sci.arh.		1:50			
Saradnici:	Biljana Vuković, dipl. inž. grad. Ljiljana Krstić, dipl. inž. arh. Verica Milović, dipl. inž. grad.	Prilog:			
		IZGLED FASADE PLANIRANO STANJE			
Datum izrade i M.P.		Datum revizije i M.P.			
maj 2026. god.					
		Br. priloga: Br. strane:			

TRODIMENZIONALNI IZGLED U REALNOM OKRUŽENJU



PROJEKTANT:		INVESTITOR:	
«V PROJEKT» d.o.o. Nikšić Adresa: Široka ulica 24,81400 Nikšić, Crna Gora, tel: +38240242684 e-mail: vprojekt-mne@yandex.ru		JPU "DRAGAN KOVAČEVIĆ" NIKŠIĆ	
Objekat: POMOĆNI OBJEKAT TIP 5-NADSTREŠNICA		Lokacija: KP 1662/1, 1662/2 i 1667, KO KLIČEVO, opština Nikšić	
Autor projekta: Ognjen Bjelica, spec. sci. arh.		Vrsta tehničke dokumentacije: IDEJNO RJEŠENJE	
Vodeći projektant: Ognjen Bjelica, spec. sci. arh.		Dio tehničke dokumentacije: faza - ARHITEKTURA	
Odgovorni projektant: Ognjen Bjelica, spec. sci. arh.		RAZMJERA: /	
Saradnici: Biljana Vuković, dipl. inž. građ. Ljiljana Krstić, dipl. inž. arh. Verica Milović, dipl. inž. građ.		Prilog: 3D IZGLED	Br. priloga: Br. strane:
Datum izrade i M.P. maj 2026. god.		Datum revizije i M.P.	